



PROGRAM HOSPODĀRSKEHO A SOCIĀLNEHO ROZVOJA

OBCE ČASTĀ

NA ROKY 2009 - 2013
S VÝHLĀDOM DO ROKU 2015

jún 2009

***Program hospodárskeho a sociálneho rozvoja
Obce Častá***

***bol vypracovaný na základePHSR Mikroregiónu ČervenýKameň, ktorý bol
spracovaný s finančnou podporou zo
štrukturálnych fondov Európskej únie***



Redakčná rada:

Predseda: JUDr. Lýdia Popluhárová

Zostavil: Ing. Pavol Kráľ

Upravil: JUDr. Zuzana Rajčoková

Autori štúdií:

Priemysel a služby: Ing. Rudolf Matejovič, CSc.

Cestovný ruch: Ing. Magdaléna Grellnethová

Poľnohospodárstvo: Ing. Ivan Demjan

Životné prostredie: prof. Ing. Juraj Hraško, DrSc., akademik SAV

Sociálne veci: PhDr. Alexandra Pivková

Zdravotníctvo: MUDr. Rudolf Slivka

Kultúra: JUDr. Zuzana Rajčoková

Školstvo a šport: Mgr. Stanislav Mičev

Regionálna stratégia: Ing. Pavol Kráľ

Jazyková úprava: JUDr. Zuzana Rajčoková

Grafická úprava: Igor Cehlárik

Obsah

Úvod	6
Vízia mikroregiónu Červený Kameň	7
Metodika prípravy Programu hospodárskeho a sociálneho rozvoja	8
1. Poslanie Programu hospodárskeho a sociálneho rozvoja mikroregiónu	9
1.1 Celkový prístup a podmienky spracovania	9
1.2 Základné pojmy	10
1.3 Základná charakteristika mikroregiónu	12
1.4 Obec Častá v historickom vývoji	14
Analytická časť	
2. Ekonomické a sociálne východiská	15
Sociálno-ekonomická analýza	
Rozvojový potenciál a ľudské zdroje	
2.1 Prírodné danosti	15
2.1.1 Potenciál mikroregiónu a obcí v oblasti rozvoja výroby a služieb	15
2.1.1.2 Demografická situácia a trendy	27
2.1.2 Ekonomika	28
2.1.2.2 Poľnohospodárstvo	28
2.1.2.3 Cestovný ruch	34
2.1.2.4 Sociálne veci	50
2.1.2.5 Zdravotníctvo	60
2.1.2.6 Školstvo a šport	67
2.1.2.7 Kultúra	77
2.1.2.8 Životné prostredie	85
2.2 Analýza realizovaných opatrení	87
2.3 SWOT analýza mikroregiónu / obce Častá	87
2.4 Kľúčové disparity a hlavné faktory rozvoja	90
Strategická časť	
3. Rozvojová stratégia	91
3.1 Ciele a priority	91
3.2 Opatrenia a aktivity	98
3.3 Opis rozvojovej stratégie	110
3.4 Akčné plány	112

Implementačná časť

4.	Finančný plán	116
4.1	Rozdelenie financií na programovacie obdobie	127
4.2	Rozdelenie financií na priority a opatrenia	128
5.	Zabezpečenie realizácie	128
5.1	Inštitucionálne a organizačné zabezpečenie	131
5.2	Monitorovanie a hodnotenie	133
5.3	Harmonogram realizácie	135
6.	Záver	135
6.1	Použitá literatúra a zdroje údajov	135
7.	Prílohy	
7.1	Zoznam použitých skratiek	136

ÚVOD

Na základe zákona NR SR č. 503/2001 Z. z. o podpore regionálneho rozvoja v znení zákona NR SR č. 351/2004 Z.z., ktorý nadobudol platnosť 1. júla 2004 „obec vypracúva, schvaľuje a pravidelne vyhodnocuje plnenie programu hospodárskeho a sociálneho rozvoja obce a zabezpečuje jeho plnenie“, ďalej sa podieľa „na príprave a uskutočňovaní programu hospodárskeho a sociálneho rozvoja mikroregiónu a samosprávneho kraja, poskytuje súčinnosť na príprave regionálnych operačných programov, spolupracuje pri zabezpečovaní rozvojových zámerov spoločných pre viacero obcí, zriaďuje s inými obcami združenie obcí s predmetom činnosti, ktorým napomáha hospodárskemu a sociálnemu rozvoju obce, ako aj samosprávneho kraja, vypracúva stanovisko k programom regionálneho rozvoja“.

Strategické plánovanie regionálneho a miestneho rozvoja pod pojmom „Programy hospodárskeho a sociálneho rozvoja“ sa do agendy samospráv dostali predovšetkým s možnosťou uchádzať sa o európske dotácie. Strategické plánovanie je hlavne spôsob aktívneho ovplyvňovania budúcnosti daného územia, ktoré napomáha zladit' predstavy rozhodujúcich aktérov rozvoja, umožní lepšie sa vyrovnat' s prebiehajúcimi zmenami vonkajšieho prostredia, umožní využiť komparatívne výhody a potlačiť existujúce nevýhody s cieľom zvýšenia konkurenčného postavenia obce. Tento proces preto nemôže byť motivovaný iba vidinou získania dotácií. Úlohou miest, obcí a regiónu je strategický plán miestneho rozvoja nastaviť tak, aby na jeho základe bolo nielen možné čerpať prostriedky zo zdrojov EÚ, ale zároveň mať realistickú stratégiu miestneho rozvoja založenú na miestnych podmienkach a potrebách.

Stanovenie rozvojových cieľov a priorít umožní obci Častá a obciam mikroregiónu Červený Kameň realizovať dlhodobý rozvoj založený na cielenej stratégii a nie na náhlych, nekoordinovaných rozhodnutiach. PHSR obcí združených do mikroregiónu vychádza z dlhodobej vízie obyvateľov využiť výhodnú geografickú polohu spolupracujúcich obcí s ich prírodnými danosťami a zabezpečiť tak všestranný rozvoj celého mikroregiónu Červený Kameň.

Mikroregión obcí Červený Kameň by mal v roku 2013 vyzerat' nasledovne:

VÍZIA

Mikroregión Červený Kameň vďaka svojej polohe predstavuje veľmi prít'azlivú oblasť pre rozvoj cestovného ruchu v regióne. Mikroregión patrí do Bratislavského samosprávneho kraja čo umocňuje jeho možnosti pre turizmus. Na strane primárneho potenciálu predstavuje pestrosť prírodného prostredia, variabilitu historických a technických pamiatok, prítomnosť rôznych atrakcií. Na strane sekundárnej ponuky dominuje výborná komunikačná dostupnosť, pomerne kvalitná a pestrá ponuka ubytovacích zariadení.

Je to mikroregión spolupracujúcich obcí s vybudovanou infraštruktúrou vrátane komplexného zabezpečenia ponuky služieb všetkého druhu nielen pre vlastných obyvateľ'ov, ale aj početných návštevníkov.

Rozvinutá cestná a železničná doprava do značnej miery prispieva k rozvoju mikroregiónu. Je tu dostatok pracovných príležitosti, podmienky pre rozvíjanie podnikania sú vhodné a systematicky podporované, rozvíja sa oblasť poľnohospodárstva a cestovného ruchu. Miesto rekreácie a oddychu pre obyvateľ'ov poskytuje vytvorená ponuka služieb s vybudovanou infraštruktúrou cestovného ruchu, turistických chodníkov a cyklistických trás v obciach mikroregiónu.

Obyvatelia majú vytvorené dostatočné možnosti na realizáciu aktivít pre využitie voľného času. V obciach mikroregiónu sú zrekonštruované ihriská a možnosti kultúrneho a spoločenského vyžitia ako aj športových aktivít sú na dobrej úrovni. Zabezpečená je aj starostlivosť o starých a nevládnych s komplexnou opatrovateľskou službou. Obce majú vybudované centrá s množstvom verejnej zelene, ktorá dotvára efekt kvality života v ekologicky čistom prostredí.

Počet obyvateľ'ov mikroregiónu naďalej rastie, demografický vývoj v obciach je priaznivý. Vedenie obcí vytvára dostatočné podmienky pre individuálnu bytovú výstavbu, čoho výsledkom je, že mladí ľudia odchádzajú z mikroregiónu za prácou iba v ojedinelých prípadoch, majú vytvorené vhodné podmienky pre svoj život a obce mikroregiónu sa stávajú vyhľadávaným miestom života nových obyvateľ'ov.

Záujem o dianie v obciach a ich rozvoj neustále stúpa a to predovšetkým u mladej a strednej generácie, ktorá sa stáva hybnou silou rozvoja mikroregiónu. Občania spoločnými aktivitami prispievajú k systematickému zvyšovaniu kvality života v obciach čo sa prejavuje komplexnosťou ponuky služieb a zabezpečením ostatných potrieb občanov.

Mikroregión Červený Kameň „je miestom šťastného života svojich občanov“.

**METODIKA PRÍPRAVY PROGRAMU HOSPODÁRSKEHO A SOCIÁLNEHO
ROZVOJA OBCE A MIKROREGIÓNU ČERVENÝ KAMEŇ**

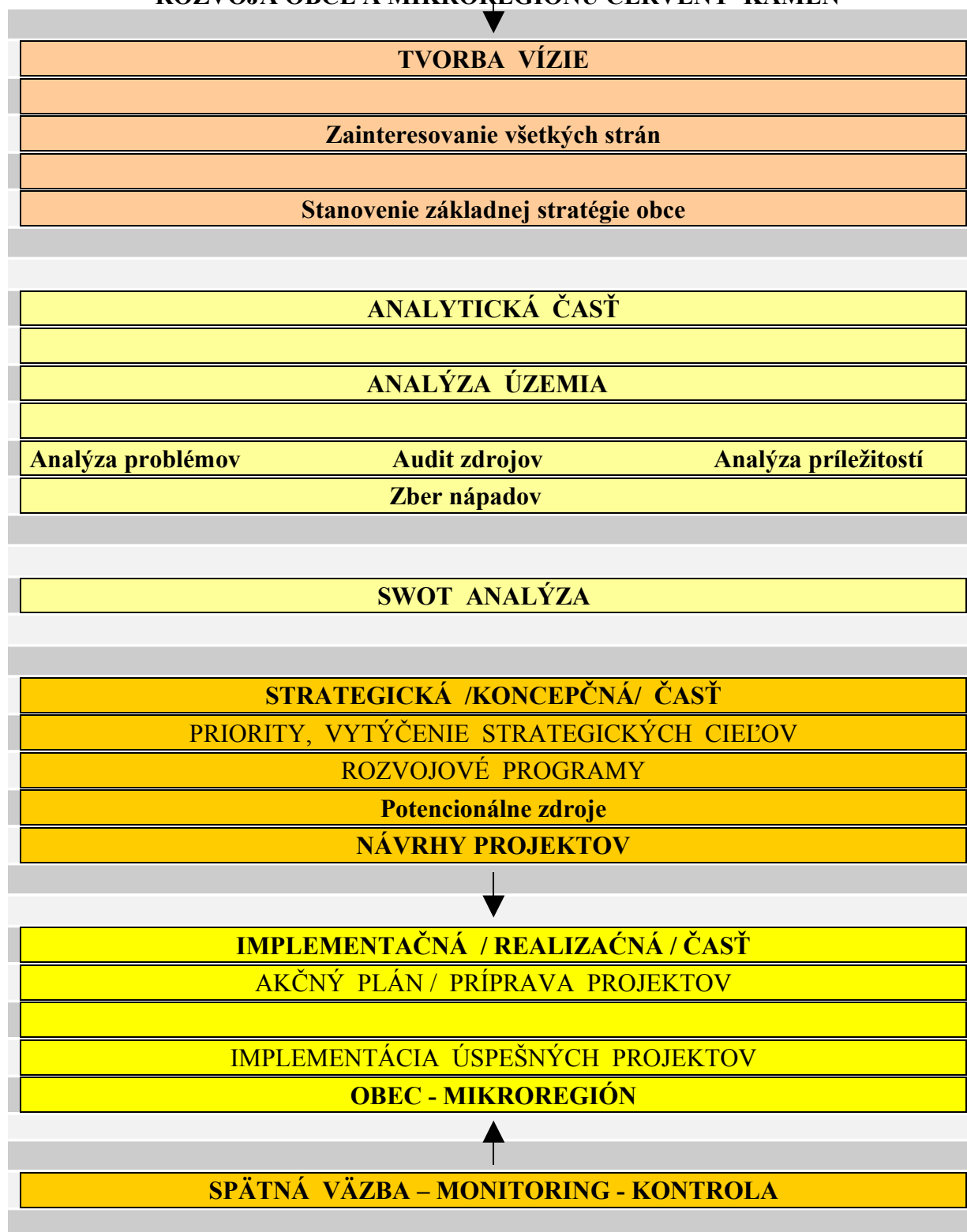

1. Poslanie Programu hospodárskeho a sociálneho rozvoja

V súlade s právnymi normami bol vypracovaný aj *Program hospodárskeho a sociálneho rozvoja obce Častá* (ďalej len „Program“) ako strednodobý program s cieľmi a zámermi do roku 2013. Program je otvorený dokument, ktorý je možné dopĺňať a meniť na základe aktuálnych potrieb. Platný je po schválení obecným zastupiteľstvom a zápisnica zo schválenia je prílohou tohto dokumentu. Program vychádza z dlhodobých koncepčných materiálov jednotlivých rezortov a základných dokumentov vplyvujúcich na rozvoj regiónov a obcí.

Zohľadňuje návrhy a pripomienky zástupcov obce, mienku obyvateľov a podnikateľov pôsobiacich na jeho území.

Pri príprave Programu pracovné skupiny postupovali v zásade na základe odporúčaní Metodického príručky na vypracovanie Programu hospodárskeho a sociálneho rozvoja obce, ktorú v apríli 2004 zverejnilo Ministerstvo výstavby a regionálneho rozvoja Slovenskej republiky. Na príprave konečnej verzie sa podieľali externí spolupracovníci n.o. Agentúry granty a fondy Brezno a poverení zástupcovia obcí mikroregiónu Červený Kameň.

1.1 Celkový prístup a podmienky spracovania

Regionálna politika EÚ sa v zmysle schválených dokumentov v najbližšej budúcnosti bude zaoberať predovšetkým tromi strategickými oblasťami medzi ktoré patria: Oblasť 1. „Konvergencia,“ 2. „Zvyšovanie konkurencieschopnosti“ a 3. „Európska územná spolupráca.“ V programovacom období 2007 - 2013 pripadne SR z celkového objemu 385 miliárd eur viac ako 11 miliárd eur.

V roku 2006 bol vládou SR prijatý dokument „Národný strategický referenčný rámec SR, ktorý je kľúčovým dokumentom pre programovanie pomoci EÚ na nasledujúce obdobie.

Obec, vrátane združenia obcí, v zmysle zákona č. 503/2001 Z.z. o podpore regionálneho rozvoja má uloženú povinnosť spracovať „Program hospodárskeho a sociálneho rozvoja obce/združenia obcí“.

Obyvatelia obcí mikroregiónu Červený Kameň sa zapojili do procesu spracovania Programu. K realizácii tejto úlohy sa uskutočnilo školenie za účasti poslancov obecného zastupiteľstva, starostu, príslušníkov jednotlivých spracovateľských skupín a vedenia pre spracovanie projektu Programu. Občania obcí prispeli k tvorbe Programu svojimi návrhmi prostredníctvom dotazníkového výskumu ktorý je vyhodnotený v prílohe tohto Programu.

V súčasnosti keď chceme pokračovať v uskutočňovaní zmien vo vývoji spoločnosti na globálnej, národnej, a miestnej úrovni, hlavne z dôvodu neustáleho zhoršovania životného prostredia, vyčerpania nerastných surovín a prírodných energetických zdrojov, bola prijatá koncepcia uceleného súboru sociálnych, ekonomických a enviromentálnych princípov na dosiahnutie trvalo udržateľného rozvoja, ktorý je chápaný ako „taký rozvoj, ktorý umožňuje uspokojovať potreby súčasnej generácie bez toho, aby ohrozil možnosti budúcich generácií uspokojovať ich potreby, kde ekonomický rast je prepojený na zabezpečenie kvality života a rovnakých príležitostí pre každého.

1.2 Základné pojmy

Európska únia – je to politické a ekonomické zoskupenie demokratických štátov, ktoré sa dobrovoľne spojili na dosiahnutie spoločných cieľov a jednoty v Európe pomocou jednotnej vnútornej a zahraničnej politiky.

Riadiaci orgán – je jeden alebo viac vnútroštátnych, regionálnych alebo miestnych orgánov, prípadne subjektov menovaných členskými štátmi pre účely riadenia podpory zo štrukturálnych fondov. Určuje sa riadiaci orgán pre každý operačný program a iniciatívy ES.

Sprostredkovateľský orgán – každý orgán alebo verejnoprávny orgán, prípadne súkromný subjekt, ktorý koná pod vedením riadiaceho (sprostredkovateľský orgán pod riadiacim orgánom) alebo certifikačného orgánu (sprostredkovateľský orgán pod certifikačným orgánom) alebo orgán ktorý vykonáva povinnosti v mene takéhoto orgánu vo vzťahu k príjmom vykonávajúcim operácie.

Operačný program – dokument predložený členským štátom a prijatý komisiou, ktorý určuje stratégiu rozvoja pomocou jednotného súboru priorít, na dosiahnutie ktorých sa bude žiadať pomoc z niektorého fondu alebo v prípade cieľa „konvergencia“ z Kohézneho fondu.

Prioritná os – jedna z priorít stratégie v operačnom programe, ktorá sa skladá zo skupiny navzájom súvisiacich operácií s konkrétnymi merateľnými cieľmi. Prioritná os operačného programu sa rovná jednej konkrétnej strategickej /špecifickej/ priorite stratégie Národného strategického referenčného rámca SR na roky 2007 – 2013.

Národný strategický referenčný rámec – dokument členského štátu EÚ ktorý predkladá pred začiatkom programovacieho obdobia Európskej komisii vlastný rámcový dokument, Národný strategický referenčný rámec, ktorý predstavuje referenčný nástroj na prípravu programovania fondov.

Princípy regionálnej politiky – základné princípy sú definované:

Partnerstvo- všetci partneri sa majú aktívne podieľať na plánovaní a realizácii investícií ako aj na všetkých ostatných projektoch.(vláda, regionálne a miestne subjekty, podniky, zástupcovia univerzít, mimovládne organizácie a pod.)

Subsidiarita- rozhodovanie prebieha na najnižšej praktickej úrovni. Národné rozvojové dokumenty sú schvaľované komisiou v Bruseli, ale zostavované a spravované sú národnými a regionálnymi orgánmi členskej krajiny.

Programovanie- všetky projekty musia zapadať do ucelenej niekoľkoročnej stratégie. EÚ kladie dôraz na komplexné posúdenie a riešenie problémových regiónov a preto sú pre jednotlivé regióny spracovávané operačné programy, ktoré vyhodnocujú silné a slabé stránky regiónov a navrhujú spôsoby riešenia problémov.

Doplňkovosť- peniaze z fondov sú pridávané ku štátnemu rozpočtu, ale nenahrádzajú ho. Štátne výdavky musia zostať na rovnakej úrovni ako pred pridaním. Očakáva sa štátny príspevok na každý projekt. Na projekty ktoré patria do kategórie Cieľ „Konvergencia“ bude EÚ prispievať maximálne 75 % z ich výšky.

Koncentrácia- fondy sa budú sústreďovať do najproblémovších regiónov a na realizáciu najdôležitejších opatrení. Cieľom nie je realizácia malých projektov, ktoré nemôžu zaručiť požadovaný rozvojový efekt.

Regionálne členenie – Európska únia bola systematicky rozdelená na štatistické oblastné jednotky NUTS. V SR je toto delenie realizované:

NUTS I – Slovenská republika

NUTS II – región Bratislava, región severozápad (Žilinský a Trenčiansky kraj), región juhozápad (Trnavský a Nitriansky kraj), región východ (Banskobystrický, Košický a Prešovský kraj)

NUTS III – kraje

NUTS IV – okresy

NUTS V – sídla

Faktory rozvoja – predstavujú hlavné impulzy, ktorých využitie vedie k zmierňovaniu identifikovaných disparít. Môžu predstavovať existujúce alebo budúce impulzy.

Disparity – Sú hlavné prekážky, ktoré je nutné prekonať, aby bol dosiahnutý cieľ stratégie, Sú výsledkom syntézy identifikovaných slabých stránok a ohrození uvedených vo SWOT analýze.

Póly rastu – sú charakteristické prítomnosťou expandujúcich odvetví umiestnených v urbanizovanej oblasti, vyvolávajúce zmeny v ekonomických aktivitách lokalizovaných v zóne svojho vplyvu, ktoré sa prejavujú vo vyššej ekonomickej výkonnosti a konkurencieschopnosti daného územia v porovnaní s ostatnými územiaми v regióne. Najvýznamnejšie póly rastu sa vzťahujú na vývoj výkonnosti okrem úrovne regiónu aj na úroveň národného hospodárstva.

Inovačné póly rastu – sú tvorené definovanými centrami osídlenia (krajské mestá, mestá sídiel obvodných úradov) a časťou území ťažisk osídlenia prvej a druhej úrovne.

Kohézne póly rastu – sú tvorené definovanými centrami osídlenia kohézneho významu v príslušnom území. Plnia niektoré funkcie vyššieho významu aj pre priľahlé obce.

Kohézny fond – Finančný nástroj kohéznej politiky EÚ s cieľom posilnenia hospodárskej a sociálnej súdržnosti spoločenstva v záujme podpory trvalo udržateľného rozvoja.

Štrukturálne fondy EÚ – sú nástroje regionálnej politiky cez ktorú plynú finančné prostriedky, vyčlenené v rámci regionálnej politiky do členských štátov. Napomáhajú riešiť dlhodobé problémy. Používajú sa v úzkej spolupráci členských štátov a regionálnych orgánov k podpore hospodárskeho vývoja tak, aby zmenšili rozdiely medzi regiónmi a sociálnymi skupinami.

Strategický cieľ – predstavuje cieľ, ktorý chceme dosiahnuť v danom území v programovacom období 5 - 7 rokov. Vízia je porovnateľná s pojmom strategický globálny cieľ, hlavný strategický cieľ. Ide o modelový stav obce, ktorý chceme v určitom časovom horizonte dosiahnuť.

Špecifický cieľ – je odvodený zo strategického cieľa s nadväznosťou na jednu alebo viac priorít. Predstavuje popis stavu, ktorý chceme vo vymedzenom období dosiahnuť. Ide o vyjadrenie zámeru, ako riešiť časť zo súboru problémov, ktoré globálne rieši strategický cieľ.

Priorita – všeobecne predstavuje prednosť pred niečím. Vyjadruje stanovenie dôležitosti v rámci každej úrovne programu zo zoznamu problémov. Poradie priority určuje, ktoré preferované problémy máme riešiť v projektoch.

Opatrenie – prostriedok, ktorý po určitú dobu napomáha realizovať príslušnú prioritu. Je to súbor podmienok na riešenie projektov a finančných podpôr k jednému cieľu. Opatrenie obsahuje nástroje, ktoré môžu mať charakter:

- programu
- projektu
- založenia inštitúcie
- regulácie prostredníctvom normy
- finančného mechanizmu (grantová alebo pôžičková schéma).

Aktivita – (činnosť) v rámci programov a projektov je chápaná ako vecne, časovo, finančne, organizačne alebo inak vymedzený samostatný prvok, zahrňujúci skupinu krokov, alebo podrobnejších úloh vykonávaných v procese programu (projektu) s hmotnými alebo nehmotnými vstupmi a výstupmi (výsledkami). Predstavujú typy činnosti - projektov, ktoré budú v rámci vymedzených opatrení podporované.

Akčný plán – predstavuje súbor logicky a hierarchicky prepojených častí programu podporujúcich realizáciu strategického cieľa, pričom súčasťou akčného plánu sú špecifické ciele opatrenia a úlohy.

Úloha – predstavuje hierarchicky najnižšie postavenú zložku programu a je charakterizovaná:

- špecifickou činnosťou vykonávanou v rámci opatrenia
- najkonkrétnejším pomenovaním riešenia problému
- obsahom zodpovednosti, stanovením termínov a spôsobom financovania.

1.3 Základná charakteristika mikroregiónu

mikroregión Červený Kameň

Charakteristika

Mikroregión Červený Kameň patrí do územia Bratislavského kraja. Rozprestiera sa na úpätí Malých Karpát, medzi riekou Dunaj a Moravou, 30 kilometrov severne od Bratislavy, na Malokarpatskej vínnej ceste.

Je to malebný a prívetivý kraj, v ktorom človek zakladal svoje usadlosti najmä vďaka výhodnej polohe na križovatkách ciest, pri dôležitých brodoch a na slnečných miestach s úrodnou pôdou.

Jeho súčasťou je 9 obcí: Častá, Budmerice, Častá, Doľany, Dubová, Jablonec, Píla, Štefanová a Vištuk, v minulosti patriace do panstva Červeného Kameňa.

V každej obci tohto regiónu sa nachádzajú pozostatky niekdajšieho života tunajšieho ľudu, buď materiálne, alebo zachované vo zvyklostiach. Región ponúka nielen krásnu prírodu, historické pamiatky, remeselnícke výrobky, folklór, ale aj produkty prírody – zlatý vínný mok.

Podľa vykopávok v 4. storočí pred Kristom vinič hroznorodý začali u nás pestovať Kelti. Na prelome letopočtov sa o jeho rozvoj zaslúžili rímske légie, v 13. a 14. storočí mešťania kráľovských miest. Práve pestovanie hrozna, ktoré malo zásadný vplyv na život obyvateľov, od nepamäti ovplyvňovalo dianie v regióne. Na pradávnych zvykoch

a pohostinnosti miestneho obyvateľstva stavia svoje snahy aj Malokarpatská vína cesta, ktorá vedie cez bývalé kráľovské mestá Bratislava, Svätý Jur, Pezinok, Modra a príľahlé obce okresov Bratislava, Pezinok a Trnava.

Dnešný hrad Červený Kameň, ležiaci na juhovýchodnom svahu Malých Karpát, neďaleko Modry nad obcou Častá, stál už v polovici 13. storočia a pôvodný kamenný hrad sa spomína od roku 1240. Bol súčasťou pohraničnej sústavy hradov, tiahnucej sa od Bratislavy až po Žilinu. Tento pôvodný hrad zanikol v prvej polovici 16. storočia, keď jeho vtedajší majitelia, augsburskí podnikatelia Fuggerovci, vybudovali v rokoch 1535 – 1537 po jeho obvode novú pevnosť s ústredným štvorcovým dvorom a štyrmi nárožnými baštami.

Základom pevnosti bolo pôvodne iba juhovýchodné obytné krídlo, v ktorého suteréne boli rozsiahle skladovacie priestory. Štyri nízke a široké bašty postavené na obranu pevnosti boli prispôbené vyspelej delostreleckej obrane. Pevnosť dobudoval po roku 1588 jej nový majiteľ Mikuláš Pálffy dostavbou ďalších dvoch poschodových obytných krídel a jedného prízemného krídla na severozápade. Pevnosť sa tak stala zároveň honosným renesančným zámkom, ktorého obytné priestory zaradili umelecky vyspelým interiérom. Neskôršie prestavby už iba zvyšovali reprezentačnosť rodového panského sídla. Aj keď bol hrad v nasledujúcich storočiach niekoľkokrát poškodený požiarom, Pálffyovci, ktorí boli jeho vlastníkami až do 2. svetovej vojny, ho vždy opravili, takže sa dodnes zachoval vo svojej historickej podobe. Objekt dnes slúži ako múzeum nábytku.

Múzeum Červený Kameň je špecializované múzeum dokumentujúce vývoj bytovej kultúry šľachty a meštianstva na Slovensku s dôrazom na umelecko – historický charakter zbierkových predmetov a dejiny hradu Červený Kameň ako národno – kultúrnej pamiatky. Svojou výhodnou polohou a unikátnymi zbierkami patrí k najnavštevovanejším hradom na Slovensku.



Obce mikroregiónu Červený Kameň v širších súvislostiach



Obce mikroregiónu Červený Kameň

1.4 Obec Častá v historickom vývoji

Častá



Obec Častá leží na juhovýchodnom úpätí Malých Karpát, v nadmorskej výške 248 m. Častá, písomne doložená v roku 1291, vznikla ako podhradie hradu Červený kameň. V listinách z 13. a ďalších storočí je uvádzaná pod viacerými názvami - Shastus, Sathmansdorf, Sathmania, Schatmansdorf, Czasta, Czeste. Od 13. storočia do konca feudalizmu to bola poddanská dedina patriaca k panstvu Červený Kameň. V roku 1560 získala privilégiá mestečka s právom týždenných trhov a do roku 1578 s právom na tri jarmoky ročne. V polovici 16. storočia sa tu usadilo niekoľko zemianskych rodín a chorvátski kolonisti. Obyvateľstvo sa zaoberalo poľnohospodárstvom, vinohradníctvom a tiež remeslami. Svedčí o tom existencia cechov - od 16. storočia cech debnárov, od 17. storočia krajčirov, čižmárov a habánskych hrnciarov, od 18. storočia súkenníkov. Už v 16. storočí tu červenokamenské panstvo nechalo vybudovať pivovar. Zmienky o existencii pivovaru sú aj z 18. storočia, kedy sa zachovala zmluva spísaná medzi Rudolfom Pálfym a biermaisterom Caietane Leichtlom na tri roky.

Od konca 17. storočia tu bola tiež papiereň. Medzi mnohými papiernickými mlyni na Slovensku sa spomína aj Papiereň v Častej. Medzi Častou a Pílou bol mlyn na papier známy pod menom Papiernička. Na konci 18. storočia bola založená v dedine manufaktúra na výrobu súkna. Založil ju gróf Rudolf Pálffy v roku 1794 a pracovala do roku 1802. V dokladoch zo 17. storočia sú tiež zmienky o baniach na zlato a striebro, v 19. storočí dolovanie síry a medi. K významným pamiatkam v obci patrí kostol sv. Imricha, ktorý vznikol v 15. storočí. Bol to jednoloďový kostol postavený v gotickom slohu, bočné lode boli postavené neskôr. Klenba

hlavnej lode je pôvodná, gotická sieťová. Zachovala sa aj gotická nástenná maľba prenesená pri prestavbe kostola. Bočné oltáre sú barokové, zo 17. storočia. V roku 1644 vznikol v dedine požiar, vyhoreli skoro všetky domy okrem šiestich. Dedina sa zaviazala svätiť deň sv. Floriána ako sviatok a na jeho počesť nechali postaviť v roku 1776 jeho sochu. V roku 1738 bola v Častej morová epidémia, kedy zomrelo veľa obyvateľov. Na zaľudnenie boli pozvaní nemeckí kolonisti. O rok neskôr nechali veriaci postaviť na pamäť sv. Františka Xaverského, ktorého prosili o pomoc, jeho sochu.

V Častej sa v roku 1750 narodil významný slovenský osvietený spisovateľ, národný buditeľ Juraj Fándly. V roku 1785 tu ako kaplán pôsobil vysoký cirkevný hodnostár a národovec Alexander Rudnay. V Častej žilo už pred 300 rokmi početné židovské spoločenstvo. V 18. storočí mali Židia v dedine modlitebňu, v roku 1884 postavili novú synagógu. Pokojné nažívanie medzi kresťanskými a židovskými občanmi nebolo narušené, až do odchodu všetkých Židov pred 2. svetovou vojnou. V lese pri Červenom Kameni sa nachádza židovský cintorín zo 17. a začiatku 18. storočia s barokovými náhrobnými kameňmi a v dedine je mladší židovský cintorín z 18. storočia. Nad obcou 1,5km západne od obce na kremencovom chrbte sa nachádza hrad Červený Kameň, ktorý dala postaviť Konstancia, manželka kráľa Přemysla Otakara I. Na hrade sa nachádza okrem rôznych umeleckých zbierok aj múzeum nábytku. les pred hradom má parkovú úpravu, stará lipová aleja. V hradnom parku stoja sekvoje, tisy ako i chránený gaštan jedlý (500 rokov). V obci sa nachádza kamenný pranier zo 17. storočia, na rázcestí stojí pomník Juraja Fándlyho. Je tu aj rodný dom Juraja Fándlyho.

Analytická časť

2. Ekonomické a sociálne východiská

Sociálno - ekonomická analýza

Rozvojový potenciál a ľudské zdroje

2.1 Prírodné danosti

Mikroregión Červený Kameň sa z geografického hľadiska nachádza na rozhraní dvoch odlišných prírodných celkov, ktoré určujú jeho prírodné prostredie. Je to pohorie Malé Karpaty a Trnavská pahorkatina, ktorá tvorí časť Podunajskej nížiny. Malé Karpaty zasahujú do územia mikroregiónu na severozápade, kam patrí celý kataster obce Píla. Obce Dolňany, Častá a Dubová majú severozápadnú časť katastrálnych území v Malých Karpatoch a juhovýchodnú časť na Trnavskej pahorkatine. Obce Štefanová, Budmerice, Vištuk, Jablonec a Častá majú celý kataster na Trnavskej pahorkatine.

Táto poloha determinuje charakter prírodnej krajiny, čo sa odráža najmä na odlišnosti reliéfu a pôdneho krytu (pozri mapky regiónu a katastrov jednotlivých obcí) a následne aj na charaktere vegetácie, ktorá je základom ekonomických aktivít, čo vplyva na prírodné východiskové predpoklady.

2.1.1 Potenciál mikroregiónu a obcí v oblasti rozvoja výroby a služieb

1. Zoznam východiskových materiálov

Popis východiskových materiálov štátneho, regionálneho charakteru

- Konceptia územného rozvoja Slovenska 2001 – schválená uznesením vlády SR č. 1033/2001 zo dňa 31. októbra 2001,
- Aktualizovaný konvergenčný program Slovenska na roky 2004 až 2010,
- Národný strategický plán rozvoja vidieka pre obdobie 2007 -2013,
- Operačný program Bratislavský kraj na roky 2007 – 2013 (marec 2007).

Východiskové materiály za oblasť priemyslu a služieb

- Sektorový operačný program Priemysel a služby na roky 2004 - 2006, vrátane programového doplnku,
- Operačný program Konkurencieschopnosť a hospodársky rast na roky 2007 - 2013.

Východiskové materiály charakterizujúce súčasný stav a rozvoj mikroregiónu Červený Kameň

- Podrobný humánno-geografický a socioekonomický prieskum vybraného územia - mikroregión Červený Kameň (Peter Spišiak, Marián Spišiak – 2006),
- Údaje a informácie charakterizujúce doterajší vývoj, súčasný stav, ako aj predstavy o budúcom vývoji vybraných oblastí obcí začlenených do mikroregiónu Červený Kameň (získané na obecných úradoch obcí, internete, respektíve osobných pohovorov so zástupcami obcí).

2. Analýza súčasnej situácie mikroregiónu Červený Kameň (z pohľadu priemyslu a vybraných služieb)

Do mikroregiónu Červený Kameň (MČK) patria katastre dnešných obcí Častá, Budmerice, Častá, Doľany, Dubová, Jablonec, Píla, Štefanová a Vištuk.

Z geografického hľadiska územie mikroregiónu sa nachádza na rozhraní dvoch prírodných celkov – pohorie Malé Karpaty a Podunajská nížina. Malé Karpaty zasahujú do územia na severozápade a na juhovýchode ide o poľnohospodársku pôdu na území Podunajskej nížiny, predovšetkým jej časť – Trnavská pahorkatina. Obec Píla leží celá v katastrálnom území Malých Karpát, ďalšie obce Doľany, Dubová a Častá sa nachádzajú v časti katastrálneho územia v Malých Karpatoch a z časti v Trnavskej pahorkatine. Obce Štefanová, Budmerice, Vištuk, Jablonec a Častá sú v plnej miere začlenené v katastri Trnavskej pahorkatiny, kde prevažujú úrodné hnedozeme, ktoré vytvárajú priaznivé podmienky pre poľnohospodársku výrobu (najmä prvovýrobu). V podhorských oblastiach prechádzajú hnedozeme do oglejených hnedozemí a na samotných svahoch Malých Karpát sú to kambizeme s priaznivými prírodnými podmienkami pre pestovanie viniča a ovocných stromov, lesného hospodárstva, turistiky a agroturistiky.

Z historického hľadiska hodnotené územie je veľmi vzácné, nakoľko tadiaľto prechádzali významné obchodné a kráľovské cesty. Za najstaršie obce mikroregiónu je možné považovať obec Častú (1240), Častá (1244), Vištuk (1244).

Aj v súčasnosti styk jednotlivých obcí s okolím sa zabezpečuje predovšetkým cez dopravné systémy. V hodnotenom území dominuje cestná doprava a len v jeho okrajových obciach územia mikroregiónu zasahuje nadregionálna železničná doprava. Najlepšiu

dopravnú dostupnosť majú obce mikroregiónu na križovatkách ciest (Častá, Budmerice, Dubová), ako aj okrajová obec (Častá).

Z hľadiska osídlenia územie patrilo pod Bratislavskú župu. V súčasnosti tiež patrí z územno – správneho pod Bratislavský kraj a v rámci samosprávy pod Bratislavský vyšší územný celok.

Obce mikroregiónu mali koncom roku 2004 okolo 10 300 obyvateľov, čo predstavuje asi 1,6% z počtu obyvateľov Bratislavského kraja (601 132 obyvateľov v roku 2005). Najvyšší počet obyvateľov (nad 1 000 obyvateľov) mali obce Budmerice (2 150), Častá (2 094), Častá (1 615) a Vištuk (1 382).

Priemyselná výrobná činnosť, obchod a ďalšie vybrané služby

Ekonomický potenciál mikroregiónu tvorí v obciach, kde prevažujú úrodné zeme v prvom rade poľnohospodárska výroba a v podhorských a horských obciach Malých Karpát, vzhľadom na prírodné podmienky ide najmä o pestovanie viniča a ovocných stromov, lesné hospodárstvo, turistiku, agroturistiku, cykloturistiku a poľovníctvo.

Priemyselná výrobná činnosť, ako aj vybrané služby na území obcí mikroregiónu v súčasnosti ešte nemajú takú pozíciu, akú by si zaslúžili. Túto skutočnosť potvrdzuje pomerne výrazná nespokojnosť občanov (výsledok prieskumu) vyplývajúca z možnosti sa zamestnať podľa svojho záujmu v obci alebo podnikat' v obci v oblasti záujmu prejaveneho zo strany podnikateľov, ale aj krytí potrieb obyvateľov. Najviac podnikateľských subjektov v súčasnosti pôsobí jednak v rámci priemyselných výrobných činností (najmä drobných výrobných prevádzok), ale aj v službách v rámci obcí. Najväčší počet prevádzok v oblasti služieb pôsobí v obciach s najväčším počtom obyvateľov (Častá, Budmerice, Častá). Je možné konštatovať, že podnikateľské subjekty pôsobiace v oblasti priemyselnej výroby a v službách výrazne prispievajú k rastu zamestnanosti a k ekonomickej výkonnosti príslušnej obce a nadväzne celého mikroregiónu.

Nižšie sú uvedené podnikateľské subjekty zabezpečujúce priemyselnú výrobnú činnosť v rámci malého podnikania, pôsobiace na území obce Častá. Každý podnikateľský subjekt je charakterizovaný jeho názvom s názvom obce, jeho právnou formou (FO - živnostník, s.r.o., a.s., v.d. - výrobné družstvo, prípadne ďalšie), názvom výrobkov, resp. prevádzky a počtom zamestnancov.

Konkrétne podnikateľské výrobné subjekty pôsobiace v obci:

- **vo výrobe potravín a nápojov**

PEKÁRENSTVO - výroba chleba a pekárenských výrobkov, 20 pracovníkov, Častá

- **v odvetví drevárskeho a nábytkárskeho priemyslu**

PEEMWOOD (s.r.o.) - výroba a predaj palivového a štiepaného dreva
5 pracovníci, Častá

AHM – PARKET (FO) - ukladanie a úpravy spracovania parkiet
3 pracovníci, Častá

FISA (s.r.o.) - výroba a montáž saun
10 pracovníci, Častá

- **v kovovýrobe**

MOBILITA (s.r.o.) - výroba dopravných značiek
10 pracovníci, Častá

KOVOMONT s.r.o.) - výroba kovových výrobkov
10 pracovníci, Častá

KOVA PLET (s.r.o.) - výroba pletiva
15 pracovníci, Častá

- **v keramickom priemysle**

JMF – COMPANY (FO) - výroba úžitkovej keramiky
(Vargová) 1 pracovník, Častá

- **v elektrotechnickom priemysle**

- **v gumárskom a plastikárskom priemysle**

ATYP-PLAST (FO) - výroba a predaj plastových výrobkov pre vinárov
5 pracovníci, Častá

- **vo výrobe ostatných dopravných zariadení**

- **vo výrobe iných nekovových minerálnych výrobkov**

- **v odevnom priemysle**

Z prehľadu PHSR MČK vyplýva, že v súčasnosti pôsobí v priemyselnej výrobe mikroregiónu cca 30 podnikateľských subjektov, v rámci malého a stredného podnikania, v právnej forme ako FO, s.r.o., resp. výrobné družstvo a vytvárajú viac ako 290 pracovných miest. Pôsobia najmä v elektrotechnickom priemysle (v lokalite obce Častá okolo 155 zamestnancov v rámci s.r.o. a v.d. invalidov vyrába elektrosúčiastky pre tuzemský aj zahraničný trh), ďalej v kovovýrobe je vytvorených cca 40 pracovných miest (Častá, Častá a Doľany), v drevárskom a nábytkárskom priemysle (v lokalite obcí Častá, Budmerice, Častá, Doľany, Štefanová a Vištuk), v gumárskom a plastikárskom priemysle (v lokalite obcí Častá, Častá, Doľany a Píla), vo výrobe ostatných dopravných zariadení (v lokalite obce Častá) a tiež čiastočne v keramickom priemysle (Častá a Doľany), v spracovaní kameňa (Častá, Doľany) a v potravinárskom priemysle (Častá).

V ďalšom období jedným zo zámerov obcí mikroregiónu je pokračovanie v podpore podnikania získavaním nových investorov, resp. inováciou technológií existujúcich výrobní, a tým zvýšiť ich konkurencieschopnosť, zamestnanosť a dostupnosť služieb v mikroregióne. Vychádza sa z predpokladu, že sa zlepši prístup podnikateľov k finančným zdrojom a zlepši sa aj legislatíva podnikateľského prostredia v prospech najmä malých podnikateľov a živnostníkov. K naplneniu tohto zámeru obce (vyplynul z uskutočneného prieskumu) ponúkajú pre podnikateľské účely (vytváranie malých priemyselných zón) pozemky, resp. v súčasnosti nevyužívané haly bývalých JRD (Dubová, Štefanová, Jablonec). Po ich rekonštrukcii, vrátane dobudovania potrebnej infraštruktúry by sa do nich umiestňovali

priemyselné výrobné prevádzky, ale aj prevádzky obchodu a služieb. V obci Budmerice občania odporúčajú podnikateľské aktivity ako v oblasti rozširovania výrobných prevádzok, tak aj v oblasti služieb smerovať do priestorov súčasného priemyselného centra Dimitrovky v lokalite obce. Taktiež v obciach Častá, Dubová, Doľany a Vištuk sa navrhuje rozšírenie priemyselných výrobných činností, napr. drevárskych výrobkov v rámci existujúcich areálov (bývalé objekty JRD), resp. v ich blízkom okolí. Tiež v budúcom období sa očakáva pri existujúcich priemyselných výrobných umiestnených v mikroregióne uskutočnenie inovácií technológií aj výrobkov.

Z hľadiska ďalšieho napredovania hodnoteného mikroregiónu nie je priemyselná výroba s veľkými kapacitami prioritným smerom. Pretože realizácia priemyselných programov je výrazne limitovaná ochrannými opatreniami, preto je potrebné navrhovať také výroby, ktoré nebudú životné prostredie zaťažovať. Pôjde skôr o rozvoj tradičných výrobných aj remeselníckeho typu smerovaných na spracovanie dreva, kameňa, hliny a ďalších materiálov. Pôjde v prvom rade o také výrobky, ktoré budú mať predpoklady sa uplatniť na trhu, najmä v súvislosti s očakávaním rozvojom cestovného ruchu v tomto regióne. Taktiež bude nutné z dôvodu dodržiavania zásad ochrany životného prostredia uskutočniť pri existujúcich výrobných inováciách technológií a výrobkov. Táto skutočnosť vyplýva aj z návrhov uskutočneného prieskumu orientovaného do rozvoja sektorov, resp. odvetví hospodárstva mikroregiónu. Z návrhov mierne dominovala orientácia do rozvoja obchodu a služieb, ďalej do oblasti cestovného ruchu, hlavne agroturistiky a čiastočne do sektora poľnohospodárstva. V oblasti priemyselných výrobných prevádzok jeden z rozvojových smerov môže byť orientovaný do tradičných remeselníckych výrobných.

Ďalším zámerom obcí mikroregiónu, ktorý smeruje k zvýšeniu bezpečnosti obyvateľstva na vidieku (vychádza tiež z prieskumu občanov) je realizácia osvetlenia v obciach na vyššej technickej úrovni.

Je však potrebné uviesť, že realizácia uvedených rozvojových zámerov obcí mikroregiónu, ako v oblasti priemyselných výrobných prevádzok, tak aj v raste obchodných a ďalších služieb, je investične náročná. Nedostatok investičného kapitálu v domácich podnikateľských subjektoch malých podnikov, ako aj samosprávy obcí obmedzuje ich investičné aktivity. Táto skutočnosť vyvoláva potrebu okrem zabezpečenia vlastných finančných zdrojov získavať prostriedky z cudzích zdrojov – štátneho rozpočtu, úverov, štrukturálnych fondov EÚ a ďalších.

Oblasť **obchodu a služieb** predstavuje jeden z dôležitých faktorov rozvoja vidieka v mikroregióne, v jeho jednotlivých obciach. Je zároveň dôležitým nástrojom stimulujúci vývoj zamestnanosti. Služby obcí sú orientované do drobných prevádzok. Prevládajú predajne potravín, ovocia a zeleniny, zmiešaného tovaru, nepotravinárskeho tovaru, pohostinstiev, predajne stavebnín a ďalšie predajné jednotky (viď nižšie uvedený prehľad). Je možné uviesť, že obyvatelia hodnoteného mikroregiónu majú k dispozícii pomerne široký sortiment služieb, dostupných buď priamo v príslušnej obci, alebo v obciach a mestách v jej blízkosti. Ide o napr. pošty, kaderníctva, pneuservisy, autoservisy, autodopravcovia a pod. Taktiež je potrebné uviesť, že časť zariadení služieb je zameraná výlučne na cestovný ruch, čo je podrobnejšie obsiahnuté v samostatnej časti tohto materiálu.

Z uskutočneného prieskumu vyplynula určitá nespokojnosť obyvateľov v oblasti predaja obuvi a textilu a s ďalšími priemyselnými tovarmi, napr. elektrospotrebičmi. Taktiež nespokojnosť bola vyjadrovaná s nedostatočnými kapacitami v oblasti sklenárskych, elektrikárskych, zámočníckych a vodoinštalatérskych prác. Z uskutočneného prieskumu sa

Program hospodárskeho a sociálneho rozvoja obce Častá

ukazuje ako vhodné rozšíriť predajne stavebnín, čo je vyvolané výraznou výstavbou v rámci bratislavskej prímestskej zóny, kde územie mikroregiónu Červený Kameň patrí.

Konkrétne podnikateľské subjekty pôsobiace v obci Častá za jednotlivé oblasti činností obchodných a ďalších vybraných služieb (s uvedením názvu prevádzky, právnej formy, druhu služieb a počtu zamestnancov) sú uvedené nižšie.

Obec:	Častá	
Služby (mimo ubytovacích kapac.)		
Názov prevádzky:	Potraviny (p. Jablonovská)	Nákladná autodoprava
Právna forma:	FO	FO
Druh služieb:	Predaj	Dopravné služby
Počet zamestnancov	2	1
Názov prevádzky:	Potraviny – UNI obchod (p. Porkert)	Výkup druhotných surovín (p. Žila)
Právna forma:	FO	FO
Druh služieb:	Predaj	Výkup surovín
Počet zamestnancov	2	1
Názov prevádzky:	Potraviny – CO.MA.CO (p. Hatalová)	Maliarstvo a natieračstvo
Právna forma:	FO	FO
Druh služieb:	Predaj	Maliarske a natieračské práce
Počet zamestnancov	10	1
Názov prevádzky:	Reštaurácia - Taverna	Predajňa textilu
Právna forma:	s.r.o.	FO
Druh služieb:	Občerstvenie	Predaj textilu
Počet zamestnancov	10	1
Názov prevádzky:	Televízna opravovňa	Pošta
Právna forma:	s.r.o.	a.s.
Druh služieb:	Opravovňa televíznych prijímačov	Poštové služby
Počet zamestnancov	4	5
Názov prevádzky:	R & D Poizl	Kaderníctvo (p. Kubová)
Právna forma:	FO	FO
Druh služieb:	Predaj mäsových výrobkov, potravín a rozličného tovaru	Pánske a dámske kaderníctvo
Počet zamestnancov	4	1
Názov prevádzky:	Predajňa vína (p. Myslík)	PNEU SERVIS (p. Potočný)
Právna forma:	FO	FO
Druh služieb:	Predaj	Pneuservis
Počet zamestnancov	1	1
Názov prevádzky:	Pekáreň (p. Vadovičová)	J & D GROUP a Pizzeria
Právna forma:	FO	s.r.o.
Druh služieb:	Predaj pekář. výrobkov	Občerstvenie
Počet zamestnancov	2	4
Názov prevádzky:	Kvetinárstvo	FUGGEROV DVOR (p. Mikuš)
Právna forma:	FO	s.r.o.
Druh služieb:	Predaj kvetov	Vinná pivnica
Počet zamestnancov	1	3
Názov prevádzky:	Kvetinárstvo	PEGAS (Peter Gažo)
Právna forma:	FO	s.r.o.
Druh služieb:	Predaj kvetov	Predaj vína
Počet zamestnancov	1	4

Program hospodárskeho a sociálneho rozvoja obce Častá

Názov prevádzky:	ZALT	Vladimír Soldan
Právna forma:	s.r.o.	FO
Druh služieb:	Predaj záhradnej techniky	Predaj vína
Počet zamestnancov	3	2
Názov prevádzky:	Mäsiarstvo	Jozef Mikuš
Právna forma:	FO	FO
Druh služieb:	Predaj	Predaj vína
Počet zamestnancov	1	3
Názov prevádzky:	Remeselnícke potreby (p. Niláš)	Hostinec u Chrobáka
Právna forma:	FO	FO
Druh služieb:	Predaj potrieb pre stolárov	Občerstvenie
Počet zamestnancov	2	2
Názov prevádzky:	Čerpacia stanica AVANTI	Lekáreň
Právna forma:	s.r.o.	FO
Druh služieb:	Predaj PH	Predaj liekov
Počet zamestnancov	6	3
Názov prevádzky:	Mäsiarstvo (p. Hrdličková)	Reštaurácia „Na vříšku“
Právna forma:	FO	
Druh služieb:	Predaj	Reštauračné služby
Počet zamestnancov	1	5
Názov prevádzky:	Stavebniny + PLUS (p. Turány)	Zámocké libreso - kaviareň
Právna forma:	s.r.o.	FO
Druh služieb:	Predaj stavebnín	Kaviarenské služby
Počet zamestnancov	3	4
Názov prevádzky:	Trafika	Cukráreň (p. Zimková)
Právna forma:		FO
Druh služieb:	Novinový stánok	Cukrárenské výrobky
Počet zamestnancov	2	1
Názov prevádzky	Predajňa – Mäso- údeniny (p.Krajčovičová)	Strelnica
Právna forma	FO	FO
Druh služieb	Predaj	Služby vojakov
Počet zamestnancov	1	1
Názov prevádzky	Pizzéria – Tenisové kurty (p. Myslíková)	Bufet „Pod brezou“
Právna forma	FO	FO
Druh služieb	občerstvenie	Občerstvenie
Počet zamestnancov	1	1
Názov prevádzky	Reštaurácia „Štadión“	Reštaurácia (u Schwarza st.)
Právna forma	FO	FO
Druh služieb	Reštauračné služby	Občerstvenie
Počet zamestnancov	6	5

Z prehľadu PHSR MČK vyplýva, že najväčší počet podnikateľských subjektov pôsobí v predajniach potravinárskeho a nepotravinárskeho tovaru, v pohostinstvách a reštauračných službách. Uvedené podnikateľské subjekty pôsobiace v obciach mikroregiónu zamestnávajú v súčasnosti cca 270 osôb. Z uvedeného počtu je zamestnaných cca 110 osôb v obchodných prevádzkach a službách v obci Častá.

Z hľadiska budúcnosti sa očakáva zvýšenie počtu pracovných miest v oblasti obchodných a ďalších vybraných služieb, a tým sa rozšíri ich ponuku jednak pre krytie potrieb obyvateľov obcí mikroregiónu, ale tiež pre jeho návštevníkov a aj pre vonkajší trh. Ich ďalší rozvoj bude ovplyvňovaný tiež prehľbovaním spolupráce medzi jednotlivými

obcami, od využitia územia tvoreného extravilánmi obcí ako celku a komplexnou ponukou služieb, najmä v smere očakávaného rozvoja cestovného ruchu.

Z uskutočneného prieskumu a nadväzného upresnenia na úrovni samospráv obcí vyplynuli ďalšie požiadavky obcí na doplnenie, resp. rozšírenie obchodných a ďalších služieb, vrátane zlepšenia úrovne kvality predaja. A to konkrétne v obci :

- **Častá** je potrebné rozšíriť služby v oblasti stolárskej výroby, opravy obuvi, ako aj v poskytovaní služieb v oblasti vodoinštalátorských, sklenárskych, elektrikárskych a zámočnických prác

V nadväznosti na uvedené je potrebné uviesť, že sektor malého podnikania predstavuje významnú súčasť trhových ekonomík. Významne sa podieľa na tvorbe HDP, zabezpečení zamestnanosti a príjmom do samospráv obcí aj štátneho rozpočtu z daní. Kvantitatívny podiel malého a stredného podnikania v slovenskej ekonomike je porovnateľný s vyspelými krajinami, keď malé a stredné podniky tvoria v SR 99% z celkového počtu podnikov. V rokoch 1999 - 2003 vzrástol v SR počet fyzických osôb (živnostníci a slobodné povolania) z 278 134 na 319 400. Z celkového počtu živnostníkov 306 356 v roku 2003 bolo najviac registrovaných v obchode (35,1 %), v priemyselnej výrobe (17,3 %) a v stavebníctve (16,1 %). Podiel malých a stredných podnikov na celkovej zamestnanosti vzrástol v SR z 56% v roku 1999 na 66% v roku 2003. V rámci kategórie živnostníkov bolo v roku 2003 zamestnaných okolo 578 000 pracovníkov. V slovenskom priemysle zabezpečili v roku 2003 rozhodujúci objem tržieb až 68% veľké podniky (z toho 47,4% podniky nad 1000 zamestnancov), stredné podniky sa podieľali 14,3%, malé podniky 7,8% a živnostníci 9,9%.

Limitujúcim faktorom rozvoja malého a stredného podnikania, tak ako už bolo uvedené, je nedostatok investičného kapitálu na nákup nových technológií, inovačné aktivity a zvyšovanie kvality výrobkov, znížený prístup k priemyselným informáciám, nižšia úroveň marketingu. Dôležitým faktorom rozvoja MSP je vytváranie vhodného podnikateľského prostredia, čo predpokladá zjednodušenie a sprehľadnenie legislatívy, zníženie administratívneho a daňového zaťaženia a zlepšenie prístupu ku kapitálu.

Ďalším zámerom obcí mikroregiónu, ktorý smeruje k zvýšeniu bezpečnosti obyvateľstva na vidieku (vychádza tiež z prieskumu), je realizácia osvetlenia v jeho obciach na vyššej technickej úrovni.

3. Vízia rozvoja obce Častá a obcí mikroregiónu Červený Kameň z pohľadu rozvoja priemyslu a vybraných služieb

Vízia mikroregiónu Červený kameň predpokladá aj rozvojom ekonomického potenciálu a podnikateľského prostredia, vrátane modernizácie a dobudovania jeho technickej infraštruktúry, v horizonte 10 - 15 rokov dosiahnuť vyššiu kvalitu života a životného štandardu všetkých skupín jeho obyvateľov. A to na základe využívania ďalších podnikateľských aktivít v oblasti priemyselnej výroby, obchodu a ďalších služieb s dôrazom na tvorbu pracovných miest v miestnom meradle, ďalej na zlepšenie kvality technickej infraštruktúry, na rozvoj ľudských zdrojov a na prehlbovaní sociálnych istôt obyvateľstva. Taktiež obce mikroregiónu by sa mali stať atraktívnou oblasťou aj pre jej návštevníkov.

K naplneniu vízie môže prispieť určitou mierou podpora rozvoja konkurencieschopného a efektívne vyrábajúceho potenciálu existujúcej priemyselnej výroby, obchodu a služieb. Ďalej podpora začínajúcich podnikateľov, najmä podnikateľov s novými inovatívnymi

výrobkami v rámci malého podnikania a ďalších požadovaných prevádzok obchodu a služieb v podmienkach trvalo udržateľného rozvoja.

Zvýšenie konkurencieschopnosti a efektívnosti v oblasti priemyselného potenciálu a služieb v mikroregióne prostredníctvom inovácií sa navrhuje dosiahnuť:

- podporou zavádzania inovácií v už existujúcich priemyselných prevádzkach, prevádzkach obchodu a služieb;
- podporou projektov pre začínajúcich podnikateľov, najmä v oblasti malého podnikania, vrátane živnostníkov zameraných aj na tradičné remeselnícke výroby (dreárske, kovárske, kamenárske, keramické a ďalšie);
- podporou projektov šetrných k životnému prostrediu;
- podporou vybudovania priemyselnej zóny v obci Vištuk, resp. priemyselných zón s využitím revitalizovaných lokalít a objektov (napr. v súčasnosti nevyužívaných objektov JRD Častá, Jablonec, Doľany, Štefanová a Dubová). Ďalej rozšírenie podnikateľských výrobných činností v existujúcom priemyselnom centre „Dimitrovky“ v lokalite obce Budmerice. V uvedených zónach sa navrhuje umiestňovať aj požadované ďalšie prevádzky obchodu a služieb;
- podporou projektov riešiacich dobudovanie a zvýšenie technickej úrovne verejného osvetlenia v obciach mikroregiónu, čím by sa zabezpečila aj vyššia bezpečnosť obyvateľov obcí;
- podpory projektov riešiacich rozvoj informačných a komunikačných technológií, najmä používanie širokopásmového internetu pre verejný sektor, občanov obcí a podnikateľskú sféru;
- podpory úspor energií a zvyšovania energetickej efektívnosti v obciach mikroregiónu, napr. podporou projektov pre kombinovanú výrobu elektrickej energie a tepla, projektov využívajúcich obnoviteľné energické zdroje (napr. vybudovanie zariadení na energetické využitie biomasy, veternej energie, bioplynu resp. ďalších), do podpory rekonštrukcií existujúcich tepelných zariadení na rozvod tepla, zateplovanie stavieb.

Takto orientovaná podpora môže účinne prispieť k rastu ekonomickej výkonnosti, konkurencieschopnosti a zamestnanosti mikroregiónu a v nadväznosti celého samosprávneho Bratislavského kraja.

Je však potrebné zvýrazniť, že podpora zavádzania inovatívnych a vyspelých technológií pre zvýšenie konkurencieschopnosti sektorov priemyslu a ďalších služieb je investične náročná. Nedostatok investičného kapitálu v podnikateľských subjektoch, predovšetkým v MSP, ale aj na samosprávach obcí obmedzuje investičné aktivity firiem. Táto skutočnosť vyvoláva potrebu okrem získavania domácich finančných zdrojov získavať prostriedky aj zo štátneho rozpočtu a štrukturálnych fondov EÚ, resp. z ďalších zdrojov.

4. Návrh priorit a opatrení pre obec Častá a pre obce mikroregiónu Červený Kameň z pohľadu oblastí začlenených v programovom dokumente za oblasť priemyslu a vybraných služieb

Programový dokument za oblasť priemyslu a služieb na roky 2007 - 2013 implementuje jednu z priorit definovaných v Národnom strategickom referenčnom rámci SR (ďalej len

„NSRR SR“) s názvom „Podpora konkurencieschopnosti podnikov a služieb prostredníctvom inovácií“. Vzhľadom na to, že pri zvyšovaní hospodárskeho rastu, zamestnanosti a výkonnosti regiónov a nadväzne celej slovenskej ekonomiky zohráva významnú úlohu konkurencieschopný a dynamický priemysel a služby, preto uvedená priorita predstavuje základ pre vypracovanie programového dokumentu za oblasť priemyslu, cestovného ruchu a ďalších vybraných služieb.

- Uvedená priorita programového dokumentu za priemysel a služby úzko nadväzuje na:
- strategický cieľ NSRR SR **„Výrazne zvýšiť do roku 2013 konkurencieschopnosť a výkonnosť regiónov a slovenskej ekonomiky pri rešpektovaní trvalo udržateľného rozvoja“**;
 - globálny a špecifické ciele strategickej priority **„Inovácie, informatizácia a znalostná ekonomika“**.

Taktiež priorita a opatrenia programového dokumentu za priemysel a služby korešponujú s globálnym cieľom „posilnenie konkurencieschopnosti regiónu rozvojom inovatívneho podnikania a budovaním regiónu atraktívneho pre život“ definovaného v „Operačnom programe Bratislavský kraj“, pri tvorbe ktorého mali programy hospodárskeho a sociálneho rozvoja obcí (mikroregiónov), samosprávneho kraja tvoriť jeden zo základných podkladov.

Oblasť priemyslu a vybraných služieb a v jeho rámci predovšetkým malé a stredné podniky predstavuje základný segment SR a aj EÚ. Podpora zavádzania inovatívnych a vyspelých technológií pre zvýšenie konkurencieschopnosti priemyslu a služieb, zabezpečenie jeho rastu a dosiahnutie jeho úrovne porovnateľnej s EÚ je kapitálovo veľmi náročný. Nedostatok investičného kapitálu v podnikateľských subjektoch, predovšetkým v MSP obmedzuje investičné aktivity firiem a vyvoláva potrebu zlepšiť prístup k finančným prostriedkom aj z verejných zdrojov na stimuláciu technologického rozvoja. Transferom nových a environmentálnych technológií a poznatkovo náročných výrob do sektorov a odvetví priemyslu sa zabezpečia inovačné aktivity vo firmách ako technologických procesov, produktov a súvisiacich služieb, čo sa prejaví v ekonomickom raste a konkurencieschopnosti na regionálnej a nadväzne národnej úrovni.

V nadväznosti na uvedené, cieľom podpory v rámci programového dokumentu v oblasti priemyslu a vybraných služieb na roky 2007 - 2013 definovaných v Operačnom programe „Konkurencieschopnosť a hospodársky rast“ je zachovať a ďalej rozvíjať konkurencieschopný a efektívne vyrábajúci potenciál odvetví priemyselnej výroby, energetiky, ako aj potenciál cestovného ruchu a ďalších vybraných služieb v podmienkach trvaloudržateľného rozvoja, a tým účinne prispievať k zvyšovaniu ekonomickej výkonnosti Slovenska a k znižovaniu disparít ekonomickej výkonnosti v regiónoch. Z uvedeného vyplýva, že rast konkurencieschopnosti národného hospodárstva je trvalou prioritou hospodárskej politiky SR a rast konkurencieschopnosti sektorov a priemyselných odvetví začlenených do programového dokumentu za oblasť priemyslu a vybraných služieb ovplyvní približovanie ekonomickej úrovne SR a jej regiónov k ekonomickej úrovni EÚ.

Pre naplnenie cieľa programového dokumentu za oblasť priemyslu a služieb v rokoch 2007 - 2013 a cieľov NSRR SR je definovaných päť opatrení (operačných priorít). Nižšie sú uvedené konkrétne názvy, ich zdôvodnenie, vrátane návrhu aktivít využiteľných pri podpore rozvoja mikroregiónu Červený Kameň v oblasti priemyslu a služieb. Ide o:

Opatrenie 1: Inovácie a technologické transfery

Z dlhodobého hľadiska sú inovácie v akejkoľvek forme jediný nástroj, ako zabezpečiť dlhodobú konkurencieschopnosť a vysoký rast produktivity v národnej ekonomike. Z rôznych

dôvodov, vrátane nedostatku investičného kapitálu, je však tvorba a zavádzanie inovácií v slovenských podnikateľských subjektoch v súčasnosti relatívne nízka.

Dôraz tohto opatrenia je kladený na zameranie pozornosti súkromného sektora pri zavádzaní inovácií do podnikovej sféry a nových výrobných kapacít zameraných na posilnenie konkurencieschopnosti podnikov a vylepšenie ponuky inovatívnych výrobkov, čo následne vytvára prostredie na nadväzné posilňovanie inovačných kapacít v súkromnom sektore. Súčasne je opatrenie zamerané i na tvorbu nových pracovných miest formou podpory projektov pre začínajúcich podnikateľov.

Opatrenie 2: Podpora spoločných služieb pre podnikateľov

Cieľom opatrenia je umožniť verejnému sektoru rozvoj podnikania v oblasti priemyslu a služieb, zvýšenia zamestnanosti a kvality života v regiónoch, ďalej obnoviť podnikateľskú činnosť v rámci rovnomerného regionálneho rozvoja, vrátane revitalizácie bývalých priemyselných a podnikateľských areálov. Ďalej je potrebné vytvoriť podmienky na vybudovanie infraštruktúry nevyhnutnej pre zriadenie nových podnikateľských aktivít v oblasti priemyslu a služieb vrátane budovania a modernizácie osvetlenia obcí.

Opatrenie 3: Podpora inovačných aktivít v podnikoch

Podpora podnikania v oblasti inovácií patrí medzi prioritné oblasti Lisabonského procesu a k hlavnému nástroju zvyšovanie kvality podnikania. Je významným prvkom na dosiahnutie konkurencieschopnosti výroby a služieb. Expanzia na medzinárodné trhy si vyžaduje prijatie pravidiel v oblasti noriem a kvality výrobkov, technickej normalizácie, skúšobníctva, akreditácie, certifikácie, ochrany priemyselného a duševného vlastníctva a politiky kvality.

Opatrenie 4: Zvyšovanie energetickej efektívnosti na strane výroby aj spotreby a zavádzanie progresívnych technológií v energetike

Cieľom opatrenia v oblasti energetiky je priblíženie energetickej náročnosti úrovni porovnateľnej s EÚ, dosiahnutie úspor energie, zvyšovanie účinnosti využitia primárnych energetických zdrojov zníženia nákladov za energiu, ako aj zvýšenie podielu spotreby obnoviteľných zdrojov energie na celkovej spotrebe energie. Podporované budú programy, ktoré vedú k zvýšeniu využívania obnoviteľných zdrojov energie, ako aj programy zamerané na úspory a efektívne využívanie energie v priemysle a službách na to nadväzujúcich.

Opatrenie 5: Podpora a obnova infraštruktúry cestovného ruchu

Nie je súčasťou tohto podkladu.

V nadväznosti na rozvojový potenciál mikroregiónu, zabezpečenie rastu zamestnanosti a konkurencieschopnosti priemyslu a vybraných služieb a tým zatriktívnenie mikroregiónu pre podnikateľský sektor bude možné podporiť zo štrukturálnych fondov EÚ rozvoj v lokalitách mikroregiónu cez opatrenia v rámci priority:

Priorita 1: Podpora rastu konkurencieschopnej produkcie a vybraných služieb obce a mikroregiónu

Opatrenia:

1.1 Podpora inovácií v priemyselnej sfére

- podpora projektov na tvorbu a zavádzania inovácií existujúcej podnikateľskej sféry (v rámci navrhovaných reštrukturalizačných projektov spojených s modernizáciou

a intenzifikáciou strojov, prístrojov a zariadení, výrobných postupov a technológií s cieľom zvýšiť konkurencieschopnosť a pridanú hodnotu priemyslu a služieb, napr. výrobných zariadení v drevárskom a nábytkárskom priemysle, výroba kovových výrobkov a pod.);

- podpory projektov pre začínajúcich podnikateľov a podnikateľov s novými inovatívnymi projektmi zameranými najmä na podporu v rámci malého a stredného podnikania, vrátane živnostníkov, s cieľom zvyšovať zamestnanosť v mikroregióne. V tomto smere podporiť a iniciovať vznik, najmä ďalších malých firiem (aj remeselnícku výrobu) s finalizáciou, napr. domácej drevnej suroviny;
- podpory technológií šetrných k životnému prostrediu, v smere rozvoja ekologických výrob ako nevyhnutností na prípravu udržateľného rozvoja uvedenej spoločnosti v oblasti životného prostredia v budúcnosti.

1.2 Podpora spoločných služieb pre podnikateľov

- podpory vybudovania priemyselných zón, najmä cez sanáciu výrobných hál a budov, t.j. území, na ktorom sa sústreďí priemyselná činnosť alebo služby aspoň jedného podnikateľského subjektu. Išlo by predovšetkým o využitie revitalizovaných objektov (napr. podporu vzniku priemyselnej zóny v areáli likvidovaných prevádzok JRD v lokalite obce Jablonec, Dubová a Štefanová), ďalej o rozšírenie podnikateľských aktivít v existujúcom priemyselnom centre „Dimitrovky“ v lokalite obce Budmerice, ako aj o novo vytvorenú priemyselnú zónu v lokalite obce Vištuk, na nové podnikateľské aktivity hlavne pre malých podnikateľov pôsobiacich v priemyselných výrobných činnostiach, resp. v oblasti služieb.

1.3 Podpora inovačných aktivít v priemyselných podnikoch

- podpory aplikovaného výskumu a vývoja zameraná na systematické získavanie nových poznatkov a ich praktické využitie pri vývoji nových výrobkov, procesov, technologických postupov a zariadení alebo služieb alebo pri podstatnom zdokonalení existujúcich výrobkov, procesov, technologických postupov a zariadení alebo služieb;
- podpory inovácií v priemysle a službách, usmernenie výsledkov výrobného výskumu do plánu, projektu, úpravy alebo návrhu nového, zmeneného alebo vylepšeného výrobku, postupu alebo služby určených na predaj alebo prenájom a ich systematické využívanie pri výrobe materiálov, zariadení, systémov, metód a postupov. Výstupom tohto procesu môže byť aj zhotovenie prvého nekomerčného prototypu a jeho overenie;
- podpory vypracovávania technických štúdií realizovateľnosti – štúdie, ktoré slúžia na prípravu inovácií v priemysle a službách;
- podpory prípravy a budovania systémov manažérstva kvality a externého predcertifikačného a certifikačného procesu súvisiaceho so zavádzaním systému manažérstva kvality, prípadne ďalších systémov, ktoré zvyšujú konkurencieschopnosť podnikateľov;

- podpory projektov spojených s ochranou patentov, dizajnu, ochranných známk, úžitkových vzorov na Slovensku a v zahraničí podporujúcich využívanie patentovaných riešení nových, resp. inovovaných výrobkov;
- podpory projektov spojených so získaním akreditácie a certifikácie na Slovensku a v zahraničí;
- podpory projektov na tvorbu nových a aplikovaných technických noriem do praxe.

1.4 Podpora úspor energií a zvyšovanie energetickej efektívnosti

- podpory kombinovanej výroby elektriny a tepla, ktoré sú vo vlastníctve miest a obcí alebo právnických osôb založených mestami a obcami, v prípade súkromného sektora s inštalovaným tepelným výkonom do 350 kW;
- podpory využívania obnoviteľných energetických zdrojov, tzn. výstavba, modernizácia alebo rekonštrukcia: malých vodných elektrární, zariadení na energetické využitie biomasy, bioplynu, zariadení na výrobu biopalív, tepelných čerpadiel, ktorých chladiaci systém nesmie obsahovať tzv. „tvrdé“ freóny, zariadení na využitie slnečnej energie, zariadení na využitie geotermálnej energie, zariadení na využitie veternej energie;
- podpory rekonštrukcie a modernizácie existujúcich energetických a tepelných zdrojov na báze fosílnych palív za účelom zvýšenia účinnosti zariadení a efektívnosti ich využívania, ktoré sú vo vlastníctve miest a obcí, alebo právnických osôb založených mestami a obcami;
- podpory rekonštrukcie existujúcich tepelných zariadení na rozvod tepla (napr. zlepšenie izolácie potrubných rozvodov, zavádzanie systémov na zamedzovanie úniku tepla, rekonštrukcia odovzdávacích staníc tepla a iné), ktoré sú vo vlastníctve miest a obcí, alebo právnických osôb založených mestami a obcami;
- podpory zvyšovania technickej úrovne verejného osvetlenia s cieľom zvýšenia bezpečnosti občanov .

1.5 Podpora a obnova infraštruktúry cestovného ruchu

Vzhľadom na to, že stav a úroveň vybavenia obcí mikroregiónu technickou infraštruktúrou významne ovplyvňuje jeho ekonomický a sociálny rozvoj, sú uvedené nižšie aj ďalšie programové dokumenty – operačné programy a ich opatrenia, cez ktoré bude možné podporiť modernizáciu a dobudovanie elektronických služieb pre potreby verejnej správy, občanov a podnikateľskej sféry území obcí mikroregiónu zo štrukturálnych fondov EÚ v rokoch 2007 - 2013. A to v oblasti rozvoja „telekomunikácií“ v rámci **Operačného programu „Informačná spoločnosť“** prostredníctvom opatrenia 1.2. Elektronizácia verejnej správy na regionálnej a miestnej úrovni a tiež opatrenia 3.1 Rozvoj infraštruktúry širokopásmového internetu so zameraním na dosiahnutie využívania širokopásmového internetu občanmi, vybudovaním a skvalitnením regionálnych sietí, slúžiacich na pripojenie organizácií verejného sektora a občanov k širokopásmovému internetu.

2.1.1.2 Demografická situácia a trendy

Demografická charakteristika mikroregiónu Červený Kameň ukazuje na najvyšší počet obyvateľov vo veku od 24 do 30 rokov, teda produktívneho obyvateľstva, a to mužov aj žien rovnomerne a ďalej obyvateľov od 17 do 24 rokov. Silnou skupinou obyvateľstva, čo do počtu sú aj obyvatelia vo veku od 50 do 59 rokov. Nie v zanedbateľnom počte sú zastúpení aj obyvatelia v poproduktívnom veku – jednoznačne v tejto skupine obyvateľov prevládajú výrazne počty žien v porovnaní s mužmi. Pomerne vyššie sú zastúpené v tejto poproduktívnej skupine obyvateľov obyvatelia nad 64 rokov do viac ako 84 rokov.

SWOT analýza – PRIEMYSEL A VYBRANÉ SLUŽBY	
1. Silné stránky	2. Slabé stránky
<ul style="list-style-type: none"> dostatok voľnej pracovnej sily, schopnej adoptovať sa na zvládnutie nových náročnejších technológií; výhodná geografická poloha, prístupnosť cestnými komunikáciami a okrajom mikroregiónu aj železničnou dopravou a dobrý fyzicko - geografický a iniciatívny ľudský potenciál; dostatok vhodných plôch, vrátane v súčasnosti nevyužívaných priestorov a hál (napr. v bývalých areáloch JRD Jablonec, Dubová) pre budovanie priemyselných zón, zameraných na rozšírenie priemyselných výrobných činností a rozvoja požadovaných služieb. 	<ul style="list-style-type: none"> obmedzený rozsah obchodných prevádzok a malých priemyselných výrobných prevádzok, nízka technologická a technická úroveň výroby a konkurencieschopnosť časti výrobníkov; nedostatočný prílev domáceho a zahraničného investičného kapitálu, predovšetkým pre rozvoj MSP; nedostatočné využívanie informačno-komunikačných technológií v oblasti priemyslu, obchodu a v službách; malá podpora rozvoja živnostníctva a remeselných výrob zo strany štátu; nedostatočný prienik domáceho kapitálu do obchodného podnikania, vrátane málo efektívneho využívania finančných zdrojov na rozvoj podnikania.
3. Príležitosti	4. Ohrozenia
<ul style="list-style-type: none"> vytváranie priaznivejších podmienok pre podnikanie; vstup nových podnikateľov (investorov) do existujúcich výrobných priestorov; rozvoj priemyselných zón, vrátane priestorov a hál v súčasnosti nevyužívaných; podpora živnostenského, remeselného 	<ul style="list-style-type: none"> úbytok kvalifikovanej pracovnej sily z mikroregiónu; technologické a poznatkové zaostávanie; nedostatočná úroveň strategického plánovania a kvality priemyselných informácií; silná konkurencia na zahraničných trhoch;

<p>podnikania a samozamestnávania v mikroregióne, s využitím tradícií;</p> <ul style="list-style-type: none"> • trvalý rast konkurencieschopnosti prostredníctvom posilnenia inovačného rozvoja, zabezpečenia kvality výroby a riadenia v malom podnikaní; • možnosti získavania finančných zdrojov z prostriedkov štrukturálnych fondov EÚ, ďalších podporných rozvojových programov a programov inštitúcií zodpovedných za rozvoj regionálnej politiky v rámci spoločných programov definovaných na úrovni mikroregiónu. 	<ul style="list-style-type: none"> • nedostatok, resp. nedostupnosť domácich finančných zdrojov pre podnikateľskú sféru; • nedostatočné využitie štrukturálnych fondov EÚ a iné finančné zdroje.
--	--

2.1.2 Ekonomika

2.1.2.2. Poľnohospodárstvo

Mikroregión Červený Kameň na nachádza na rozhraní dvoch prírodných celkov – pohorie Malé Karpaty a Podunajská nížina. Malé Karpaty zasahujú do územia na severozápade, na juhovýchode je to Podunajská nížina a predovšetkým je časť - Trnavská pahorkatina. Obce Dolňany, Častá, Píla a Dubová majú väčšiu časť katastrálneho územia v Malých Karpatoch a časť v Trnavskej pahorkatine. Obce Štefanová, Budmerice, Vištuk, Jablonec a Častá majú celý kataster v trnavskej pahorkatine.

Z hydrologického hľadiska mikroregión Červený Kameň odvodňuje rieka Váh, hlavne jej pravostranné prítoky ako Vištucký potok, Gidra, Štefanský potok.

Z hľadiska pedologického v pahorkatine prevažujú úrodné hnedozeme až černozeme, v podhorských oblastiach prechádzajú hnedozeme do oglejených hnedozemí a na svahoch Malých Karpát sú to kambizeme, organozeme a livízem.

Program hospodárskeho a sociálneho rozvoja obce Častá



Zdroj: Výskumný ústav pôdozvedectva a ochrany pôdy, Bratislava



Zdroj: Výskumný ústav pôdozvedectva a ochrany pôdy, Bratislava

Z hľadiska štruktúry pôdy, prevládajú piesočnatohlinité a hlinité pôdy.

pôdy ľahké	- piesočnaté (0 - 10%) - hlinitopiesočnaté (10 - 20%)
pôdy stredne ťažké	- piesočnatohlinité (20 - 30%) - hlinité (30 - 45%)
pôdy ťažké	- ílovitohlinité (45 - 60%)
pôdy veľmi ťažké	- ílovité (60 - 75%) - íly (> 75%)

Klíma v tejto oblasti je teplá, suchá s miernou zimou.

	piesočnaté, hlinitopiesočnaté ílovitohlinité hlinité		piesočnatohlinité ílovité, íly
---	---	---	---

FM – fluvizem
RM - regozem
KM - kambizem
RA - renzina
LI - litozem, **RM** - ranker

ČA - čiernica
HM – hnodozem
PZ - podzol
OM - organozem
GL - slej

ČM - černoziem
LM - livizem
PG - psendoglej
SK - slanisko, **SC** - slanec
KT - kultizem

Dané prírodné a klimatické podmienky v tomto regióne vytvárajú dobré podmienky na poľnohospodársku výrobu a svahy Malých Karpát na rozvoj vinohradníctva, ktoré má v tejto oblasti dlhoročnú tradíciu.

Doterajší vývoj, ako aj súčasný stav poľnohospodárskej výroby v jednotlivých obciach

FM	ČA	ČM	RM	HM	LM	KM	PZ	PG	RA	OM	SK, SC	LI, RN	GL	KT
Pôdny typ														

mikroregiónu je nasledovný:

Častá

V roku 1957 bolo založené JRD Častá, ktoré postupne pribralo i obec Píla. V roku 1975 sa zlúčilo do JRD Modra. Po roku 1990 vznikla AGROVIN Častá, a.s., ktorá pokračovala v prebiehajúcom výrobnom zameraní. Neskoršie i tu došlo k zániku živočíšnej výroby a v súčasnosti sa zaoberá len rastlinnou výrobou, a to pestovaním obilovín a olejní. Vinohrady, ktoré sú vo výmere 120 ha sú taktiež prenajaté pre súkromných podnikateľ tak, ako je tomu v susednej obci Doľany. Spoločnosť obhospodaruje aj 15 ha ovocného sadu, ktorý je značne zanedbaný. V obci hospodári aj 11 SHR, ktorí sa zameriavajú hlavne na rastlinnú výrobu a štruktúru plodín prispôsobujú požiadavkám trhu.

Nedostatky v oblasti poľnohospodárstva :

- Nesúlady medzi dosahovanou mierou rentability a úrokovou mierou pri poskytovaní finančných prostriedkov pre podnikateľské subjekty;
- Absencia účinného mechanizmu pre plynulé úverovanie pri nákupe produktov prvovýroby a pri obstarávaní investícií;
- Nie všetky komodity rastlinnej a živočíšnej výroby sú postavené na pevných kôch, čo by umožňovalo dostať odberateľsko-dodateľské vzťahy na takú zmluvnú úroveň, ktorá by eliminovala anarchiu na trhu, motivovala korektnosť vo vzájomných vzťahoch a tvrdo sankcionovala porušenie dohodnutých zásad a princípov;
- Globalizácia a liberalizácia trhu má na nepripravenú ekonomiku a najmä na trh s potravinami v krajine s nedostatočnou legislatívou na ochranu domáceho trhu a nedostatočnými proexportnými opatreniami, radikálny a často nežiaduci dopad;
- Zvýšenie konkurencieschopnosti prvovýroby a spracovateľských podnikov si vyžaduje ďalšie investície do obnovy a reštrukturalizácie celého agrosektoru;
- Pre nedostatok zdrojov sa nerealizujú národné a ani regionálne rozvojové programy, ktoré by rozhodujúcou mierou pozitívne ovplyvnili efektívnu reštrukturalizáciu, diverzifikáciu a alokáciu výroby v súlade s prírodnými, ľudskými a výrobnými zdrojmi;
- Nerealizuje sa regionálna politika tak, ako je chápaná v krajinách EÚ, čo si vyžaduje podstatne väčšie delegovanie kompetencií a zdrojov z centra a regiónov.

Príčiny nedostatkov v poľnohospodárstve :

- Znižovanie konkurencieschopnosti poľnohospodárstva pod vplyvom nízkej produktivity a zvyšovania nákladovosti v dôsledku rastu cien vstupov;
- Pomalosť v obnove práva užívania a disponovania s pozemkovým vlastníctvom, v dôsledku pomalého postupu v obnove registrácie vlastníctva a vykonávaní pozemkových úprav, čo brzdí zásadnejšie reštrukturalizačné procesy v podnikateľskej sfére a rozvinutie trhu s pôdou;
- Nízka dôchodkovosť poľnohospodárstva, spôsobená disproporčným vývojom cien vstupov a výstupov, nízkou efektívnosťou poľnohospodárskej výroby, nedostatočnou účinnosťou podpory poľnohospodárstva zo strany štátu;
- Platobná neschopnosť podnikateľskej sféry prvovýroby a nadväzujúcich článkov potravinovej vertikály, spôsobená legislatívne a právne nedoriešenými otázkami finančnej disciplíny v celom reťazci obchodovania;
- Zhoršenie kapitálovej vybavenosti, nízky stupeň a pomalé tempo modernizácie poľnohospodárstva v dôsledku všeobecného nedostatku finančných prostriedkov;
- Problémy s odbytom poľnohospodárskych produktov v dôsledku nízkej kúpnej sily obyvateľstva, ako aj nedoriešených odberateľských vzťahov a nedokonalého systému štátnej intervencie do agrárneho trhu, nedostatočne rozvinutý distribučný systém a neexistujúca podpora predaja domácich potravín verejnými inštitúciami;
- Postupná devastácia poľnohospodárskej pôdy a kultúrneho rázu krajiny, spôsobená prerušením obhospodarovania niektorých pozemkov;
- Zhoršovanie mzdovej parity odvetvia a chýbajúce účinné opatrenia na zabezpečenie alternatívnej zamestnanosti na vidieku;
- Nedostatočná pozornosť venovaná ekologickým dosahom poľnohospodárskej výroby.

Ďalší rozvoj je potrebné zamerať na:

Cieľ: 1

1. Zvyšovanie konkurencieschopnosti poľnohospodárstva

Priority:

- 1.1 Podpora modernizácie, inovácie a diverzifikácie agropotravinárskeho sektora;
- 1.2 Zlepšenie konkurencieschopnosti zvyšovaním efektivity a kvality výroby;
- 1.3 Zachovanie a obnova prírodného bohatstva, kultúrneho rázu a ekologickej stability krajiny.

Cieľ: 2

2. Kvalita života vo vidieckych oblastiach a diverzifikácia vidieckeho hospodárstva

Priority:

- 2.1 Vytváranie pracovných príležitostí na vidieku;
- 2.2 Zlepšenie kvality života vo vidieckych oblastiach;
- 2.3 Vytváranie miestnych partnerstiev;
- 2.4 Využitie vnútorného rozvojového potenciálu vidieka.

SWOT analýza – POĽNOHOSPODÁRSTVO	
1. Silné stránky	2. Slabé stránky
<ul style="list-style-type: none"> • veľký potenciál využitia poľnohospodárskej pôdy, tradícia obhospodarovania pôd; • dobrá bonita pôdy a vhodné klimaticko-prírodné podmienky na pestovanie kutúrnych plodín /obilniny, vína réva, ovocie/; • existujúca tradícia v sadovníctve, vinohradníctve a v pestovaní plodín; • vhodná veľkostná štruktúra poľnohospodárskych podnikov; • priestor na diverzifikáciu poľnohospodárskej výroby a aj nepoľnohospodárskych činností; • vybudovaná základňa živočíšnej výroby a dlhodobé odborné a praktické skúsenosti v chove hospodárskych zvierat; • relatívne hustá štruktúra osídlenia a vysoký podiel kvalifikovaných pracovných síl. 	<ul style="list-style-type: none"> • nerozvinutím rôznych foriem podnikateľských subjektov, najmä samostatne hospodáriacich roľníkov a drobných roľníkov, nevzniká vzájomná súťaživosť; • nízka konkurencieschopnosť v dôsledku nízkej produktivity a nerozvinatej trhovej infraštruktúry; • slabo rozvinutý trh s pôdou z dôvodu rozdrobenosti vlastníctva pozemkov; • nedostatočná kooperácia poľnohospodárov najmä pri odbyte výrobkov; • slabá inovačná aktivita, zastarané budovy a technológie; • nepriaznivý populačný trend; • nedostatok pracovných príležitostí; • odliv kvalifikovaných síl z poľnohospodárstva; • migrácia vidieckeho obyvateľstva do mestských regiónov; • relatívne nízka úroveň poľnohospodárstva z hľadiska ochrany životného prostredia.
3. Príležitosti	4. Ohrozenia
<ul style="list-style-type: none"> • možnosť využitia existujúceho potenciálu na výrobu produktov 	<ul style="list-style-type: none"> • pokles zamestnancov v poľnohospodárstve môže narušiť

<p>náročných na živú prácu /ovocných sádov, vinohradov, zeleninárstva a iné/;</p> <ul style="list-style-type: none"> • vytváranie, resp. zachovanie pracovných miest; • zvyšovanie konkurencieschopnosti vytváraním medzipodnikových kooperačných väzieb v oblasti odbytu agropotravinových produktov; • priestor pre zavádzanie nových technológií; • diverzifikácia ekonomickej základne vidieka; • príliv kapitálu na vidiek; • využitie daných prírodných podmienok na rozvoj agroturistiky; • zdevastované a kontaminované plochy využívať na získavanie netradičných zdrojov tzv. ekologickej energie; • možnosť využitia štátnych podporných programov a programov financovaných z EÚ; • podpora rodinného a individuálneho podnikania. 	<p>fungovanie agrárneho sektora;</p> <ul style="list-style-type: none"> • problémy spojené s údržbou krajiny, krajinotvorbou a ochranou životného prostredia; • vplyvom obchodných reťazcov sa oslabuje postavenie prvovýrobcov pri odbyte ich produkcie; • nízka dostupnosť na medzinárodné trhy znehodnotia potenciálnu konkurencieschopnosť rastlinných a živočíšnych produktov; • zníženie konkurencieschopnosti agropotravinárskeho sektora v súvislosti s nedostatočným tempom modernizácie a inovácie a nedostatočnou úrovňou odbornosti a informovanosti v tomto sektore; • nižšie dotácie od štátu do poľnohospodárstva v porovnaní s ostatnými štátmi EÚ; • nevyužitie, resp. nedostatočné využitie finančných prostriedkov EÚ a iných zdrojov.
---	---

2.1.2.3 Cestovný ruch

1. Popis východiskových materiálov štátneho, regionálneho a miestneho charakteru

Východiská pre štátnu politiku cestovného ruchu

Programové vyhlásenie vlády Slovenskej republiky na roky 2006 – 2010 hovorí o rozvoji cestovného ruchu ako oblasti verejného záujmu s tým, že vláda sa zaviazala realizovať úlohy v oblasti jeho naštartovania, tvorby satelitného účtu, vytvorenia systému podporných nástrojov, inštitucionálneho usporiadania a v neposlednom rade podpore zonácie chránených území Slovenska.

Nová stratégia rozvoja cestovného ruchu Slovenska na roky 2007 – 2013 definuje strategický cieľ - zvyšovať jeho konkurencieschopnosť pri lepšom využívaní potenciálu, so zámerom vyrovnávania regionálnych disparít a tvorby nových pracovných príležitostí. Pre naplnenie tohto cieľa definuje päť špecifických cieľov rozvoja cestovného ruchu SR:

1. posilnenie postavenia odvetvia cestovného ruchu v národnom hospodárstve;
2. zvýšenie atraktívnosti Slovenska ako dovolenkového cieľa;
3. zvýšenie objemu pobytového cestovného ruchu;
4. zlepšenie štruktúry zahraničných návštevníkov Slovenska skvalitňovaním poskytovaných služieb;
5. podpora tvorby nových pracovných príležitostí najmä v regiónoch s významným potenciálom pre cestovný ruch.

Národný strategický referenčný rámec Slovenska ako základný koncepčný dokument na realizáciu štrukturálnych fondov EÚ prijatý vládou SR v decembri 2006, predpokladá podporu aktivít cestovného ruchu predovšetkým prostredníctvom dvoch operačných programov, ktorými sú Operačný program Konkurencieschopnosť a hospodársky rast a Regionálny operačný program. Tieto sa však nerealizujú na území Bratislavského kraja. Operačný program Bratislavský kraj schválený na obdobie 2007 – 2013 nepredpokladá podporu aktivít v cestovného ruchu na území tohto kraja.

Regionalizácia cestovného ruchu definuje potenciál cestovného ruchu v jednotlivých regiónoch cestovného ruchu na Slovensku a následne navrhuje nosné aktivity a formy cestovného ruchu.

Predkladaná štúdia rozvoja služieb cestovného ruchu v rámci Programu hospodárskeho a sociálneho rozvoja mikroregiónu vychádza zo zámerov „Koncepcie rozvoja cestovného ruchu Slovenskej republiky na roky 2005 – 2006“ a nadväzuje na Stratégiu rozvoja cestovného ruchu Slovenskej republiky do roku 2013, túto ďalej rozpracováva a okrem úloh platných zo stratégie na roky 2005 - 2006 konkretizuje úlohy pre udržateľný rozvoj cestovného ruchu v meste.

Medzi dôležité dokumenty patrí Stratégia rozvoja cestovného ruchu Bratislavského samosprávneho kraja, ktorá konkretizuje a analyzuje základné predpoklady na rozvoj cestovného ruchu, zameriava sa na nové aspekty s využitím primárnej a sekundárnej ponuky v celom regióne.

Podľa stratégie rozvoja cestovného ruchu úlohou obce v rámci mikroregiónu bude:

- tvorba plánov hospodárskeho a sociálneho rozvoja na území mesta a obce vrátane stratégií a koncepcií rozvoja cestovného ruchu;
- vypracovanie územných plánov;
- koordinácia subjektov v danom teritóriu pri poskytovaní služieb cestovného ruchu;
- tvorba vlastných finančných nástrojov na realizáciu aktivít v cestovnom ruchu;
- zriaďovanie pracovných komisií cestovného ruchu;
- zriaďovanie miestnych združení cestovného ruchu;
- zriaďovanie a prevádzkovanie turistických informačných kancelárií;
- budovanie infraštruktúry podporujúcej aktivity v cestovnom ruchu (cesty, vodovod, plynofikácia, kanalizácia, verejné sociálne zariadenie, atď.);
- zlad'ovanie aktivít podnikateľských subjektov v rámci svojej pôsobnosti;
- budovanie a značkovanie turistických chodníkov, cyklotrás, bežeckých tratí;
- odpočívadiel, informačných a orientačných systémov;
- inštalácia a údržba informačných a propagačných systémov;
- sústreďovanie štatistických údajov o cestovnom ruchu v obci;
- vyberanie miestnych daní (daň za ubytovanie);

- vytváranie podmienok na výchovu miestneho obyvateľstva k cestovnému ruchu ako prvku predstavujúcemu pozitívny vplyv na celkový vývoj obce;
- spolupráca s ústrednými orgánmi štátnej správy a s orgánmi samosprávneho kraja pri realizácii štátnej politiky cestovného ruchu;
- spolupráca s podnikateľskými subjektmi.

Koncepcia rozvoja CR v SR zaraďuje mikroregión Červený Kameň do Bratislavského regiónu, ktorá tento región zaraďuje medzi prioritné. Na tomto území možno uvažovať s rozvojom turizmu a jeho prínosmi pre miestnu a regionálnu ekonomiku. Súčasnosť je pomerne málo priaznivá. Neveľké kapacity sú málo využívané.

Regionalizácia cestovného ruchu v SR rozdeľuje celé územie Slovenska do 21 prirodzených regiónov turizmu. Mikroregión Červený Kameň patrí do 1. Bratislavského regiónu, ktorý je podrobne špecifikovaný v nasledujúcej tabuľke:

1. Bratislavský región

Kategória / význam	Strednodobý horizont	Medzinárodný
	Dlhodobý horizont	Medzinárodný
Subregión, špecifická lokalita	Strednodobý horizont	- Malokarpatský subregión (vinárstvo) - Bratislava - Senec
	Dlhodobý horizont	- Dunajský pravobrežný pás
Druh turizmu	Prijazdový turizmus dlhodobo nad 50 %, silný aj domáci turizmus Pobytový turizmus - krátkodobý v prijazdovom aj domácom turizme Dlhodobý pobytový turizmus len v letnom období pri vodných plochách Jednodenná návštevnosť – domáca i zahraničná Tranzit	
Formy turizmu	- Poznávací turizmus - Obchodný turizmus - Letný pobytový pri vode	
Aktivity s najvyšším dlhodobým potenciálom	- Poznávanie kultúrneho dedičstva - Obchodný turizmus - Kongresový/konferenčný turizmus - Návšteva kultúrnych a športových podujatí - Pobyť/rekreácia pri vode - Vodné športy - Vodáctvo a vodná turistika - Cykloturistika	
Pozícia na slovenskom trhu	Počet lôžok	10 863
	Podiel na lôžkovej kapacite SR (v %)	9,3
	Počet hostí celkom	576 924
	Podiel zahraničných hostí (v %)	53,5
	Podiel na počte hostí v SR celkom (v %)	18,2
	Podiel na počte zahraničných hostí v SR (v %)	25,2
	Počet prenocovaní celkom	1 189 810
	Podiel prenocovaní zahraničných hostí (v %)	55,7
	Podiel na počte prenocovaní v SR celkom (v %)	10,3
	Podiel na počet prenocovaní zahraničných hostí v SR (v %)	14,8
Priemerný počet prenocovaní hostí celkom	2,1	

Predpokladaný vývoj pozície na trhu a konkurencieschopnosť

Región je zásluhou Bratislavy najvyhľadávanejším cieľom zahraničných turistov na Slovensku. V počte prenocovaní je druhý v poradí za Tatranským regiónom, pretože v Bratislave sa realizujú najmä krátkodobé pobyty.

V blízkej budúcnosti si svoju pozíciu, minimálne udrží alebo mierne posilní. V dlhodobejšom výhľade sa jeho podiel na výkonoch za SR zníži, napriek absolútnemu rastu výkonov tohto regiónu, a to v dôsledku postupného výraznejšieho sa presadzovania aj ďalších slovenských regiónov na zahraničných trhoch. Región má všetky predpoklady na konkurencieschopnú ponuku v jednotlivých oblastiach obchodného turizmu a poznávacieho turizmu, v oboch prípadoch v kombinácii s atraktívnymi doplnkovými aktivitami. K tomu vytvára podmienky Bratislava a zvyšok územia regiónu ako jej zázemie, pričom jej funkcia a význam bude postupne narastať.

Zdro

PODIEL NÁVŠTEVNÍKOV V UBYTOVACÍCH ZARIADENIACH CR PODĽA KRAJ OV V R. 2004 (%)

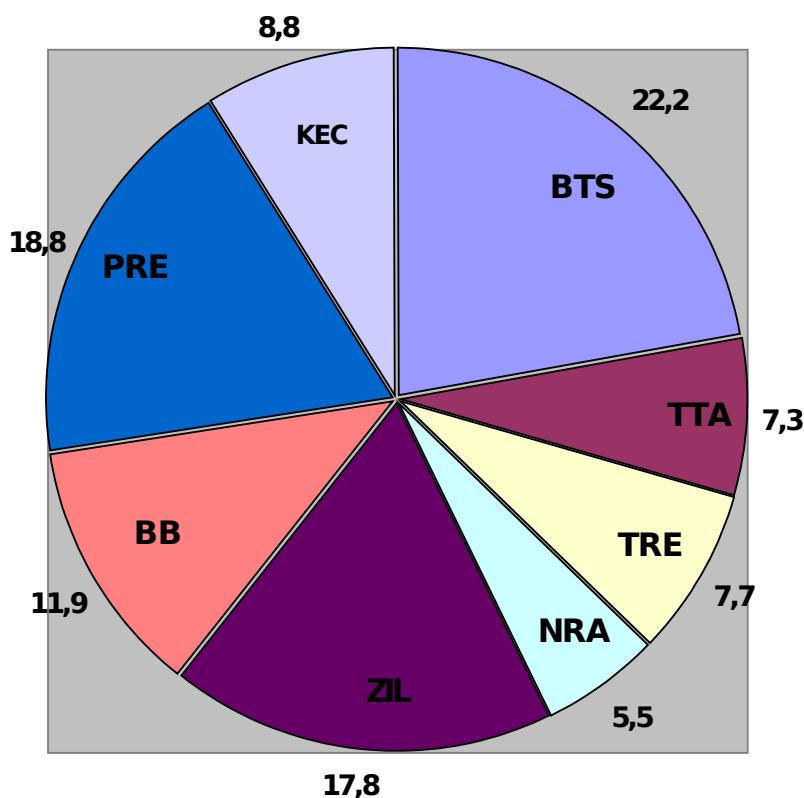

j informácií pred pobytom o Slovensku, resp. navštívenom mieste (tranzitní aj netranzitní návštevníci, súčet 100 % v stĺpci)

Zdroj informácií	% odpovedí všetkých návštevníkov
------------------	----------------------------------

Program hospodárskeho a sociálneho rozvoja obce Častá



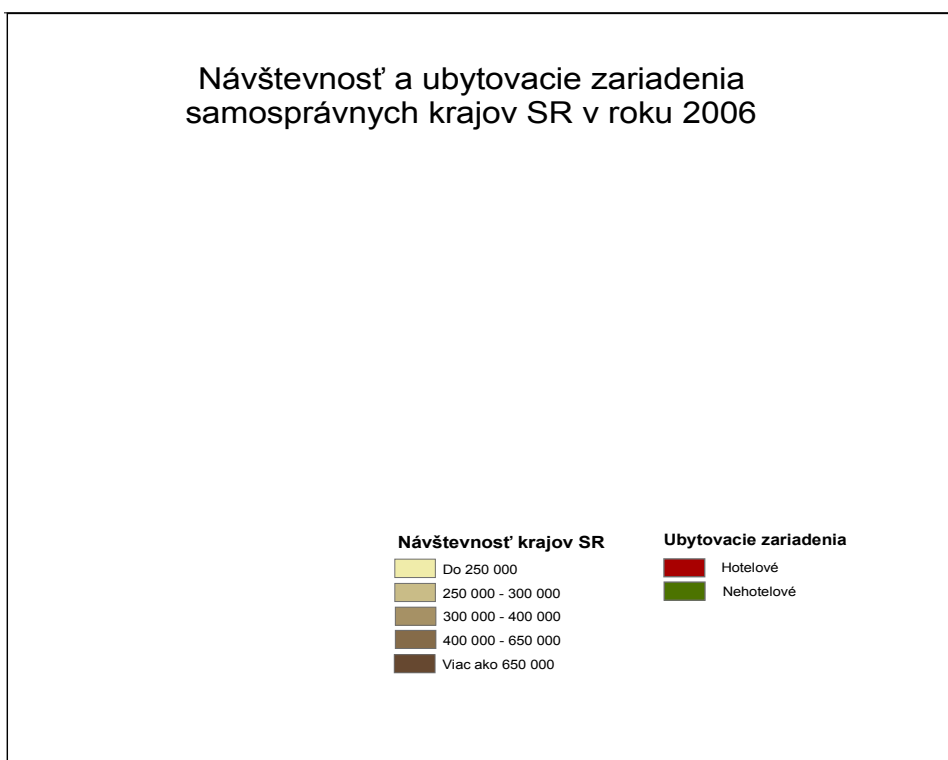

predchádzajúce návštevy	49,33
známi doma	13,86
katalóg cestovnej kancelárie	2,77
výstava	0,24
tlač, médiá	4,20
internet	17,02
iné informačné materiály doma	0,24
pozyvajúci zo slovenskej strany	4,35
nemal informácie pred cestou	6,81
iné	1,19



Autor: Pavol Plesník, zdroje údajov: Štatistický úrad SR, 2007

Potenciál cestovného ruchu okresov Slovenskej republiky







Potenciál rozvoja cestovného ruchu

-  Základný potenciál
-  Zvýšený potenciál
-  Vysoký potenciál
-  Veľmi vysoký potenciál
-  Výnimočný potenciál

Autor: P. Plesník, zdroj: vlastný výskum 2007

Potenciál cestovného ruchu BSK

Celkový potenciál

	Bez potenciálu
	Základný potenciál
	Zvýšený potenciál
	Vysoký potenciál
	Veľmi vysoký potenciál
	Výnimočný potenciál

V mapách sú výsledné hodnoty potenciálu územia znázornené farebne, kde jednotlivé odtiene reprezentujú hodnotu celkového potenciálu územia pre rozvoj cestovného ruchu

Na záver možno zhrnúť, že predpoklady pre rozvoj cestovného ruchu Bratislavského samosprávneho kraja sú po všetkých stránkach relatívne vysoké. Na strane primárneho potenciálu evidujeme pestrosť prírodného prostredia, variabilitu historických a technických pamiatok, prítomnosť rôznych atrakcií. Na strane sekundárnej ponuky dominuje výborná komunikačná dostupnosť, pomerne kvalitná a pestrá ponuka ubytovacích zariadení. To vytvára predpoklad, že celý región BSK sa môže stať žiadanou destináciou cestovného ruchu.

Podiel jednotlivých typov ubytovacích zariadení na celkovom nočľažnom objeme (údaje sú v %):

ubytovacie zariadenie	podiel na celkovom nočľažnom objeme (v %)
hotel ***	28,4
penzión, ubytovanie na súkromí	24,1
hotel ** alebo *	18,0
Ubytovanie u známych, u rodiny	14,2
hotel ****	7,9
zariadenie turistickej kategórie	2,7
iné (vlastníctvo chaty, chalupy na Slovensku)	2,4
prenajatý byt, chata, chalupa	2,3
spolu	100,0

Záujem o jednotlivé druhy turizmu (pobytu) – zahraniční návštevníci (v ks a v %):

Predmet záujmu	celkom	
	ks	%
zimné športy	373	29,53
iný rekreačný pobyt na horách	190	15,04
rekreačný pobyt pri vode	109	8,63
iba tranzit	68	5,38
návšteva rodiny/známych	89	7,05
turistika nákupná	129	10,21
mestské kultúrno-historické pobyty	83	6,57
pobyt v kúpeľoch	77	6,10
okružné cesty	58	4,59
vidiecka turistika	34	2,69
neuvažujem o ďalšej návšteve Slovenska	53	4,20
Spolu	1263	100,00

* Stratégia rozvoja CR BSK GFK Slovakia, s.r.o.

V kontexte celosvetového vývoja jednu z najdynamickejších oblastí ekonomického a súčasne aj spoločenského života na Zemi predstavuje **cestovný ruch**. Cestovný ruch sa vo všeobecnosti považuje za odvetvie, ktoré okrem tvorby devízových rezerv plní aj funkciu generátora zamestnanosti i regionálneho rozvoja v problémových oblastiach. Cestovný ruch vo všeobecnosti predstavuje odvetvie, ktoré má prierezový charakter a na jeho realizácii sa priamo podieľa celý rad ďalších odvetví. Je to odvetvie sektoru služieb, ktoré v ekonomike predstavuje veľký podiel.

2. Analýza súčasnej situácie rozvoja cestovného ruchu v mikroregióne Červený Kameň a v obci Častá:

V mikroregióne Červený Kameň z pohľadu regionálneho rozvoja cestovný ruch predstavuje významné odvetvie. Mikroregión so svojou geografickou polohou patrí do oblasti Malokarpatského regiónu a Malokarpatskej vínnej cesty, ktorá podľa štatistík z posledných rokov patrí k najnavštevovanejším regiónom Slovenska. Je to oblasť, ktorá svojou návštevnosťou je vyjadrená priemernou dĺžkou pobytov a návratnosťou hostí. Výrazne sú zastúpené jednoduché a dlhodobé pobyty.

Geografická poloha a atraktívne prírodné danosti spolu s kultúrnym dedičstvom nachádzajúce sa v mikroregióne sú významným potenciálom a vytvárajú veľmi dobrý predpoklad na rozvoj cestovného ruchu. S rozvojom cestovného ruchu je potrebné aktivizovať aj vytváranie nových pracovných miest v oblasti služieb.

Rozvoj cestovného ruchu možno smerovať do nasledovných oblastí:

- čo najviac aktivizovať činnosť mikroregiónu v oblasti cestovného ruchu;
- rozvoj infraštruktúry;
- životné prostredie a jeho ochrana;
- zvýšenie ponuky doplnkových služieb.

Hlavnými úlohami mikroregiónu je:

- chrániť práva, oprávnené záujmy členov združenia;
- podporovať činnosť v záujme propagácie regiónu v oblasti cestovného ruchu;
- spolupráca s orgánmi štátnej správy a samosprávy, s fyzickými a právnickými osobami doma a v zahraničí;
- ďalej koordinovanie činnosti členov, zabezpečovanie vzájomnej informovanosti a spoločnej propagácie cestovného ruchu;
- vyhľadávanie a sprostredkovanie prístupu k finančným zdrojom existujúcim v Slovenskej republike a v zahraničí, ktoré umožňujú priamo alebo prostredníctvom účasti na projektoch regionálnej alebo cezhraničnej spolupráce;
- aktívne pôsobenie v oblasti stabilizácie regionálnej verejnosti k rozvoju cestovného ruchu a starostlivosť o odborný rast členov.

Potenciál cestovného ruchu v mikroregióne je potrebné dynamizovať aj zvýšením ponuky doplnkových služieb, aby sa stal skutočne jedným z dôležitých pilierov regiónu pre budúci vývoj. Jeho činnosť možno smerovať do nasledujúcich aktivít:

- venovať sa značným rozdielom v kvalite poskytovaných základných doplnkových služieb v strediskách cestovného ruchu a obciach so sústredeným cestovným ruchom;
- vybudovať a vyznačiť cyklotrasy v regióne;
- oživiť kultúrno-spoločenskú činnosť celoročne vo večerných a nočných hodinách;
- využívať podporné programy Európskej únie v rámci predvstupovej stratégie.

Na rozvoj cestovného ruchu v mikroregióne je podmienkou:

- dobre rozvinutá infraštruktúra a v rámci podmienok tvorby a ochrany životného prostredia je nevyhnutné znižovať negatívne dopady na životné prostredie;
- venovať pozornosť na dobudovanie skládky pevného domového odpadu a odpadových dvorov v každej obci mikroregiónu;
- zamedziť vytváraniu divokých skládok po obciach výchovou občanov k zodpovednosti a dodržiavať čistotu;
- vydať komplexný cudzojazyčný propagačný materiál mikroregiónu s využitím niektorého z podporných fondov Európskej únie;
- využívať vytvoriť remeselné dielne a sprevádzkovať ich so zameraním na výrobu keramiky, rezbárstva, prútikárstva a košíkárstva;
- vzhľadom na výborné podmienky v mikroregióne rozvíjať vidiecky cestovný ruch, agroturizmus a doplnkové formy cestovného ruchu ako poľovnícky cestovný ruch, rybársky cestovný ruch, cykloturizmus a iné.

Na uspokojenie potrieb účastníkov vidieckeho cestovného ruchu a agroturistiky nepostačuje poskytovať iba ubytovacie a stravovacie služby, ale aj mnohé ďalšie – teda doplnkové služby, ktorých úlohou je turistovi v cieľovom mieste nielen pobyt spríjemniť a zatriktívniť, ale napomôcť dosiahnutie očakávaných cieľov. Patria k nim aj rôzne sprievodné programy na nenútené, voľné a pritom zaujímavé využitie času hostí počas pobytu na vidieku. Doplnkovou službou sú aj aktivity miestneho obyvateľstva, miestnych spolkov, združení a spolkov (rybári, turisti, poľovníci, záhradkári, divadelní ochotníci, folklórne skupiny a súbory).

Službami voľného času rozumieme tie, ktoré umožňujú účastníkom vidieckeho cestovného ruchu a agroturistiky aktívne užiť dovolenku, umožňujú im poznať spôsob života na vidieku, získať nové zážitky a poznatky. Zázemie vidieckych domov, poľnohospodárskych dvorov môže pripraviť zaujímavé zážitky najmä pre mestské deti.

Okolité príroda, gazdovstvo, systém života na vidieku je príjemným osviežením pre dospelých. Toto všetko môže, prirodzene, fungovať v symbióze s klasickými službami cestovného ruchu: teda mali by fungovať propagačné a informačné služby, zamerané na predstavenie regiónu, stravovacie, spoločenské a zábavné služby pohostinských zariadení, predaj potravinárskeho a iného tovaru, predaj vlastných produktov podnikateľov, remeselnícke a opravárenské služby /autoservis/, platené služby pre obyvateľstvo /kaderníctvo, holičstvo, čistiareň, kozmetika, pedikúra/, zdravotnícke služby.

V každej obci tohto mikroregiónu nájdete pozostatky niekdajšieho života tunajšieho ľudu, či už materiálne alebo zachované vo zvyklostiach. Najtrvalejšou však zostala láska k vinohradu.

Ponúka sa nielen krásna príroda, historické pamiatky, remeselnícke výrobky, folklór, ale i produkty prírody.

Prírodné krásy regiónu spolu s kultúrohistorickým dedičstvom vytvárajú bohatú ponuku a možnosti trávenia voľného času pre domácich, ale aj zahraničných návštevníkov pobytu.

Všetky obce mikroregiónu sú členmi Malokarpatskej vínnej cesty, ktorá v sebe spája niekoľko fenoménov - **víno, krajinu, históriu a gastronómiu oblastí rozloženej medzi Bratislavou a Trnavou** ako veľkými centrami juhozápadného Slovenska.

Rozvojový rozmach okolie Bratislavy ešte nezasiahol, tvoria doplnok k štruktúre ubytovacích zariadení mesta, výrazne menej sú zastúpené hotely, prevládajú parahotelové ubytovacie zariadenia. Existujúce ubytovacie kapacity vznikli na základe prirodzeného dopytu, ktorý je relatívne nízky. Vyťaženosť hotelov často trpí sezónnosťou. Veľká časť kapacít nie je v európskom meradle konkurencie schopná, žiada si rekonštrukciu. Nové kapacity trpia nedostatočným marketingom, zlepšiť treba aj gastronomické a doplnkové služby.

Zo zvyšujúcim sa dopytom porastie množstvo aj kvalita zariadení. Ubytovacie kapacity budú čiastočne slúžiť ako lacnejšia možnosť pre návštevníkov mesta Bratislavy a okolia.

Zoznam atrakcií v mikroregióne

Častá		Malokarpatská vínna cesta	Vidiecky športový
Budmerice	Kaštieľ	Malokarpatská vínna cesta	Poznávací
Častá	Hrad Červený Kameň	Malokarpatská vínna cesta	Poznávací
Dolňany	Jazdecká farma	Malokarpatská vínna cesta	športový, vidiecky
Dubová	Rozhl'adňa na Kukle	Malokarpatská vínna cesta	športový
Jablonec		Malokarpatská vínna cesta	vidiecky
Píla		Malokarpatská vínna cesta	vidiecky
Štefanová		Malokarpatská vínna cesta	vidiecky
Vištuk		Malokarpatská vínna cesta	vidiecky

Mikroregión Červený Kameň – dedinky na úpätí Malých Karpát predstavujú možnosť „slovenského Gruenzingu“, a to nielen pre obyvateľov a turistov z Bratislavy, ale aj príslušníkov Rakúska. Okrem toho táto oblasť sa bude orientovať na firemné akcie a semináre pre domácu klientelu, ako aj miesto na ubytovanie smerujúcich do Bratislavy, ale preferujúcich cenovo dostupnejšie ubytovanie.

Všetky obce mikroregiónu sú členmi Malokarpatskej vínnej cesty, ktorá je najvýznamnejším produktom cestovného ruchu v Bratislavskom regióne a prezentuje vinárstvo, históriu, tradície, remeslá, obyčaje, gastronómiu doma i v zahraničí.

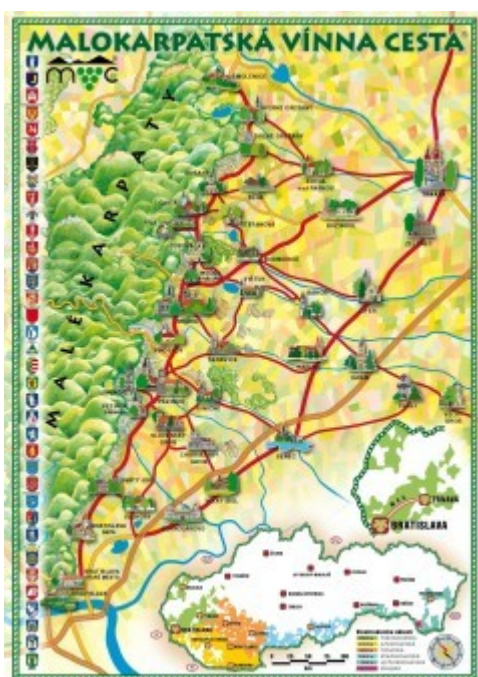

Od polovice 90. rokov 20. storočia sa vo vinohradníckych oblastiach Slovenska objavuje myšlienka vytvorenia vínnych ciest, ktoré by využili danosti vinohradníckej krajiny, vína ako jedinečného nápoja a miestnej gastronómie na vytvorenie cieľených produktov pre návštevníkov. Najďalej v tom pokročila Malokarpatská vínna cesta, ktorá sa z myšlienky už zmenila na ponuku celoročného programu podujatí viazaných na činnosti spojené s pestovaním viniča a výrobou vína i ponuku zariadení, typických pre tento vinohradnícky región.

Najväčšie pivnice sú na **hrade Červený Kameň**, tam sa však v stredoveku skladovala meď. Tú najväčšiu vínnu pivnicu - zvanú Fuggerovská podľa jedných z najznámejších bývalých majiteľov červenokamenského panstva - nájdeme v obci Častá. Jej majiteľ na jeseň v roku 2004 prvýkrát zorganizoval vo svojej vinici medzi Dolňanmi a Dolnými Orešanmi

s nádherným výhľadom na Podunajskú rovinu Deň vo vinici, kde všetci záujemcovia mohli preniknúť do podstaty vína a jeho pestovania.

Malokarpatská vínna cesta ponúka podujatia pre milovníkov vína po celý rok - ich zoznam je každoročne publikovaný v špecializovanom kalendári. [Koncom zimy a na jar sa víno vychutnáva na miestnych prehliadkach vína, ktoré vyvrcholia Vínnymi trhmi v Pezinku, leto naplňajú riadené ochutnávky v atraktívnych lokalitách a príťažlivým sprievodným programom, ktorý poučí i zabaví a vinársky rok pre turistov vrcholí na jeseň vinobraním, požehnaním vína a najmä Dňom otvorených pivníc, ktorý láka tisíce priaznivcov zo Slovenska i zahraničia. Narozdiel od vinobrania i iných podujatí sa toto usporadúva v rámci celej Malokarpatskej vínnej cesty od Bratislavy po Trnavu a návštevníci vyzbrojení vínnym pasom, ochutnávacím pohárikom a ďalším príslušenstvom putujú po regióne za svetlami otvorených pivníc. Ich počet dosahuje až 60 a ponúka sa na v nich víno od takmer stovky malých i veľkých výrobcov - členov Združenia Malokarpatská vínna cesta.](#)

[Na Malokarpatskej vínnej ceste sa nepoteší iba milovník vína - rovnakú šancu má aj milovník architektúry, histórie, či putovania prírodou - veď cesta medzi vinicami je osviežením pre telo i dušu.](#)

Koncom zimy a na jar sa víno vychutnáva na miestnych prehliadkach vína, ktoré vyvrcholia Vínnymi trhmi v Pezinku, leto naplňajú riadené ochutnávky v atraktívnych lokalitách a príťažlivým sprievodným programom, ktorý poučí i zabaví a vinársky rok pre turistov vrcholí na jeseň vinobraním, požehnaním vína a najmä Dňom otvorených pivníc, ktorý láka tisíce priaznivcov zo Slovenska i zahraničia na rozdiel od vinobrania i iných podujatí sa toto usporadúva v rámci celej Malokarpatskej vínnej cesty od Bratislavy po Trnavu a návštevníci vyzbrojení vínnym pasom, ochutnávacím pohárikom a ďalším príslušenstvom putujú po regióne za svetlami otvorených pivníc. Ich počet dosahuje až 60 a ponúka sa na v nich víno od takmer stovky malých i veľkých výrobcov - členov Združenia Malokarpatská vínna cesta.

Č a s t á

Najvyššie položená obec 248 m n. m a obec s najväčším katastrom 3 523 ha. K významným pamiatkam v obci patrí kostol sv. Imricha, ktorý vznikol v 15. storočí. Bol to jednoloďový kostol postavený v gotickom slohu, bočné lode boli postavené neskôr. Klenba hlavnej lode je pôvodná, gotická sieťová. Zachovala sa aj gotická nástenná maľba prenesená pri prestavbe kostola. Bočné oltáre sú barokové, zo 17. storočia.

V roku 1644 vznikol v dedine požiar, vyhoreli skoro všetky domy okrem šiestich. Dedina sa zaviazala svätiť deň sv. Floriána ako sviatok a na jeho počesť nechali postaviť v roku 1776 jeho sochu.

V Častej sa v roku 1750 narodil významný slovenský osvietený spisovateľ, národný buditeľ Juraj Fándly.

V roku 1785 tu ako kaplán pôsobil vysoký cirkevný hodnostár a národovec Alexander Rudnay.

V Častej žilo už pred 300 rokmi početné židovské spoločenstvo. V 18. storočí mali Židia v dedine modlitebňu, v roku 1884 postavili novú synagógu. Pokojné nažívanie medzi kresťanskými a židovskými občanmi nebolo narušené, až do odchodu všetkých Židov pred 2. svetovou vojnou. V lese pri Červenom Kameni sa nachádza židovský cintorín zo 17. a začiatku 18. storočia s barokovými náhrobnými kameňmi a v dedine je mladší židovský cintorín z 18. storočia.

Dnes patrí k priekopníkom vidieckej turistiky, ponúka ubytovanie na súkromí i pivnice, určené na degustáciu. V krásnom historickom centre – Fugnerovom dome je najväčšia vínna pivnica v Malokarpatskom regióne.

Obec Častá je v turistickom svete známa práve vďaka hradu Červený Kameň.

Hrad Červený Kameň



Výhľad z rozhľadne Kukla na Červený kameň

Okolitému svetu je známy od roku 1296. Hrad, akoby vyrástol nad potokom Gidra, v prvej polovici 13. storočia. Hrad bol súčasťou pohraničnej reťaze strážnych hradov v Karpatoch, ktoré chránili západnú hranicu Uhorska pred nepriateľmi. Nový hrad, ktorý vznikol na zbúranisku postavili v rokoch 1535 – 1537. Súčasťou nového hradu sa stalo aj predhradie. Hrad niekoľkokrát vyhorel. V druhej polovici 18. storočia postavili veľký kammenný most, hradnú krčmu a hospodársku budovu. Vtedy postavili aj novú bránu k lipovej aleji. Z konca 18. storočia je aj krížová cesta pod hradom s rokokovými sochami. Na krížovú cestu nadväzuje pohrebná kaplnka Palffyovcov. V blízkom lese je aj židovský cintorín.

Národná kultúrna pamiatka, v objekte hradu je expozícia Slovenského národného múzea. Pôvodný hrad z 13. storočia bol postupne prebudovaný na reprezentačné sídlo s bohatou štukovou a freskovou výzdobou interierov. V roku 1955 tu zhromaždili interierové vybavenie kaštieľov zo 16. – 19. storočia.

V priestoroch hradu je možné navštíviť:

Stálu expozíciu historického nábytku a zbraní, ktorej súčasťou sú priestory historickej knižnice, hradnej lekárne, hradnej kaplnky, rytierskej sály a Sally Tereny – jedinečnej svojho druhu na Slovensku;

Hradnú obrazáreň s výberom obrazov a grafičiek, ktoré predstavujú unikátne umelecko-historické diela slovenskej a európskej tvorby;

Hradné pivnice s možnosťou prehliadky podzemných priestorov a obranného systému hradu. Patria k najzaujímavejším expozíciám na hrade. Fuggerovci a Pálffyovci tu zhromažďovali desiatky a deviatky z úrody panských a poddanských vinogradov.

Atmosféru stredovekého hradu spríjemňujú pravidelné víkendy s programami, napr. Nočné prehliadky, Rytierske dni, Kováčske dni, Burza starožitností, podujatia Sokoliarskeho dvora a pod.

V areáli hradu v Sokoliarskom dvore Astur, možno nájsť najväčšiu kolekciu dravých vtákov na Slovensku s možnosťou zoznámiť sa s jednou takmer zabudnutou technikou lovu – pomocou dravých vtákov.

Ďalšie pamiatky Častej:

Náučný chodník v obci Častá – vybudovaný z fondov EÚ, SR a obce v r. 2007-2008, ktorý obsahuje nasledovné zastávky :

- Trafostanica z r. 1931;
- Kaplnka Najsvätejšieho spasiteľa na cintoríne;
- Pôvodný historický múr na miestnom cintoríne,
- Fuggerov dom – bývala textilná manufaktúra;
- Socha sv. Františka Xavérskeho;
- Farský kostol sv. Imricha;
- Pomník padlým v 1. svetovej vojne;
- Socha svätej Trojice;
- Socha sv. Floriána – patróna hasičov;
- Pomník Juraja Fándlyho;
- Busta Jána Pálffyho;
- Budova obecného úradu;
- Kríž na Hoštákoch z roku 1895;
- Kaplnka zasvätená Panne Márie Sedembolestnej;
- Socha sv. Urbana – patróna vinohradníkov,
- Socha sv. Jána Nepomuckého.

Zároveň je potrebné spomenúť:

- Zvyšky židovského cintorína v obci;
- Národná prírodná rezervácia Hajdúky.
- Vyše 700 ročný chránený strom Gaštan jedlý, ktorý sa nachádza v lokalite Panské záhumenice.

Športové zariadenia:

- Futbalový štadión;
- Minihrisko s umelým trávnikom;
- Možnosť jazdy na koni pri hradnom areáli Červený Kameň;
- Sokoliarsky dvor ASTUR, hrad Červený Kameň;
- Tenisový kurt pri kúpalisku;
- Fitnescentrum p. Kovalčík;
- Fitnescentrum p. Zelinka;

- Strelnica v aráli kameňolomu;
- Lyžiarske bežecké trasy počas zimnej sezóny;
- Turisticky značené chodníky od Červeného Kameňa až po Záhorie;
- Rybársky revír pri Rybníku;
- Na rozvoj športu vlete slúži prírodné kúpalisko;
- Na rozvoj kultúry slúži tiež amfiteáter.

Ubytovacie a stravovacie zariadenia cestovného ruchu		
	kapacita	počet
hotely, motely, botely Hotel Hydrostav	120	1
Penzión Astra	6	1
Penzión Ema	8	1
Penzión Marion	6	1
Penzion Red Rock	15	1
Penzión S. Tomaník	4	1
Penzión Margitin Dvor		
ubytovanie v súkromí K. Matoušková	4	1
Kaviareň na hrade Zámocké libresso		1
Reštaurácia Šebora	80	1
Reštaurácia Na vršku	60	1
Fuggerov dom	150	1
Vladimír. Soldán vína pivnica		1
PEGAS Peter Gáži vína pivnica	10	1
Jozef Mikuš vína pivnica	60	1
Pod Brezou	10	
Hostinec Hlavná		
Cukráreň - zmrzlina		

3. *Strategický plán zvyšovania imidžu a atraktivity mikroregiónu Červený Kameň a obce Častá*

Vízia postavenia cestovného ruchu v roku 2013:

- mikroregión s dynamicky sa rozvíjajúcim cestovným ruchom, ktorý ponúka širokú paletu produktov a je schopný uspokojiť meniaci sa spotrebiteľský dopyt domácej i zahraničnej klientely;
- postavenie cestovného ruchu je stabilné, široké vrstvy spoločnosti poznajú jeho význam a pozitívny prínos pre štátny rozpočet. Cestovný ruch je tak pre podnikateľov, ako aj pre ich zamestnancov prítlačlivým sektorom so zárukami existenčnej istoty, rentabilita podnikov sa trvale zlepšuje;
- mikroregión má pre rozvoj cestovného ruchu spracovaný program podpory cestovného ruchu;

- vytvorená a stabilizovaná je organizačná štruktúra cestovného ruchu od obce a mikroregiónu cez región, až po vyšší územný celok a štát, jasná je medzi nimi deľba práce a koordinácia a fungujú všetky regionálne štruktúry. V cieľových miestach a regiónoch sú spracované plány rozvoja cestovného ruchu;
- pravidelná komunikácia medzi jednotlivými záujmovými sférami podnikateľov a riadiacich štruktúr na miestnej, regionálnej a celoštátnej úrovni prispieva ku konštruktívnemu dialógu a spoločnému riešeniu aktuálnych problémov.

Strategický zámer:

- kultúrne a ekonomické zviditeľnenie obce Častá v rámci mikroregiónu a mikroregiónu na regionálnej úrovni;
- posilnenie kultúrnej, historickej i prírodnej jedinečnosti a atraktivity mikroregiónu a jeho začlenenie do významného Bratislavského regiónu;
- vytvorenie rámcov pre oživenie mikroregiónu;
- obnova a rozvoj mikroregiónu ako celku, s nadväznosťou na okolitú krajinu.

Programové ciele:

- starostlivosť o obnovu a zveľaďovanie kultúrneho dedičstva;
- zmapovanie jedinečností a atraktivít mikroregiónu a jeho okolia;
- interpretácia pamiatkového a prírodného dedičstva;
- rozvoj atraktivity mikroregiónu;
- akcelerácia cestovného ruchu v mikroregióne a jeho okolí;
- podpora marketingu;
- vytvorenie a rozvoj imidžu mikroregiónu;
- podpora a rozvoj informovanosti o mikroregióne dovnútra i navonok;
- rozvoj spolupráce s okolitými obcami, mestami a mikroregiónmi.

Aktivity:

- vypracovanie marketingovej stratégie obce Častá a následne mikroregiónu;
- vytvorenie náučných chodníkov, kultúrnych trás v mikroregióne v nadväznosti na Bratislavský región;
- zviditeľnenie obce Častá cez osobnosti, ktoré žili, žijú, alebo majú vzťah k obci;
- zachovanie remeselníckych tradícií;
- vybudovanie a zmapovanie cyklotrás a ich propagácia pre domácich a zahraničných návštevníkov;
- vypracovanie projektov na získanie finančných prostriedkov z EÚ - ŠF;
- rozvoj ekoturizmu a vidieckej turistiky;
- vína turistika, tradičná gastronómia.

Vínny turizmus:

Pre celý mikroregión bude i v budúcnosti hrať prioritnú postavenie vinárstvo, vína turistika, typická gastronómia a turistika. Región nedisponuje ťažkým priemyslom, preto jeho orientácia bude na využitie pre veľký potenciál rozvoja cestovného ruchu.

Ekoturizmus:

Veľký význam bude mať rozvíjajúci sa ekoturizmu, ktorý naplní zámery v oblasti trvalo udržateľného rozvoja cestovného ruchu v súlade s trendmi a zámermi EÚ.

Budovanie cyklistických chodníkov, kempingových plôch, poľovníckych revírov, tematických parkov bude musieť zohľadňovať aktuálne obmedzenia vyplývajúce zo stanovených hraníc únosnosti územia pre danú formu cestovného ruchu. Návštevník musí byť vychovávaný a pripravený na šetrný pobyt a pohyb v prírode.

4. Návrh priorit a opatrení:

Využitie prírodného a kultúrneho potenciálu pre vytváranie nových pracovných miest v odvetví cestovného ruchu:

Podľa miery nezamestnanosti s využitím na rozvoj cestovného ruchu disponuje mikroregión Červený Kameň možnosťou na využitie prírodných a kultúrnych daností pre zníženie nezamestnanosti a zvýšenie príjmov obyvateľstva vytvorením nových pracovných miest pre stravovacie a ubytovacie služby, ubytovania na súkromí, využívaním služieb vínnej, vidieckej turistiky a agroturistiky. Rozširovanie služieb cestovného ruchu v obci prinesie potrebu rozvoja ľudských zdrojov a kvality služieb cestovného ruchu

Podpora dobudovania stredísk cestovného ruchu na komplexné strediská s cieľom poskytovania služieb na regionálnej úrovni, podľa špecificky daných podmienok:

Podľa Stratégie cestovného ruchu SR na vzostupe je domáci cestovný ruch, pričom sa zaznamenáva aj rast seniorského a mládežníckeho cestovného ruchu. Rastie dopyt po tradičnom nehotelovom ubytovaní, preferuje sa cestná doprava (najmä vlastnými autami). Fragmentácia dovolení je väčšia v nadväznosti na skrátenie pracovného času a predĺženie platenej dovolenky, zreteľný je aj prechod od pasívne strávenej dovolenky k dovolenke ako skúsenosti a zážitku. Snahou je niečo zažiť a nadobudnúť skúsenosť, získať nové poznatky a vedomosti, autentické pocity, súčasne sa kladie dôraz na kvalitu služieb a životného prostredia. Do popredia sa dostávajú aktivity v súlade s princípmi trvalo udržateľného rozvoja. Rozširujú sa príležitosti pre turistické destinácie s minimálnymi vstupnými prekážkami, čoraz dôležitejšiu úlohu zohráva proces ekonomickej integrácie a novodobé migračné prúdy. Pre splnenie podmienok opatrenia je potrebné vypracovanie marketingovej stratégie obce Častá .

Mikroregión disponuje veľkým potenciálom na využitie lokality blízko Bratislavy prevádzkovaním:

- ubytovania v súkromí;
- využívaním služieb agroturistiky a vidieckej turistiky
- veľký potenciál má tiež cykloturistika, ktorá má v tomto regióne tradíciu a vyznačené cyklotrasy;
- veľký kultúrny a historický potenciál
- rozvoj vinárstva, ochutnávok vín, gastronomických špecialít
- rozvoj turistiky (turistické chodníky).

Posilniť destinačný manažment, produkt diferencovať podľa potrieb a očakávaní cieľových skupín domácich a zahraničných turistov. Ponuku produktov a balíkov služieb zostavovať v záujme predĺženia pobytu účastníkov cestovného ruchu v mikroregióne, tieto produkty presadzovať do ponukových katalógov.

V mikroregióne pôjde o vybudovanie kvalitných, dobre udržiavaných a medzinárodným štandardom zodpovedajúcich ubytovacích a stravovacích zariadení s dostatočnou kapacitou a štruktúrou, s komplexom doplnkových služieb, ktorými musí disponovať každá lokalita, obec, mesto a stredisko, ak sa má stať súčasťou trhu cestovného ruchu. Spoločným postupom a plánovaným marketingom dosiahnu obce niekoľkonásobne vyššiu efektívnosť v získavaní turistov ako pri izolovaných krokoch každej zo zúčastnených obcí. Spojením finančných prostriedkov obcí možno založiť miestne združenia cestovného ruchu a vytvoriť konkurencieschopnú reklamnú kampaň, ktorá pomôže získať väčšie množstvo návštevníkov aj z väčších vzdialeností.

Zostaviť a stále dopĺňať zoznam ubytovacích, stravovacích a rokovacích priestorov a objektov, ktoré sú vhodné pre poskytovanie služieb cestovného ruchu.

Vyvíjať aktivity na získanie organizátorov pre poriadanie kultúrnych, športových a zábavných podujatí.

Udržiavať a zachovať kvalitu životného prostredia.

Zainteresovať miestne obyvateľstvo.

Pre nasledujúce obdobie sme vyselektovali 6 cieľových skupín klientov, na ktorých by sa mali zameriavať turistické aktivity:

- Miestna a regionálna;
- Rodiny s deťmi;
- Slovenskí turisti;
- Zahraniční turisti (susedné krajiny, ostatné krajiny);
- Seniori;
- Záujmová klientela (poľovníctvo, rybolov, šport – jazda na koni).

Základný strategický cieľ:

Bratislavský samosprávny kraj bude predstavovať v roku 2013 ucelenú, vzájomne prepojenú atraktívnu destináciu s ponukou kvalitnej infraštruktúry, supraštruktúry a služieb cestovného ruchu.

Naplnenie uvedeného strategického cieľa navrhujeme dosiahnuť prostredníctvom úloh, ktoré v podmienkach synergického pôsobenia pôsobia budú fungovať ako kompatibilné prvky systému. Každá taktická úloha je premietnutá do konkrétnych opatrení a opatrenia sú rozpracované do jednotlivých aktivít.

Taktická úloha č. 1	Riadenie a realizácia dlhodobej rozvojovej koncepcie cestovného ruchu BSK.
Taktická úloha č. 2	Podpora slovenských a zahraničných investorov v cestovnom ruchu, podpora malých a stredných podnikateľov, podpora rodinných firiem v cestovnom ruchu v rámci kompetencie BSK.
Taktická úloha č. 3	Príprava a rozvoj kvalifikovaných ľudských zdrojov v oblasti cestovného ruchu a súvisiacich službách.
Taktická úloha č. 4	Podpora budovania a rekonštrukcie infraštruktúry a supraštruktúry cestovného ruchu v BSK.
Taktická úloha č. 5	Podpora rozvoja existujúcich a rozvoj nových foriem a produktov cestovného ruchu v súlade s programom trvalo udržateľného rozvoja

	a ochranou životného prostredia.
Taktická úloha č. 6	Podpora rekonštrukcie kultúrno - historických pamiatok a obnova tradícií a remesiel na území BSK .
Taktická úloha č. 7	Podpora regiónov CR v BSK pri získavaní finančných prostriedkov zo zdrojov EÚ.
Taktická úloha č. 8	Kontinuálny marketingový výskum dopytu a ponuky cestovného ruchu v SR a na zahraničných konkurenčných trhoch.
Taktická úloha č. 9	Aplikácia informačných technológií v cestovnom ruchu.

V zmysle dosiahnutia strategického cieľa je potrebné zamerať sa na tradičné, existujúce formy cestovného ruchu (kultúrno-poznávací, rekreačný, športový, incentívny a pod.) a tieto rozšíriť o nové, predovšetkým o:

- gastroturizmus a vínny turizmus;
- kongresový a konferenčný cestovný ruch;
- zážitkový cestovný ruch;
- trendové športy;
- rafting;
- ekoturizmus;
- prezentáciu ľudových remesiel;
- cykloturistiku.

V zmysle dosiahnutia strategického cieľa je potrebné zamerať sa na perspektívne oblasti kultúrno-poznávacieho cestovného ruchu a tieto rozvíjať podľa projektových požiadaviek do štrukturálnych fondov, najmä:

- revitalizácia kultúrno-historického potenciálu;
- oživenie ľudových tradícií a remesiel;
- obnovenie existujúcich a rozšírenie ponuky technických pamiatok.

Indikátory:

Vzhľadom na nedostatok dostupných štatistických **sekundárnych údajov na úrovni mikroregiónu** navrhujeme sprostredkované meranie, cez sledovanie vedľajších kvantitatívnych charakteristík:

- Príjmy obcí z ubytovania – rekreačný poplatok;
- Počet návštevníkov: MVC
 - vybrané vstupné a počty predaných vstupeniek do KD;
 - počet a krajina pôvodu návštevníkov web stránok – štatistiky;
 - počty klientov vybraných doplnkových atraktivít.

SWOT analýza – CESTOVNÝ RUCH	
1. Silné stránky	2. Slabé stránky
<ul style="list-style-type: none"> • vhodné podmienky s možným potenciálom rozvoja vidieckeho cestovného ruchu; • bohaté historické a kultúrne tradície (hrad Červený Kameň, zámok v Budmericiach, ...); • mikroregión je časťou Malokarpatskej vínnej cesty, veľký potenciál pre rozvoj vinárstva, vínnej turistiky a regionálnej gastronómie; • historický festival Mikroregiónu – tradičné podujatie; • dlhodobý potenciál pre rozvoj letného turizmu, rekreačno-športového turizmu a cykloturizmu v rámci priliehajúcich rekreačných oblastí; • značkové turistické chodníčky a trasy; • región s dobrou kvalitou životného prostredia; • výhodné klimatické podmienky; • výhodná dopravná dostupnosť /blízkosť letiska Bratislava/. 	<ul style="list-style-type: none"> • nerozvinuté podnikateľské prostredie /nedostatočná iniciatívnosť a pribojnosť podnikateľského sektora/; • nedostatočná úroveň a dostupnosť zariadení kultúrneho turizmu a rekreačno-športového turizmu; • nedostatočný informačný systém, propagácia; • nedostatočné ubytovanie kapacity; • chýbajúce turistické náučné chodníky a cyklistické chodníky; • nedostatočná sieť poradenských služieb pre podnikanie v cestovnom ruchu; • nedostatok propagačného materiálu pre jednotlivé ponuky turizmu; • nedostatočné inovatívne programy pre rodiny s deťmi; • neexistujúca koncepcia rozvoja cestovného ruchu.
3. Príležitosti	4. Ohrozenia
<ul style="list-style-type: none"> • trendy v trávení voľného času; • rastúci dopyt po zážitkovej turistike, agroturistike; • sieť cykloturistických trás v širšom okolí a zámery rozšírenia tejto siete; • budovanie partnerstiev obce-podnikatelia-združenia cestovného ruchu; • kultúrny potenciál na organizovanie folklórnych slávností a festivalov; • využitie vodných plôch na rybolov, rozvoj poľovníctva; • využívanie ubytovania na súkromí; • oživenie tradičných remesiel letná turistika, poznávacie chodníky; • vybudovanie doplnkových služieb 	<ul style="list-style-type: none"> • nezájem obyvateľstva o zvyšovanie kvalifikácie v oblasti projektovania a získavania finančných prostriedkov zo štrukturálnych fondov; • nevypracovanie akčného plánu rozvoja cestovného ruchu; • obyvatelia obcí MČK a okolia nebudú zvyšovať kvalitu poskytovaných služieb v ubytovacích a stravovacích zariadeniach; • nedostatočná ponuka propagačných materiálov a vytváranie nových inovačných produktov cestovného ruchu; • nevybudovaná infraštruktúra pre rozvoj cestovného ruchu nevyhovujúca kvalita zariadení poskytujúcich služby cestovného ruchu /ubytovanie, stravovanie, doplnkové služby, požičovne a servis pre cykloturistiku; • nedostatočné kroky pre zvýšenie atraktívnosti;

<p>pre letnú turistiku (požičovňa bicyklov) a pobyt pri vode;</p> <ul style="list-style-type: none"> • ekoturizmus – využitie na rozvoj cestovného ruchu; • možnosť využívania zdrojov zo ŠF – cezhraničná spolupráca s Maďarskom. 	<ul style="list-style-type: none"> • nedostatočná prezentácia, zviditeľnenie, atraktivnosť a dostupnosť zariadení pre cestovný ruch a turizmus; • silná konkurencia okolitých regiónov podobného charakteru; • strata jedinečnosti v prípade, ak obec nebude schopná presadiť svoje silné stránky v spolupráci s ostatnými regiónmi; • zmena klimatických/poveternostných podmienok, nevhodné počasie počas dovolení a rekreácií; • nedostatočné využívanie finančných prostriedkov zo ŠF EÚ, ako aj iných finančných zdrojov (ŠR, zdroje VÚC).
--	--

2.1.2.4 Sociálne veci

Nadväzujúce dokumenty :

- Národný strategický referenčný rámec 2007 – 2013 (Operačné programy);
- Operačný program Bratislavský kraj;
- Koncepcia územného rozvoja Slovenska 2001;
- Stratégia rozvoja konkurencieschopnosti Slovenska do roku 2010 a Stratégia konkurencieschopnosti Slovenska do roku 2010 – Akčné plány;
- Národný program reforiem SR na roky 2006 – 2008;
- Národná stratégia trvalo udržateľného rozvoja a Akčný plán trvalo udržateľného rozvoja SR na roky 2005 – 2010;
- Územný plán Vyššieho územného celku Bratislavského samosprávneho kraja a jeho zmeny a doplnky – 1998, 2003;
- Aktualizovaný Konvergenčný program Slovenska na roky 2005 – 2010 a Konvergenčný program Slovenska na roky 2005 – 2010;
- Strednodobé priority hospodárskej politiky SR;
- Národný akčný plán zamestnanosti SR, MPSVR SR;
- Stratégia rozvoja Bratislavského kraja;
- Program hospodárskeho a sociálneho rozvoja Bratislavského kraja;
- Koncepcia rozvojovej vízie Bratislavského kraja.

Demografická charakteristika mikroregiónu Červený Kameň a analýza sociálnej oblasti v mikroregióne Červený Kameň:

Mikroregión Červený Kameň sa nachádza na úpätí Malých Karpát a Podunajskej nížiny medzi riekou Dunaj a Morava, severne 30 km od Bratislavy, na Malokarpatskej vínnej ceste. Historicky je územie mikroregiónu veľmi vzácne, v predchádzajúcich storočiach tu boli významné obchodné a kráľovské cesty. Z územného hľadiska patrilo toto územie pod Bratislavskú župu, čo platí aj v súčasnosti – územie Bratislavského kraja a Bratislavského vyššieho územného celku.

Mikroregión Červený Kameň vznikol v roku 2004 so sídlom v obci Štefanová, následne so sídlom v Častej. Jeho súčasťou je 9 obcí, pričom obce Doľany, Častá, Píla a Dubová sa nachádzajú v katastrálnom území Malých Karpát a časť v Trnavskej pahorkatine, obce Štefanová, Budmerice, Vištuk, Jablonec a Častá sa nachádzajú v katastrálnom území Trnavskej pahorkatiny. Za najstaršie obce mikroregiónu považujeme Častú /r.1240/, Častá /r. 1244/ a Vištuk /r. 1244/. Tieto obce majú spoločnú minulosť v rámci panstva prináležiaceho k hradu Červený Kameň.

Cieľom vytvoreného združenia je posilňovať postavenie členských obcí, realizovať spoločné aktivity, presadzovať opodstatnené požiadavky združených obcí v rámci mikroregiónu a predstaviť históriu, tradície a zvyky mikroregiónu jeho návštevníkom. Od februára 2008 je predsedom združenia starosta obce Dubová.

Mikroregión svojou polohou predstavuje prihraničný typ regiónu, keďže jeho hranice sú so štyrmi štátmi - Rakúsko, Česko a Maďarsko, čo predpokladá možnosti rozvíjania cezhraničnej spolupráce, hlavne v oblasti vidieckeho cestovného ruchu /zapojenie sa do Euroregiónu CENTROPE/.

Obce mikroregiónu sú vidiecke sídla s napojením na mestské časti regiónu – mestá Bratislavu, Pezinok a Modru s dennou migráciou obyvateľstva nielen do uvedených miest, ale aj do okolitých obcí.

Podľa informácií z dostupných socio-ekonomických prieskumov územia mikroregiónu Červený Kameň úroveň života občanov závisí predovšetkým od kvality bývania, dostupnosti a zastúpenia služieb a možností zabezpečiť si príjmy prácou v obciach, či už v podnikateľskom sektore alebo dochádzkou do zamestnania do najbližších rozvinutých miest. V uvedenom mikroregióne je naplnenie tejto úrovne – kvality života len čiastočné, a to z dôvodu slabšej ponuky služieb – sociálnych služieb nevynímajúc, priamo v obciach obyvateľov, slabšej ponuky pracovných príležitostí priamo v obciach a vhodnosti ponúkaných pracovných miest.

Pre bývanie je charakteristické hlavne bývanie v starších rodinných domoch, ktoré sa zväčša renovujú, ale aj v pribúdajúcich novostavbách, pretože územie mikroregiónu má výhodnú geografickú polohu a dobrý ľudský potenciál.

V oblasti pracovných príležitostí je mikroregión charakteristický skôr nízkou možnosťou vytvorených pracovných príležitostí. Zo strany obyvateľov sú očakávaniami smerom k samospráve obcí riešiť aj možnosti vytvárania ponuky rozvoja k ich sebarealizácii priamo v obciach, na rozvoj služieb pre obyvateľov - otváraním nových obchodných prevádzok, remeselných služieb, opravovní, lekárenských a zdravotných služieb, služieb sociálnej starostlivosti, podporovaním klubovej činnosti pre seniorov a mladých /pre ich udržanie v obciach a v regióne/, podporovaním aktivít mladých obyvateľov v školstve, v cestovnom ruchu, v agroturizme, vytváraním podmienok bezbariérovosti pre imobilných obyvateľov a pod.

S rozvojom mikroregiónu súvisí hlavne aj úroveň dopravných systémov. Na území mikroregiónu dominuje cestná doprava – I., II. a III. triedy, v okrajových častiach nadregionálna železničná doprava. Časové rozvrstvenie spojov medzi blízkymi obcami je pre obyvateľov nedostatočné, mimo dopravnej špičky nie je možný presun obyvateľov do obcí. Aj keď je územie často len tranzitom, bezpečnosť jeho obyvateľov a negatívny vplyv pohybu iných osôb nie je ohrozujúci.

Počet obyvateľov v mikroregióne bol podľa údajov z roku 2005 viac ako 10 780 obyvateľov. Od 31.12.1991 t.j. za 10 rokov došlo k jeho miernemu nárastu. Tento nárast je zaznamenaný takmer vo všetkých obciach mikroregiónu, najviac však v obciach Vištuk a Budmerice. V obci Doľany naopak môžeme hovoriť o opačnom trende, miernej stagnácii v počte nárastu obyvateľov. Nárast obyvateľov je spôsobený výrazným migračným nárastom

obyvateľov, čo svedčí o prerastaní obyvateľov Bratislavy do vidieckych sídiel, obcí za kľudným a zdravším prostredím, spôsobom života a oddychu v čase voľna a po práci.

Vzdelanostná úroveň obyvateľstva je na vidieku – obciach viac zastúpená obyvateľstvom s nižším vzdelaním, čo má za následok „vyššiu“ nezamestnanosť obyvateľov na vidieku ako v mestách kraja. Takmer 80% nezamestnaných je vo veku 18 – 50 rokov a 72% nezamestnaných je bez práce kratšie ako 12 mesiacov. Pozitívom je očakávaný nárast zamestnanosti aj z dôvodu budovania priemyselných parkov schválených v Územnom pláne Bratislavského vyššieho územného celku, a to v obciach Vištuk – Polanka a Štefanová.

Cieľom poskytovania sociálnej starostlivosti o občana je zabezpečenie podmienok na jeho kvalitný život na úrovni, ktorá zodpovedá jeho potrebám a možnostiam, zabezpečovanie kvalitných a dostupných sociálnych služieb. Kvalita je chápaná, ako schopnosť plniť požiadavky a očakávania obyvateľov, uspokojovať ich individuálne potreby a chrániť ich práva, aby aj napriek svojmu znevýhodneniu /zdravotnému, finančnému, materiálnemu/ mali zabezpečený dôstojný život. Aby kvalitné sociálne služby plnili svoj účel, musia byť aj dostupné a otvorené pre všetkých, ktorí ich momentálne potrebujú. Dostupnosť sociálnych služieb je založená na rešpektovaní možností občanov využívať sociálne služby. Za takéto možnosti považujeme dostupnosť miestnu, finančnú a druhovú.

Na území obcí mikroregiónu Červený Kameň sa poskytujú sociálne služby – opatrovateľská služba, organizovanie spoločného stravovania, starostlivosť v zariadeniach sociálnych služieb.

Opatrovateľská služba sa v roku 2007 poskytovala pre obyvateľov len v obci Dolňany – pre 2 obyvateľov, v obci Vištuk – pre 4 obyvateľov a v obci Častej – pre 4 obyvateľov. Opatrovateľskú službu poskytovala aj Bratislavsko – Trnavská arcidiecézna charita.

Spoločné stravovanie pre dôchodcov – donášku obedov priamo do domácností obyvateľov organizovali v roku 2007 v mikroregióne Červený Kameň obce Častá, Dubová a Vištuk pre ich 54 obyvateľov. Zároveň v obciach Budmerice a Štefanová bola zriadená jedáleň pre dôchodcov, kde je možnosť stravovania pre dôchodcov a ostatných občanov v sociálnej núdzi.

Prepravnú službu, ako svoju originálnu pôsobnosť v mikroregióne neprevádzkuje ani jedna z deviatich obcí, tiež ju neprevádzkujú ani iné subjekty.

Sociálne služby majú v obciach a v regióne rôzne formy – terénne sociálne služby /opatrovateľská služba, poskytovanie spoločného stravovania, prepravné služby/, inštitucionalizované sociálne služby /domovy sociálnych služieb pre rôzne skupiny obyvateľov, zariadenia opatrovateľskej služby/ a ambulantly sociálne služby /kluby dôchodcov, strediská osobnej hygieny, práčovne, vývarovne/.

Trendom v oblasti starostlivosti o seniorov je zmena chápania starnutia – od prekonaného biomedicínskeho chápania, kde starnutie bolo spájané s chorobami a medicínou, k vnímaniu starnutia ako sociálneho statusu, ktorý je určovaný odchodom z pracovného trhu, obmedzením sociálnych kontaktov a poklesom životného štandardu. Snahou poskytovateľov sociálnych služieb je preto udržanie seniorov čo najdlhšie v ich prirodzenom prostredí /vo vlastnej domácnosti /a zmena organizácie služieb tak, aby napĺňali ich potreby a podporovali ich integráciu do komunity. Aj keď v mikroregióne žije pomerne viac zastúpená skupina obyvateľov v poproduktívnom veku, ich sociálna situácia si doteraz nevyžadovala osobitnú a intenzívnejšiu starostlivosť zo strany obcí, nakoľko väčšina z nich žije v rodinnom prostredí, a len malej skupine obyvateľov bola takáto starostlivosť poskytovaná. Napriek tomu však v budúcnosti je potrebné sa zaoberať rozširovaním poskytovania sociálnych služieb obyvateľov obcí.

Dôležitú a nezastupiteľnú úlohu pre duševný život seniorov obcí majú fungujúce a kvalitné ambulantné sociálne služby, za ktorými obyvatelia jednorázovo alebo opakovane dochádzajú na miesta, kde sa poskytujú a realizujú. Pomáhajú preklenúť osamelému obyvateľovi na dôchodku, resp. zdravotne postihnutému občanovi nepriaznivé obdobie samoty, pocitu nepotrebnosti. Medzi takéto ambulantné sociálne služby v obciach patria kluby dôchodcov a činnosť organizácie seniorov Jednoty dôchodcov. Pokiaľ sú v obciach zriadené, svojou činnosťou podporujú postoje úcty a porozumenia seniorov u mladej generácie, posilňujú medzigeneračnú solidaritu s cieľom zabezpečiť nezávislosť a uznanie prínosu seniorov v rodine a v spoločnosti, v aktivitách obcí a regiónu. Klub dôchodcov pracuje v obci Častá, v Častej a Dubovej je miestna organizácia Jednoty dôchodcov. Obce pre aktivity seniorov vytvárajú podporu jednorázovou finančnou podporou – príspevkami na rôzne podujatia – stretnutia z príležitosti mesiaca Úcty k starším, vianočnými príspevkami, poukázkami pre dôchodcov a pod.

Sociálne služby v inštitúciách charakterizujeme ako inštitucionálne služby, služby poskytované mimo sociálneho priestoru – domácností obyvateľov, predovšetkým v zariadeniach sociálnych služieb. V súlade s princípmi Európskej charty miestnej samosprávy prebehla zákonom č. 416/2001 Z. z. o prechode pôsobností z orgánov štátnej správy na obce a samosprávne kraje decentralizácia kompetencií z orgánov miestnej štátnej správy na územnú samosprávu. V zmysle zákona č. 195/1998 Z.z. o sociálnej pomoci obce a samosprávne kraje majú svoju presne vymedzenú pôsobnosť a kompetenciu, zodpovednosť za poskytovanie sociálnych služieb pre svojich občanov, ale aj povinnosť postarať sa o svojich občanov, ktorí to potrebujú.

Počet zariadení sociálnych služieb s právnou subjektivitou na území Bratislavského samosprávneho kraja, ktoré sú v zriaďovateľskej pôsobnosti Bratislavského samosprávneho kraja je 16, v rámci deviatich obcí mikroregiónu Červený Kameň – je to Domov sociálnych služieb pre dospelých v obci Častá, Domov sociálnych služieb pre dospelých Senec s detašovaným pracoviskom v Báhoňi. Obyvatelia mikroregiónu majú možnosť využívať v prípade potreby rôzne typy zariadení sociálnych služieb v rámci celého kraja, v rôznych formách – denného, týždenného a celoročného pobytu. Najväčší záujem je o umiestňovanie v domovoch dôchodcov, čo vyplýva z prognózy procesu starnutia na území celého samosprávneho kraja, mikroregión nevyvímajúc.

Obce podľa platných právnych predpisov v sociálnej oblasti poskytujú starostlivosť občanom v sociálnej núdzi, podľa vyjadrení obcí mikroregiónu potrebu zvýšenej starostlivosti o seniorov uviedlo všetkých deväť obcí mikroregiónu.

Po zvážení všetkých faktorov, ktoré vplývajú na ďalšie budovanie, resp. rozvíjanie siete sociálnych služieb je možné konštatovať prioritné smerovania obcí - využívať a prispievať ku prehlbovaniu kvality doteraz dostupných a fungujúcich terénnych a ambulantských služieb – opatrovateľskej a ošetrovateľskej služby, klubu dôchodcov, ale zároveň podporovať aj budovanie inštitucionálnych sociálnych služieb na území mikroregiónu nielen z vlastných/ príp. mikroregionálnych / a európskych finančných zdrojov, ale aj neštátnymi organizáciami, združeniami, nadáciami, cirkvami a pod.

Sociálna situácia obyvateľov obcí mikroregiónu je vzhľadom na možnosti zabezpečiť si príjem vlastnou prácou pomerne štandardná, obyvatelia obcí väčšinou dochádzajú za prácou do okolitých miest a obcí /Bratislava, Pezinok, Modra/ alebo podnikajú priamo na území obcí alebo v okolitých obciach. Príčinou nezamestnanosti evidovanej skupiny obyvateľov v obciach je vlastná strata motivácie pracovať a zabezpečovať si prácou aspoň štandard kvality života, a tiež strata zamestnania vo veku pred dôchodkom bez dostatočných jazykových zručností, zručnosti pracovať na počítačoch a byť dostatočne flexibilný na rýchlo sa rozvíjajúcom trhu práce. Málo početná slupina tzv. dobrovoľne nezamestnaných

má nedostatok iniciatívy riešiť si vlastnú nepriaznivú situáciu, a preto sa pomoc obcí sústreďuje na poskytovanie poradenstva a pomoci, s prevahou materiálnej pomoci. Sociálna situácia obyvateľov v hmotnej a sociálnej núdzi je zo strany obcí mapovaná a kontrolovaná.

Finančná pomoc obcí pre obyvateľov v núdzi nie je pre takéto skupiny obyvateľov poskytovaná prioritne, obce vo svojich rozpočtoch len sporadicky plánujú výdavky na poskytnutie jednorázovej dávky sociálnej pomoci.

Priťahovanie mladých rodín do obcí mikroregiónu v posledných rokoch a ich nové, kvalitatívne vyššie požiadavky na zabezpečovanie vlastných potrieb so zameraním na voľnočasové aktivity – kultúra, šport, klubová činnosť, relax sú pre obce popri starostlivosti o seniorov výzvou pre zabezpečovanie ďalších aktivít, rozvojových programov. Riešenia obcí by mali byť komplexnejšie tak, aby sa predchádzalo možným negatívnym sociálno – patologickým javom, ktoré sa v obciach sporadicky vyskytujú ako čiastočne problematické a komplexnejšie zatiaľ neriešené.

Kvalita služieb občanom v obciach je merateľná v možnostiach zabezpečiť aj pre zdravotne postihnutých občanov v rámci svojich materiálnych a finančných možností bezbariérovosť na verejných priestranstvách – chodníkoch, školách, úradoch v obci, obchodoch, pošte, lekární, zdravotnom stredisku, či ambulancii a pod. V súčasnosti je bezbariérovosť pre zdravotne postihnutých občanov v obciach zabezpečená len čiastočne. Snahou obcí je však v budúcnosti v spolupráci s ostatnými subjektami poskytujúcimi občanom služby bezbariérovosť v obciach zabezpečiť.

Aj napriek týmto skutočnostiam obyvatelia obcí mikroregiónu vyjadrujú väčšiu spokojnosť ako nespokojnosť so sociálnou starostlivosťou /viac ako 25% obyvateľov/, aj keď viac ako 30% z opýtaných obyvateľov v rámci prieskumu uskutočneného v roku 2006 nie sú ani spokojní, ani nespokojní. Máme za to, že problematika sociálnej starostlivosti zatiaľ nie je v obciach mikroregiónu prioritnou a pre obyvateľov zatiaľ postačuje zabezpečovanie sociálnej starostlivosti na úrovni doterajších sociálnych služieb – ambulantných sociálnych služieb/opatrovateľskej služby, zabezpečovania stravovania/ a svojpomoc v niektorých sociálnych službách a pri riešení svojich problémov.

Východiská z analýzy - návrh aktivít:

- vybudovanie viacúčelových objektov pre činnosť viacerých skupín obyvateľov obce od seniorov až po mladú generáciu;
- zabezpečenie bezbariérovosti verejných priestranstiev – chodníkov, úradov, školy, pošty, obchodov, lekární, pre zdravotne postihnutých obyvateľov odkázaných na používanie invalidného vozíka;
- podporovanie prevádzok terénnej sociálnej služby – opatrovateľskej služby a donášky stravy v rámci rozpočtových možností obcí, aj ako spoločné prevádzky obcí mikroregiónu;
- podpora zabezpečovania ošetrovateľskej a opatrovateľskej služby pre obyvateľov obcí v sociálnej núdzi formou terénnej sociálnej služby zmluvným vzťahom s organizáciami, ktoré uvedené sociálne služby sú oprávnené poskytovať alebo spoločne vytvorenými subjektami v rámci mikroregiónu;
- podporovanie činnosti seniorov a vytváranie priaznivých podmienok na fungovanie ambulantných sociálnych služieb – klubov dôchodcov a tiež dobrovoľnej organizácie seniorov – Jednoty dôchodcov;
- podpora budovania nájomných bytov vo väčších obciach mikroregiónu;
- vytváranie podmienok na klubovú činnosť a aktivity mládeže v obciach ako preventívne opatrenie predchádzania možným sociálno – patologickým javom;

- rozvíjanie spolupráce obcí a mikroregiónu s organizáciami a inštitúciami v obci a Bratislavskom samosprávnom kraji, ktoré poskytujú služby v oblasti sociálnych vecí a zamestnanosti.

Špecifické ciele v sociálnej oblasti:

Ciele:

- zlepšenie kvality života a starostlivosti o seniorov;
- zlepšenie kvality života mladých obyvateľov;
- zlepšenie sociálnej starostlivosti o sociálne slabšie skupiny obyvateľov;
- zvýšenie pracovných príležitostí pre obyvateľov obcí priamo v obciach;
- vybudovanie a rozvoj sociálnej infraštruktúry;
- zvyšovanie kvality a dostupnosti sociálnych služieb pre obyvateľov v rámci mikroregiónu.

Špecifický cieľ – Sociálna inklúzia:

Priorita – 3.1 Podpora rastu zamestnanosti, sociálnej inklúzie a budovanie kapacít v Bratislavskom kraji

Opatrenia – 3.1.1 Podpora rastu zamestnanosti a zlepšenia zamestnateľnosti a zosúladienie pracovného a rodinného života

3.1.2 Podpora sociálnej inklúzie prostredníctvom rozvoja sociálnych služieb a podpora integrácie znevýhodnených skupín na trhu práce v Bratislavskom kraji

3.1.3 Podpora rastu zamestnanosti a zlepšenie zamestnateľnosti pre vzdelanostnú spoločnosť

Priorita – 4.1 Zvýšenie zamestnanosti v obciach v porovnaní s Bratislavou

Opatrenie – 4.1.1 Podporovanie podnikania a samozamestnávania nezamestnaných

Aktivity – 4.1.1.1 Organizácia vzdelávacích aktivít v oblasti samozamestnávania

4.1.1.4 Podpora tvorby a udržania pracovných miest

4.1.1.5 Podpora samozamestnávania

4.1.1.6 Podpora flexibilných foriem práce, vrátane teleworkingu

Priorita – 4.2 Zvýšenie starostlivosti o obyvateľstvo

Opatrenie – 4.2.1 Budovanie a modernizácia sociálnych zariadení

Aktivity – 4.2.1.3 Modernizácia domovov dôchodcov pre seniorov

4.2.1.5 Podpora rozvoja materských škôl a rodinných centier

Opatrenie – 4.2.2 Zabezpečenie primeranej sociálnej úrovne

Aktivity – 4.2.2.1 Zvýšenie sociálnej starostlivosti pre sociálne odkázané osoby, ohrozené a marginálne skupiny

4.2.2.2 Podpora rozvoja sociálnych služieb a nových typov sociálnych služieb

4.2.2.3 Zvýšenie lekárskej a sociálnej starostlivosti pre populáciu produktívneho veku

4.2.2.4 Organizácia aktivít pre populáciu poproduktívneho veku na báze ekonomickej únosnosti

Špecifický cieľ – Bytová výstavba:

Priorita - 8.1 Modernizácia a výstavba bytov

Opatrenie - 8.1.1 Rozvoj bývania

Aktivity – 8.1.1.1 Zvýšenie investícií do nájomného bývania pre mladé rodiny

8.1.1.2 Podpora výstavby sociálneho a pohotovostného bývania

8.1.1.3 Podpora výstavby rodinných domov

Opatrenie – 8.1.2 Modernizácia bývania

8.1.2.1 Podpora modernizácie bytového fondu, najmä panelovej výstavby
zo štátnych, samosprávnych a európskych zdrojov

8.1.2.2 Rozvoj humanizácie obytného priestoru

Špecifický cieľ – Rozvoj infraštruktúry:

Priorita – 11.1 Obnova a rozvoj obcí

Opatrenie – 11.1.3 Podpora zachovania kultúrnych tradícií

Aktivity – 11.1.3.3 Zlepšenie práce s mládežou a jej zapájanie do verejného života

Obce mikroregiónu Červený Kameň – sociálna oblasť:

Č a s t á

Obec patrí do okresu Pezinok, leží na východnom úpätí a rozhraní mikroregiónu a Trnavskej pahorkatiny na rozlohe 3523 ha. Dominantou obce je hrad Červený Kameň. Obec je strediskom mikroregiónu Červený Kameň, patrí medzi jeho najväčšie obce.

K 31.12.2007 bol počet obyvateľov v obci 2 094 s pomerne rovnomerným zastúpením žien aj mužov. Najviac bolo zastúpené produktívne obyvateľstvo – 1 315 obyvateľov, nezanedbateľné boli aj počty obyvateľov v poproduktívnom veku – 499 obyvateľov a obyvateľov do 14 rokov veku 327 z celkového počtu obyvateľov. Predpokladáme stúpajúci trend nárastu počtu obyvateľov z dôvodu podnikateľských a rekreačných aktivít v obci. Naďalej pretrváva záujem o presťahovávanie sa obyvateľov do obce na trvalo, ale aj na chatovú turistiku, na prechodný pobyt, trávenie voľného času a oddych.

Ekonomicki aktívni obyvatelia tvorili v roku 2001 56% obyvateľov obce, obyvatelia dochádzajúci za prácou do hlavného mesta Bratislavy, do Trnavy, Pezinka a Modry, aj keď v obci sú vytvorené pracovné miesta v obchode, administratíve, v školstve a v poľnohospodárstve. Nezamestnanosť v obci je pomerne nízka, z pohľadu intenzívnejšieho riešenia obce zanedbateľná, tvorí asi 4% z celkového počtu ekonomicky aktívneho obyvateľstva, v súčasnosti – september 2008 to bolo 42 obyvateľov. Sociálna situácia nezamestnaných obyvateľov si však nevyžaduje pomoc obce vyplácaním jednorázových príspevkov, nakoľko v obci je množstvo pracovných príležitostí, ktoré by mohli nezamestnaní obyvatelia vykonávať, a tak si zabezpečiť svoj príjem.

Obec má výhodnú geografickú polohu na rozvoj a zvyšovanie kvality života obyvateľov – cesta I. triedy smerom na Pezinok, Modru, Smolenice, Trstín prechádza cez obec a tiež obec leží na významnej dopravnej - Malokarpatskej vínnej ceste. Zároveň je obec v rámci Územného plánu Bratislavského samosprávneho kraja definovaná ako ďalšie lokálne centrum v regióne, ktoré by malo plniť funkciu základných obslužných aktivít pre obyvateľov vlastného centra a bezprostredne aj priľahlých obcí, pre obyvateľov byť potenciálom pracovných príležitostí a rozvoja.

V rámci rodinného života v obci prevláda moderný typ rodiny – až 50,7% rodín je úplných rodín /2 rodičia a 2 deti/ a 26,8% spoločne bývajúcich domácností.

Náboženské zloženie obyvateľstva je tvorené až 90,18% obyvateľmi rímsko – katolíckeho vyznania, menšie zastúpenie majú obyvatelia evanjelickej cirkvi, evanjelickej cirkvi auburského vyznania a obyvatelia bez vyznania. Až 98,71% obyvateľov v obci sa hlási k slovenskej národnosti, ostatné národnosti – nemecká, maďarská sú zastúpené v malom počte obyvateľov.

V oblasti sociálnej starostlivosti je pre starých obyvateľov obce zabezpečovaná opatrovateľská služba a rozvoz obedov do domácností obyvateľov s nepriaznivým zdravotným stavom, ktorú vykonáva Trnavská arcidiecézna charita na základe zmluvy s obcou, kde mzdy opatrovateliek sú hradené z rozpočtu obce. V súčasnosti je v starostlivosti charity 10 starých občanov. Zároveň je v obci zabezpečovaná aj donáška stravy pre ostatných dôchodcov zo školskej jedálne – v počte cca 10 obedov a z reštaurácie prevádzkovej v obci pre cca 40 dôchodcov. Obec na základe vydaného Všeobecne záväzného nariadenia obce č. 1/2007 prispieva dôchodcom na jedno jedlo denne sumou 20,- Sk, a to pre tých, ktorých dosiahli vek viac ako 70 rokov a pre tých dôchodcov, ktorých vek je viac ako 62 rokov s príjmom do 6000,- Sk vyplácaného dôchodku. Keďže obec poskytuje z rozpočtu pre všetkých dôchodcov príspevok na dennú stravu, ostatné jednorázové príspevky obec neposkytuje. Obyvateľom s nepriaznivým zdravotným stavom poskytuje starostlivosť aj Agentúra ošetrovateľskej starostlivosti – ADOS ako poskytovateľ zdravotnej starostlivosti, ktorú si čiastočne hradia aj obyvatelia z vlastných príjmov.

V obci sa stretávajú seniori v miestnej organizácii, v klube Jednoty dôchodcov, v priestoroch obce, ktorá im pre klubovú činnosť vytvára podmienky, uhrádza prevádzkové náklady. Až 51% obyvateľov obce podľa prieskumu z roku 2006 je spokojných s poskytovaním sociálnej starostlivosti všeobecne.

Obec má na verejných priestranstvách zabezpečené aj podmienky na bezbariérový pohyb – prístup imobilných obyvateľov k službám zdravotníckych ambulancií, do lekárne, do obchodov, ale aj na verejných priestranstvách – chodníky, prechody pre chodcov a pod. Prístup na obecný úrad nie je bezbariérovo zabezpečený, keďže kancelárie úradu sú umiestnené na poschodí. V prípade potreby vybavovania úradných záležitostí pracovníčky obecného úradu obyvateľov vybavujú v priestoroch prízemí budovy.

V súčasnosti je obyvateľom zdravotne ťažkopostihnutým zo starny štátu poskytovaná pomoc vo forme peňažných príspevkov na diétne stravovanie – 29 obyvateľom, na prevádzku osobného motorového vozidla – 33 obyvateľom ako kompenzácia za neschopnosť premiestňovať sa bez pomoci k prostriedkom hromadnej dopravy, na zaopatrenie zdravotne postihnutého rodinného príslušníka – 16 obyvateľom a na úhradu osobnej asistencie pre ťažko zdravotne postihnutých obyvateľov obce – 2 obyvateľom.

Matky s deťmi majú v obci vytvorené možnosti pre svoje aktivity, stretávanie sa a trávenie voľného času v zriadenom Rodinnom centre „Škriatka Klinčeka“, v spoločných obecných priestoroch s Klubom slovenských turistov, v ktorých obec hradí náklady na prevádzku.

Mladší obyvatelia obce vyžadujú zabezpečenie väčších možností pracovných príležitostí – podporu vzniku nových firiem a výstavbu nájomných bytov, a možností na vlastnú sebarealizáciu, čo súvisí aj s požiadavkou vytvorenia a využívania klubovej činnosti v obci, ktorá je v súčasnosti zabezpečovaná v spoločných obecných priestoroch spoli s Kynologickým klubom.

V obci je v oblasti rozvoja sociálnej starostlivosti potrebné výhľadovo zabezpečiť:

- ďalšie zabezpečovanie sociálnych služieb a opatrovateľskej služby pre starých a imobilných obyvateľov obce.

SWOT analýza - SOCIÁLNE VECI	
1. Silné stránky	2. Slabé stránky
<ul style="list-style-type: none"> • ľudské zdroje s vysokým podielom vysokoškolského vzdelania; • relatívne nízka miera nezamestnanosti a minimálny počet dlhodobo nezamestnaných; • nízky počet obyvateľov v hmotnej núdzi; • relatívne vysoká miera zamestnanosti; • relatívne vysoká životná úroveň, významné zastúpenie strednej vrstvy a mladej generácie; • pomerne silná sociálna stabilita a vyššia úroveň motivácie k práci; • dostatočná koncentrácia mimovládnych neziskových organizácií pôsobiacich v sociálnej ekonomike; • kvalifikovaný personál vo fungujúcich zariadeniach sociálnych služieb; • rovnomerné rozloženie existujúcej siete zariadení sociálnych služieb v Bratislavskom kraji; • dostupnosť vzdelávacích, sociálnych a zdravotníckych zariadení; • vyšší podiel stredoškolsky vzdelaného obyvateľstva; • zaujímavosť mikroregiónu z pohľadu kvality života, atraktívne a pokojné prostredie s možnosťou rekreácie; • vyššia rozvinutosť a dostupnosť zariadení sociálnych služieb aj mimo pôsobnosti Bratislavského kraja; • Starostlivosť o obyvateľov obce zo strany príbuzných, zachovávanie prirodzených medzigeneračných väzieb a prirodzených medziľudských vzťahov; • atraktívne a oddychové bývanie pre rodiny z okolitých miest; • vybudovaný a fungujúci systém spolupráce inštitúcií a organizácií zabezpečujúcich služby pre občanov/ obecny úrad, škola, cirkev, Jednota dôchodcov, Klub dôchodcov, podnikateľský sektor, mikroregión/; • relatívne dobre spracované materiály – analýzy potrieb mikroregiónu; 	<ul style="list-style-type: none"> • značný podiel poproduktívneho obyvateľstva vo vidieckych sídlach mikroregiónu; • stagnujúci prirodzený prírastok obyvateľstva; • zhoršujúca sa demografická štruktúra obyvateľstva – starnutie obyvateľstva s dlhodobým dopadom na znižovanie vlastných zdrojov pracovnej sily; • značný odliv pracovnej sily do väčších sídiel, príp. do zahraničia z titulu blízkosti hraníc, čo súvisí s nedostatočným finančným ohodnotením; • nedostatok pracovných príležitostí priamo v obciach mikroregiónu; • výraznejší podiel nezamestnaných v obciach mikroregiónu ako v Bratislave; • praktická nevyužitelnosť dlhodobo nezamestnaných obyvateľov obce; • slabá úroveň informatizácie verejnej správy; • disparita vo vzťahu mesta Bratislavy a okolitých obcí mikroregiónu spôsobená nerovnomerným rozmiestnením komplexných služieb obyvateľom; • disparita hlavného mesta voči vidieckym obciam mikroregiónu predovšetkým v oblasti zamestnania a miezd; • nedostatočné investície do nájomného bývania; • nedostatok vybudovaných zariadení sociálnych služieb pre seniorov; • nedostatok poskytovaných terénnych sociálnych služieb pre seniorov – opatrovateľská a ošetrovateľská služba, donáška obedov,...; • nesystémovosť výdavkov na poskytované jednorázové sociálne dávky /vianočné

<ul style="list-style-type: none"> vysoký potenciál pre tvorbu partnerstiev na úrovni obcí, krajov, mikroregiónov. 	<p>poukážky dôchodcom/;</p> <ul style="list-style-type: none"> častočne sa vytrácajúce rodinné väzby, začínajúca anonymita aj na vidieku – prisťahovalci z väčších miest regiónu; nerozvinutý systém sociálneho plánovania na komunitnej úrovni; slabá alebo žiadna bezbariérovosť verejných priestranstiev v obciach mikroregiónu pre obyvateľov odkázaných na invalidný vozík; nárast výskytu sociálne patologických javov u mladej generácie.
<p>3. Príležitosti</p>	<p>4. Ohrozenia</p>
<ul style="list-style-type: none"> spoločné riadenie PHSR mikroregiónu, súčinnosť všetkých obcí, spoločné akcie; možnosti spoločného čerpania zdrojov z fondov Európskej únie v prospech rozvoja ekonomických aktivít združených obcí; výhodná pomerne blízka poloha v dynamicky sa rozvíjajúcom prostredí kraja a hlavného mesta; voľný trh práce vrámci EÚ; výhodná poloha pre pohodlnú dochádzku za prácou a dostupný voľný pracovný trh; zlepšenie demografickej štruktúry obyvateľstva zvyšujúcim sa migračným prírastkom; pokračovanie trendu sťahovania obyvateľov z miest do vidieckych sídiel – obcí mikroregiónu; možnosti získavania finančných zdrojov z prostriedkov štrukturálnych fondov EÚ, podporných programov a programov inštitúcií zodpovedných za realizáciu regionálnej politiky; zlepšujúca sa spolupráca so zástupcami obcí; využitie zdrojov súkromného sektora – podnikateľské subjekty a neziskový sektor; konkurencia subjektov poskytujúcich sociálne služby; podpora zriaďovania a rozvoja zariadení sociálnych služieb v Bratislavskom kraji – budovanie siete sociálnych inštitúcií; podpora podnikateľského sektora a neziskového sektora v budovaní siete sociálnych zariadení a sociálnych služieb / 	<ul style="list-style-type: none"> konkurencia susedných mikroregiónov v súťaži o investície a rozvojové impulzy; nízka možnosť zamestnania obyvateľov s nízkym vzdelaním a vyššieho veku v obciach mikroregiónu; odkázanosť obyvateľov mikroregiónu na dochádzku za prácou mimo obce; výhodnejšie pracovné a príjmové podmienky v susediacich štátoch; konkurencia zahraničia, ktorá priťahuje mladých a vzdelaných ľudí – práca, životná úroveň, služby; nerozvinutá, resp. slabá podpora podnikania a samozamestnávania nezamestnaných v obciach mikroregiónu; možná strata záujmu obyvateľov o veci verejné; nedostatok verejných prostriedkov na dobudovanie sociálnej infraštruktúry a na rozvoj sociálnych služieb; starnutie obyvateľov obcí a z toho plynúce nároky na sociálnu starostlivosť z rozpočtu obcí; nezáujem okolitých obcí na spolupodieľaní sa na zabezpečovaní sociálnych služieb a sociálnej starostlivosti o obyvateľov; nedostatočné využívanie zahraničných a domácich zdrojov pre rozvoj sociálnych služieb pre obyvateľov; riziko neúspešného, resp. nedostatočného čerpania finančných prostriedkov zo

<p>domovy dôchodcov, hospice /;</p> <ul style="list-style-type: none"> • rozšírenie menších obecných služieb v obciach o rozvoj a poskytovanie aj sociálnych služieb a ďalších činností obcí v sociálnej oblasti; • podpora budovania zariadení a klubov pre mládež a mladé rodiny s deťmi; • rozvoj ľudských zdrojov v produktívnom veku; • tvorba a podpora programov pre zvýšenie úrovne vzdelania, získania kvalifikácie a informovanosti obyvateľov obcí a regiónu; • podpora spoločnej spolupráce všetkých inštitúcií a organizácií pri zvyšovaní úrovne života všetkých skupín obyvateľstva; • participácia miestnych samospráv na riešení problémov v sociálnej oblasti. 	<p>štrukturálnych fondov EÚ a iných zdrojov.</p>
--	--

2.1.2.5 Zdravotníctvo

1. Zdravotná situácia

Najdôležitejším cieľom zdravotnej politiky obcí mikroregiónu Červený Kameň je dosahovať nepretržité zlepšovanie zdravotného stavu obyvateľstva, predovšetkým prostredníctvom vylepšovania kvality života, životných a pracovných zvyklostí a zvyšovania kvality a dostupnosti zdravotnej starostlivosti v návaznosti na činnosť regionálnych úradov verejného zdravotníctva v súlade so základnými princípmi poskytovania zdravotnej starostlivosti v SR a EÚ.

Zdravotná situácia v obciach mikroregiónu v základných ukazovateľoch je porovnateľná s celkovou zdravotnou situáciou v BSK a SR s menšími odchýlkami, čo vyplýva predovšetkým z prevažujúceho vidieckeho charakteru života obyvateľov v obciach mikroregiónu, životnej úrovne a celkového spôsobu života.

Profil zdravia obyvateľov obcí a faktory ktoré vplývajú na jeho kvalitu:

- základné fyzické a geografické danosti v mieste bydliska;
- demografický vývoj;
- životný štýl;
- životné prostredie;
- možnosti a ponuka pre obyvateľov zlepšiť svoje zdravie hlavne zmenou životného štýlu.

Zdravotný stav je súhrnom fyzického, psychického a sociálneho zdravia. Sledovanými ukazovateľmi stavu zdravia populácie a systému zdravotníctva sú predovšetkým stredná dĺžka života a predčasná úmrtnosť / vo vekovom intervale 0 - 64 rokov/.

Index starnutia v SR / Z posledného štatistického prieskumu /	116,34
Priemerný vek mužov a žien v SR	37,41
Stredná dĺžka života mužov v SR	70,3

Veková skladba v obciach mikroregiónu Červený Kameň

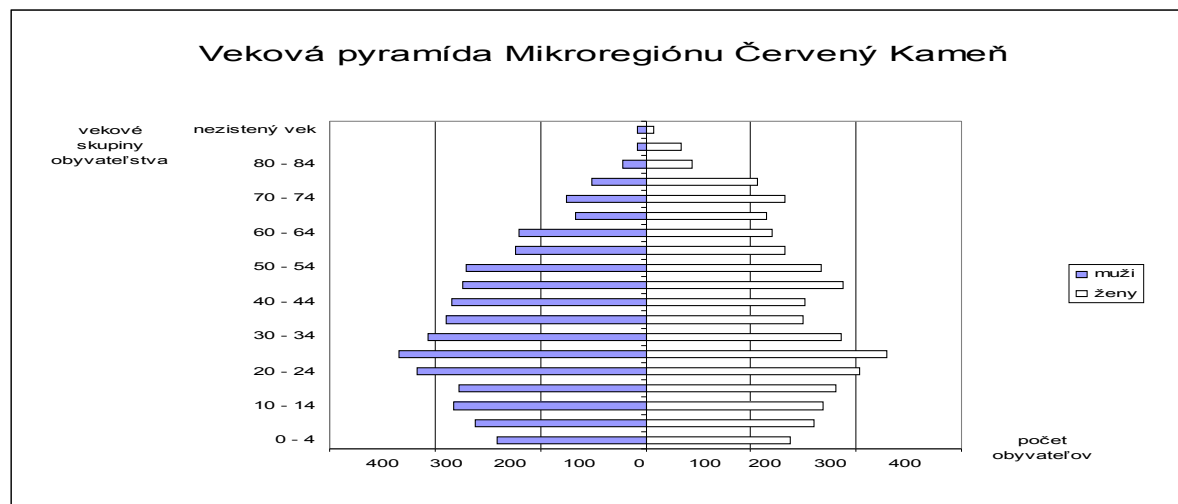

Zdroj: ŠÚ SR

Medzi najčastejšie príčiny úmrtí patria:

- choroby obehovej sústavy 54,5 %;
- nádorové ochorenia 22,3 %;
- poranenia, otravy a iné následky vonkajších príčin 5,9 %;
- choroby dýchacej sústavy 5,7 %;
- choroby tráviacej sústavy 5,4 %.

Spolu predstavujú tieto choroby 94, % všetkých úmrtí v SR. V členení podľa pohlaví ženy prevažujú nad mužmi pri chorobách obehovej sústavy na čo má tiež vplyv vyššia stredná dĺžka života žien. V ostatných príčinách úmrtí sú dominantní muži.

Možnosti pre poskytovanie lekárskej starostlivosti v obciach mikroregiónu

Ambulancie:

Obec	Organizácia	Poskytované služby	Kontaktné údaje
Budmerice	MEDICUS, Sro	všeobecné lekárstvo	Budmerice 42 900 86 Budmerice Tel: 033/644 82 85
Častá	MUDr. Devečková Anna	všeobecná starostlivosť o deti a dorast	1. mája 5 900 84 Častá Tel: 033/645 51 65
Modra	Medirex s.r.o. - Modra	poskytovanie laboratórnej diagnostiky	Vajanského 1 900 01 Modra
Pezinok	FNsP Bratislava pracovisko Pezinok	Komplexná zdravotnícka starostlivosť	Malacká cesta 63 902 01 Pezinok

Program hospodárskeho a sociálneho rozvoja obce Častá

Pezinok	Poliklinika Pezinok	Poskytovanie špecializovanej ambulantnej, ústavnej a jednodňovej starostlivosti.	Hollého 2 90201 Pezinok
Pezinok	Psychiatrická nemocnica P. Pinela Pezinok	Komplexnú zdravotnícku starostlivosť s dôrazom na špecializovanú starostlivosť pacientom s psychickými chorobami a poruchami a liečbu závislostí u dospelých i mladistvých od 16.rokov	Malacká cesta 63 902 01 Pezinok

Zoznam samostatných ambulancií:

Obec	Organizácia	Poskytované služby	Kontaktné údaje
Pezinok	Neštatné zdravotnícke zariadenie klinickej psychológie	psychologická diagnostika a intervencia, supervízia pri prvých 100 vyšetreniach	Hollého 2 902 01 Pezinok
Pezinok	Neurologická ambulancia	Neurologická ambulancia pre dospelých, diagnostika, prevencia, liečba.	Moyzesova 4 902 01 Pezinok
Pezinok	Psychiatrická ambulancia	starostlivosť pacientom s psychickými chorobami a poruchami	Kollárova 1 902 01 Pezinok
Pezinok	Psychologická ambulancia	Klinická psychológia a psychoterapia. Individuálna aj skupinová psychoterapia, hypnóza, relaxačné programy.	Kollárova 1 902 01 Pezinok
Modra	Ušno-nosovo-krčná ambulancia	Služby v špecializačnom odbore otorinolaryngológia	Vajanského 66 900 01 Modra

Ďalšie zariadenia:

Obec	Organizácia	Poskytované služby	Kontaktné údaje
Budmerice	Gynmedia, Sro	gynekológia a pôrodnictvo	Juraja Holčeka 42 900 86 Budmerice 033/ 6448 449
Pezinok, Budmerice	MUDr. Palko Marián	ortopédia	J. Holčeka 42

Program hospodárskeho a sociálneho rozvoja obce Častá

			900 86 Budmerice
Častá	NZZ MEDICINA HUMANA	všeobecné lekárstvo	Hlavná 292 900 89 Častá
Častá	NZZ ALOMED, Sro	Všeobecné lekárstvo	1. mája 11 900 84 Častá 033/645 51 54
Budmerice	PRO VITA, s.r.o	všeobecná starostlivosť o deti a dorast	Budmerice 510 900 86 Budmerice
Pezinok	MEDIREX Spol., sro	hematológia a transfuziológia	ldpezinok@medirex.sk Tel: +421 2 208 29 430 +421 33 64 82 160

Stomatológ:

Obec	Organizácia	Poskytované služby	Kontaktné údaje
Častá	MUDr. Ďuriš Stanislav	stomatológia	Hlavná ulica 95, Častá, 900 08
Častá	MUDr. Machata Marián	stomatológia	1. mája 11 900 84 Bahoň Tel: 033/645 54 56
Pezinok	Zubná ambulancia	Stomatológia	Hollého 2 902 01 Pezinok

Lekárne:

Obec	Organizácia	Poskytované služby	Kontaktné údaje
Dubová	Mgr. Mária Zajíčková	verejná lekáreň	900 90 Dubová
Častá	Cyrila a Metoda	verejná lekáreň	1. mája 12 900 84 Častá Tel: 033/645 51 55
Častá	Filiálna lekáreň pri Sv. Trojici	verejná lekáreň	Hlavná 131 900 89 Častá 0704/952 02
Budmerice	U Svätého Mariana	verejná lekáreň	033/64484 58

Pohotovosti:

Obec	Organizácia	Poskytované služby	Kontaktné údaje
Pezinok	Pohotovosť pre dospelých	Lekárska služba prvej pomoci pre dospelých	Poliklinika Pezinok Holého 2, Pezinok
Pezinok	Pohotovosť pre deti a dorast	Lekárska služba prvej pomoci pre deti a dorast	Poliklinika Pezinok Holého 2, Pezinok

Ošetrovateľské služby:

Obec	Organizácia	Poskytované služby	Kontaktné údaje
Limbach	Sanatorium Karpatia	služby pri ochoreniach: -pohybového aparátu - po operáciách	Potočná 11, Limbach

Program hospodárskeho a sociálneho rozvoja obce Častá

		ortopedických zákrokoch bedrového „kolenného kĺbu“ - po operáciách chrbtice - po mozgovom cievnom príhoda - poúrazové stavy - pri diabetických polyneuropatiách a ich komplikáciách	
--	--	---	--

ZÁCHRANNÉ SLUŽBY	OBEC	SPOJENIE
Záchranná a dopravná zdravotnícka služba	Antolská 11, P. O. BOX 57, 850 07 Bratislava	zachrana@emergency.sk
SLUŽBY ZÁCHRANY		
• Rýchla zdravotná pomoc		155
• Tiesňové volanie		112
• Horská záchranná služba		18300
• Letecká záchranná služba		18155
• Linka záchrany		0850 1113 13
• Hniezdo záchrany		1905 88 82 34

Poskytovanie rýchlej zdravotnej pomoci

Na základe sociálno-ekonomického prieskumu v oblasti zdravotnej starostlivosti sa občania obcí mikroregiónu Červený Kameň vyjadrili nasledovne:

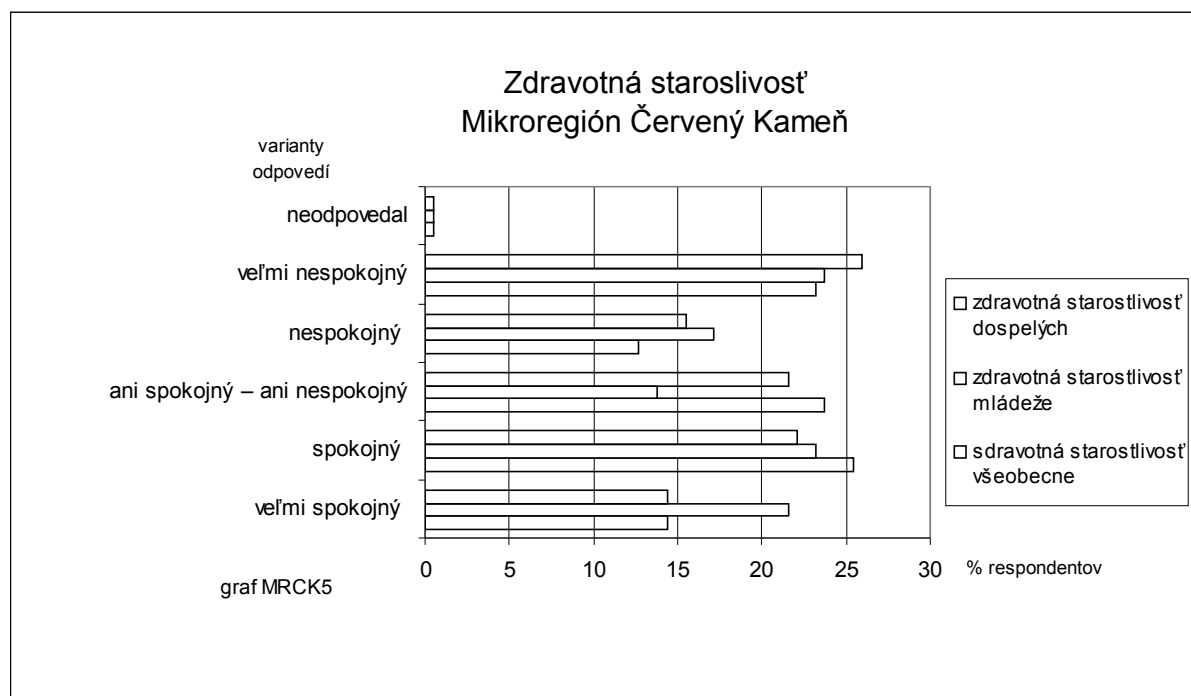

Ďalší problém, ktorý treba v území riešiť, je zdravotná starostlivosť o všetky vrstvy obyvateľstva (graf MČK 5). V niektorých obciach, predovšetkým väčších, je zriadený lekár,

ale ukazuje sa, že to nestačí a často sú výhrady ku ich práci. Väčšia nespokojnosť je u dospelých, pretože mladšia generácia často využíva zdravotné služby v mieste školy, prípadne v mieste zamestnania, ktoré je mimo trvalého bydliska.

Nemocnice:

Poskytujú zdravotnú starostlivosť prostredníctvom lôžkovej časti, ambulantnej starostlivosti, príjmových ambulancií, spoločných vyšetrovacích a liečebných zložiek a ostatných zložiek zdravotnej starostlivosti.

Okrem toho sú pre pacientov spádového územia zabezpečované biochemické, hematologické, RTG a sonografické vyšetrenia, záchranná zdravotná služba, dopravná zdravotná služba a lekárska služba prvej pomoci.

Zdravotná starostlivosť môže byť ešte poskytnutá v okolitých obciach, podľa odborného zamerania jednotlivých ambulancií a v ďalších obciach okresu Pezinok.

Najväčšia hustota siete zdravotníckych zariadení je v hlavnom meste Bratislava od ktorého sú obce mikroregiónu vzdialené v priemere 30 km, čo výrazne zvyšuje dostupnosť zdravotnej starostlivosti pre obyvateľstvo všetkých kategórií detí, dospelých a dôchodcov.

2. Zdravotnícke služby:

Pre obce sú zdravotnícke služby poskytované prostredníctvom siete zdravotníckych zariadení ktoré dostatočne zabezpečujú zdravotnú starostlivosť pre obyvateľov obce a regiónu. S významnejším rozširovaním siete zdravotníckych zariadení sa v najbližších rokoch neuvažuje.

Nepriaznivá situácia je v zlom technickom stave niektorých budov a nedostatočnom vybavení prístrojovou technikou.

- populácia obcí mikroregiónu rovnako, ako v ostatných regiónoch SR nadobúda charakter starnúcej populácie;
- zdravotný stav detskej populácie je relatívne dobrý, je potrebné ho udržať;
- zdravotný stav obyvateľstva závisí popri zdravotných službách na množstve ďalších faktorov/sociálne prostredie, stres, spoločenská izolácia, pracovné podmienky, nezamestnanosť, závislosť od alkoholu, nikotínu a drog, zloženie stravy, kvalita životného prostredia a rada ďalších faktorov;
- pre budúci pozitívny vývoj v mikroregióne bude rozhodovať okrem zdravotných služieb hlavne vzdelanie, životný štýl a vývoj ekonomiky a politického systému určujúceho životnú úroveň všetkých vrstiev obyvateľstva.

Č a s t á

Na základe sociálno - ekonomického prieskumu v oblasti zdravotná starostlivosť sa občania obce vyjadrili nasledovne:

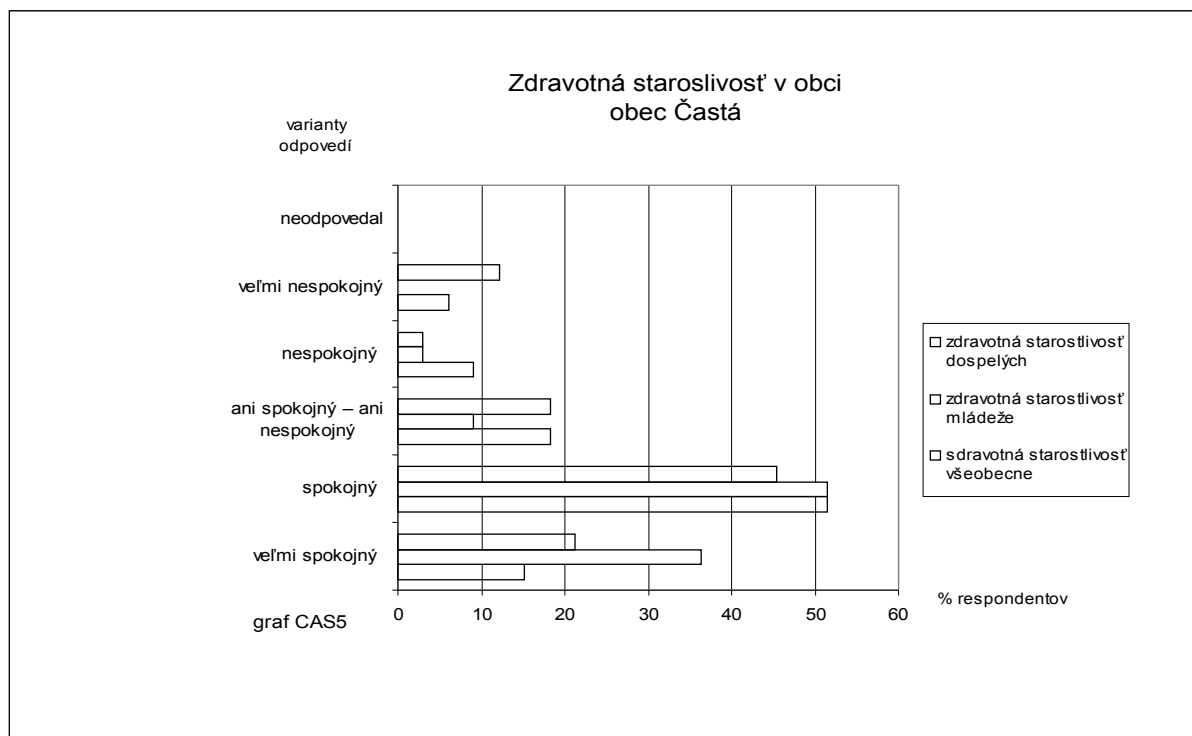

Zdravotná starostlivosť:

Pri zdravotnej starostlivosti sa vyskytla vo všeobecnosti spokojnosť až veľká spokojnosť (graf CAS5). Pri zdravotnej starostlivosti mládeže a všeobecne vysoko prevládala spokojnosť – 51% odpovedí resp. pri zdravotnej starostlivosti dospelých 45% odpovedí. Pozitívne reakcie na kvalitu a úroveň poskytovania zdravotnej starostlivosti majú na svedomí okrem kvalitného a odborného personálu vrátane väčšiny lekárov a lekárnikov aj služby zrekonštruovaného zdravotného strediska.

Nespokojnosť so službami zdravotnej starostlivosti v obci Častá bola vyjadrená nasledovne (viď. tabuľka 4.3.1)

Tab. 4.3.1 Nespokojnosť so službami zdravotnej starostlivosti v obci Častá

Dochádzanie za špecialistami do okolitých miest
Veľa pacientov v čakárňach
Vysoké ceny za zubného lekára
Veľa pacientov na jedného lekára
Určitá nespokojnosť s prácou, hlavne lekárka pre dospelých
Dlhé čakanie v čakárňach

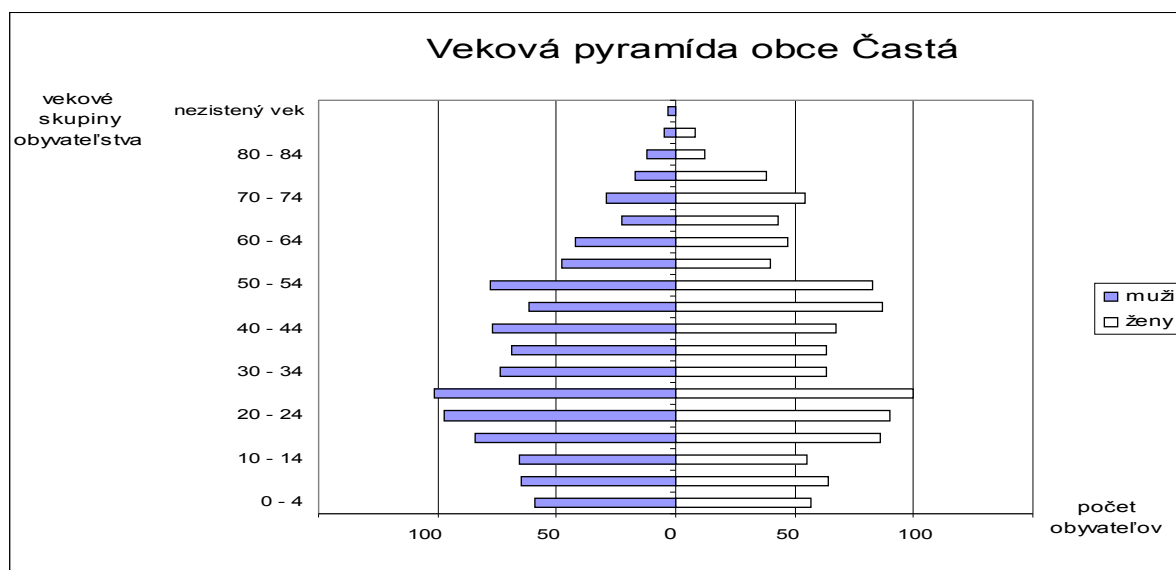

Zdravotnícka služba v obci je poskytovaná ambulanciami:

- Praktický lekár;
- Detský lekár;
- Stomatológ;
- Lekáreň.

Praktický lekár pre dospelých	MUDr. Zuzana Vozárová	tel. 033/649 56 83
-------------------------------	-----------------------	--------------------

Ordinačné hodiny	Odber krvi	Ordinácia
Pondelok	-----	12.00 - 16.00
Utorok	07.00 - 08.00	08.00 - 12.00
Streda	-----	12.00 - 16.00
Štvrtok	07.00 - 08.00	08.00 - 12.00
Piatok	07.00 - 08.00	08.00 - 12.00

Praktický lekár pre deti a dorast	MUDr. Tatiana Sallaiová	tel. 033/649 51 98
-----------------------------------	-------------------------	--------------------

Ordinačné hodiny	Ordinácia	Poradňa
Pondelok	12.00 - 16.00	
Utorok	07.30 - 11.00	
Streda	07.30 - 11.00	11.00 - 13.00
Štvrtok	07.30 - 11.00	
Piatok	07.30 - 11.00	

Po ukončení ordinačných hodín, denne 12.00 - 15.30 hod. je ošetrovanie a telefonické kontakty vyhradené pre závažné, neodkladné a život ohrozujúce stavy v uvedených ambulanciách:

deň	lekár	ambulancia	telefón
Pondelok	MUDr. Devečková	Báhoň	033/6455 165

Program hospodárskeho a sociálneho rozvoja obce Častá

Utorok	MUDr. Moravčíková	Budmerice	033/64488 168
Streda	MUDr. Džupová	Modra	033/6472 956
Štvrtok	MUDr. Vaňatková	Modra	033/6472 335
Piatok	MUDr. Sallaiová	Nefrologická amb. NsP Modra	033/6902 726

Informácie o zmenách v rámci dovolení: 033/6413 536

Ošetrovanie denne od 15.30 h. na pohotovosti LSPP Pezinok: 033/6413536

Rýchla zdravotná pomoc - RZP: 155

Výhradne telefonické poradenstvo pri poskytovaní prvej pomoci - Linka záchran: 0850-111 313

Stomatologická ambulancia	MUDr. Stanislav Ďuriš	tel: 033/6495 129 (mimo ordinačných hodín: 0905/331 032)
---------------------------	-----------------------	--

Ordinačné hodiny:	
Pondelok	12.00 - 18.00
Utorok	08.00 - 14.00
Streda	08.00 - 14.00
Štvrtok	08.00 - 14.00
Piatok	08.00 - 14.00

Lekáreň Trinitas	Mgr. Mária Zajíčková	-
------------------	----------------------	---

Ordinačné hodiny:	
Pondelok	08.00 - 16.30
Utorok	08.00 - 16.30
Streda	08.00 - 16.30
Štvrtok	08.00 - 16.30
Piatok	08.00 - 16.30

Prevenčia:

Úloha zdravotníkov spočíva vo vyhľadávaní jedincov s rizikovými faktormi s cieľom zvýšiť ich vzťah k vlastnému zdraviu ako celoživotnej povinnosti, a tým doceliť aj zvýšenie počtu preventívnych prehliadok ktoré včas odhalia závažné ochorenia a nevhodné návyky.

Na kvalitu zdravotného stavu obyvateľstva podľa odborníkov percentuálne vplyva:

- 50% stravovacie návyky, spôsob práce;
- 20% životné a pracovné podmienky;
- 20% genetické faktory;

- 10% úroveň zdravotníctva.

SWOT analýza – ZDRAVOTNÍCTVO	
1. Silné stránky	2. Slabé stránky
<ul style="list-style-type: none"> ○ zdravotnícke služby poskytované prostredníctvom siete zdravotníckych zariadení dostatočne zabezpečujú zdravotnú starostlivosť pre obyvateľov obce; ○ zdravotný stav detskej populácie je relatívne dobrý, je potrebné ho udržať; ○ vybudovaná sieť úradov verejného zdravotníctva podporuje starostlivosť o zdravie občanov. 	<ul style="list-style-type: none"> ○ s významnejším rozširovaním siete zdravotníckych zariadení sa v najbližších rokoch neuvažuje; ○ nízky počet zdravotníckych služieb poskytovaných priamo v obciach; ○ malá kapacita (okrem Budmeríc) sociálnych zariadení pre prestarnutých občanov; ○ nedostatočné zdroje pre aktívnu politiku podpory zdravia.
3. Príležitosti	4. Ohrozenia
<ul style="list-style-type: none"> • potreba skvalitnenia zdravotnej prevencie zvýšenie počtu preventívnych prehliadok ktoré včas odhalia závažné ochorenia a nevhodné návyky; • vybudovať areály (aj športové) v obciach pre všetky kategórie občanov pre skvalitnenie ich životného štýlu; • vytvoriť podmienky na vybudovanie domova dôchodcov pre obyvateľov obcí mikroregiónu s využitím fondov EÚ; • zlepšenie zdravotného stavu obyvateľov obcí mikroregiónu. 	<ul style="list-style-type: none"> • nepriaznivá situácia je v zlom technickom stave niektorých budov poskytujúcich zdravotnícke služby a nedostatočnom vybavení prístrojovou technikou; • nedostatočný model financovania zdravotného systému; • pretrvávajúci deficit finančných prostriedkov na zdravotníctvo a sociálnu sféru; • pasivita časti občanov vo vzťahu k vlastnému zdraviu; • nedostatočné využitie finančných prostriedkov zo ŠF EÚ a iných domácich a zahraničných finančných zdrojov.

2.1.2.6 ŠKOLSTVO A ŠPORT

Európske a slovenské aspekty v oblasti výchovy a vzdelávania:

Na zasadnutí Európskej rady v Lisabone v marci 2001 bol pre Európsku úniu stanovený nový strategický cieľ pre ďalšie desaťročie – do roku 2010 vybudovať

najkonkurencieschopnejšiu a najdynamickejšie sa rozvíjajúcu ekonomiku založenú na vedomostiach, s väčšou sociálnou súdržnosťou a s vyššou mierou zamestnanosti.

Hlavné ciele v oblasti vzdelávania smerujú k zvýšeniu kvality ľudského potenciálu a sú úzko prepojené s cieľmi v oblasti zamestnanosti a sociálnej kohézie. Boli vytýčené 3 strategické ciele, ktoré sú rozpracované do 13 špecifických cieľov v oblasti vzdelávania ktoré sú zamerané hlavne na zlepšenie kvality a efektívnosti vzdelávacích a výchovných systémov, uľahčenie prístupu k vzdelávaniu a výchove, zabezpečenie prístupu k informačným technológiám, zlepšovaniu vyučovania cudzích jazykov.

Bolo stanovených 5 základných ukazovateľov v oblasti vzdelávania, ktoré sa nechápu ako ciele stanovené pre jednotlivé členské štáty, sú to skôr orientačné body. Členské štáty sa môžu rozhodnúť, akým spôsobom prispievajú k splneniu týchto cieľov na európskej úrovni, ale tieto ukazovatele sú sledované. Jedná sa o nasledovné ukazovatele:

- nie viac ako 10% žiakov, ktorí predčasne opúšťajú školu v roku 2010;
- celkový počet absolventov z matematických, prírodovedných a technických študijných odborov by mal narásť v celej EÚ do roku 2010 o najmenej 15%, pričom by sa súčasne mala vyrovnáť nerovnováha podľa rodov;
- aspoň 85% 22-ročných v EÚ by malo nadobudnúť v roku 2010 stredné vzdelanie;
- do roku 2010 by sa v porovnaní s rokom 2000 malo znížiť percento 15-ročných, ktorí dosahujú nízke výsledky v čítaní, o najmenej 20%;
- do roku 2010 by sa mala v EÚ dosiahnuť účasť dospelšej pracujúcej populácie (veková skupina 25-64 roční) vo vzdelávaní aspoň vo výške 12,5%.

Slovensko z verejných výdavkov na vzdelávanie vykazuje hodnotu 4 % hrubého domáceho produktu (HDP), čo je vôbec najnižšia hodnota zo všetkých členských štátov EÚ (priemer pre členské štáty EÚ je 4,95% HDP).

Najvyššie výdavky na vzdelávanie z členských štátov EÚ vykazujú Dánsko (8,38 % HDP) a Švédsko (7,39 % HDP), z nových členských štátov všetky tri pobaltské štáty (približne 6 % HDP).

V rámci týchto zmiených ukazovateľov EÚ je Slovenská republika na prvom mieste v porovnaní so všetkými členskými štátmi EÚ v podiele osôb vo veku nad 22 rokov, ktoré nadobudli minimálne stredné vzdelanie (SR 94,6%, priemer v EÚ 75,4 %).

Vláda SR vo svojom schválenom programovom vyhlásení považuje výchovu a vzdelávanie za jednu zo svojich najvýznamnejších a trvalých priorit. Deklaruje, že chce vytvoriť spoločnosť, v ktorej vzdelávanie bude zdrojom dlhodobej prosperity Slovenska, čo ovplyvní postavenie Slovenska v Európe, ako aj všestranný rozvoj osobnosti a uplatnenie každého občana. Rozhodujúcu úlohu štátu vláda vidí v zastavení úpadku a vo vzostupnom koncepčnom rozvoji výchovy a vzdelávania, ako aj v zaistení rovnosti v prístupe k vzdelaniu. Úlohou štátu je vytvárať podmienky na zabezpečenie kvality poskytovanej výchovy a vzdelávania a zaistenie rovnocennosti s vyspelými európskymi krajinami. Vláda deklaruje vytvorenie dlhodobej koncepciu rozvoja výchovy a vzdelávania. Pri jej tvorbe je pripravená zohľadniť pripomienky a stanoviská rozhodujúcich politických strán, predstaviteľov regiónov, zamestnávateľov, odborov, učiteľskej i rodičovskej verejnosti tak, aby sa stala základom rozvoja školstva na najbližších 15 - 20 rokov bez ohľadu na striedanie vlád.

V nadväznosti na koncepciu vláda SR pripravila nový školský zákon (zákon o výchove a vzdelávaní), v ktorom garantuje právo každého občana na bezplatnú výchovu a vzdelávanie

v rozsahu jeho schopností vzdelávať sa najmenej dovtedy, kým sa nestane svojprávnym subjektom na trhu práce.

Chce zabezpečiť nielen možnosť získať stredoškolské vzdelanie pre každého občana, ale aj sústavný rast počtu absolventov vysokých škôl. Počas tohto procesu chce žiakom a študentom umožniť cenovo prístupné stravovanie, ubytovanie, dopravu a účinnú pomoc vo forme štipendií.

Vláda SR chápe vzdelávanie ako celoživotný proces, a preto chce vytvoriť podmienky pre rozvoj ďalšieho vzdelávania. Vláda sa zaviazala, že bude postupne zvyšovať prostriedky určené na zabezpečenie školstva takým podielom z HDP, aby to bolo porovnateľné s krajinami EÚ. Deklarovaný zákon o financovaní regionálneho školstva, ktorý zabezpečuje normatívne rozdeľovanie prostriedkov na jednotlivé školy bol prijatý.

Koncepcia rozvoja výchovy a vzdelávania v SR na najbližších 15 – 20 rokov:

Koncepcia rozvoja výchovy a vzdelávania v SR na najbližších 15 – 20 rokov (projekt Milénium) bola schválená vládou SR a NR SR v roku 2002 na základe Programového vyhlásenia vlády SR z novembra 1998. Odsúhlasených bolo nasledovných 12 pilierov Národného programu výchovy a vzdelávania na najbližších 20 rokov v SR:

- ***Byť vo svete, Európe, na pulze moderného času, vedy, výskumov, poznatkov a prítomnosťou ostat' sebou:*** Európska dimenzia Koncepcie rozvoja výchovy a vzdelávania, ako aj Národný program sa prejaví v otvorenosti k Európe a svetu tým, že sa na všetkých úrovniach zintenzívnia kontakty s inými krajinami, že sa Slovensko bude orientovať na hodnoty všeľudske, na normy, princípy a legislatívu, ktorá sa uplatňuje vo vyspelých štátoch, napr. na Deklaráciu ľudských práv, Deklaráciu práv dieťaťa a pod.;
- ***Zaviesť do praxe teóriu tvorivo – humánnej výchovy:*** tvorivo – humánna výchova predstavuje protiklad výchovy, ktorá v mene ideológie deformovala a direktívne manipulovala človeka. Táto teória predstavuje koncepčný rámec v ktorom môžu vznikáť rozličné alternatívy a kde sa môže prejavíť sloboda a tvorivosť pedagogického pracovníka. V tejto teórii je osobnosť žiaka, študenta postavená na prvé miesto vo svojej integrite a dynamike rozvoja, vo svojej schopnosti seba rozvíjania;
- ***Zmeniť obsah učiva, redukovat' ho, urobiť ho funkčnejším, kontrolovateľnejším a životnejším:*** cieľom kurikulárnej transformácie je zníženie informačnej záťaže a stresu pre žiakov, študentov ale aj učiteľov a vytvorenie priestoru pre školské kurikulum, pre priblíženie sa školy životu, pre zvýšenie motivácie k učeniu sa žiakov, pre tvorivosť učiteľa, pre účinnejšiu etickú a estetickú výchovu;
- ***Diverzifikácia ciest, spôsobov, metód a foriem vzdelávania a výchovy:*** posilnenie vytvárania neštátnych škôl a školských zariadení, posilnenie tvorby alternatívnych škôl a školských zariadení, vlastných vzdelávacích a výchovných programov rešpektujúcich štátne kurikulum bude tvoriť jednu časť diverzifikácie;
- ***Profesionalizácia a decentralizácia riadenia:*** ide o prejavenie vyššej dôvery a zodpovednosti školám a školským zariadeniam, riaditeľom škôl, pedagogickým pracovníkom, radám školy, rodičom, miestnej komunite;
- ***Učiteľ – rozhodujúci činiteľ vo výchove:*** je potrebné vypracovať profily pedagogických pracovníkov a štandardy pre posudzovanie kvality ich kompetencií v praxi, kariérové cesty a vytvoriť motivačné podmienky pre zvyšovanie kvality a

efektívnosti pedagogickej práce. Rovnako je dôležitá zdravotná a sociálna starostlivosť o pedagogických pracovníkov;

- **Finančné zabezpečenie moderného výchovno – vzdelávacieho systému:** bez vyšších finančných dotácií do školstva, výchovy a vzdelávania, nie je možné uskutočniť ani transformáciu školského systému, ani podstatne zvýšiť kvantitu a zlepšiť kvalitu vzdelávania. Bez zvýšenia plátov pedagogickým pracovníkom nebude možné uskutočniť Národný program v takej podobe, ako je projektovaný a stane sa len odloženým dokumentom tejto doby. Národný program požaduje zvýšiť výdavky z verejných, štátnych zdrojov na vzdelávanie zo súčasných 4 % HDP na minimálne 5 % do roku 2006;
- **Podporné služby škole:** ide o psychologicko – výchovné poradenské služby, lekársku pomoc, pomoc informatikov, špeciálnych pedagógov, školských psychológov a iných odborníkov, ktorí na profesionálnej úrovni budú pomáhať škole;
- **Informačné technológie:** krajiny EÚ rozhodli o pripojení všetkých škôl na internet už v roku 2001, vyškolenie všetkých učiteľov pre prácu na internete a predpokladajú, že všetci žiaci končiaci školskú dochádzku, budú vedieť pracovať s internetom;
- **Ovládanie cudzích jazykov:** program výchovy a vzdelávania požaduje urýchlené zavedenie vyučovania najmenej jedného západného svetového jazyka najneskoršie od tretieho ročníka základnej školy pre všetkých žiakov. To ďalej predpokladá mať dostatok učiteľov cudzích jazykov, dostatočné materiálne vybavenie počítačmi, softvérmi, učebnicami, časové a priestorové podmienky na výučbu cudzích jazykov;
- **Odborné a celoživotné vzdelávanie:** celoživotné vzdelávanie sa zdôrazňuje a koncipuje ako nevyhnutný podsystem vzdelávania, ktorý má pružne reagovať na požiadavky trhu práce ako i požiadavky globalizácie sveta;
- **Zabezpečenie transformácie školstva:** ide o to, aby sa Program stal rezistentným voči politickým zmenám a iným neodborným vplyvom, ktoré budú pôsobiť proti jeho realizácii. Navrhuje sa ustanoviť vládneho splnomocnenca pre transformáciu výchovy a vzdelávania v SR.

Cieľový stav výchovy a vzdelávania (kam smerovať):

Na zvýšenie vzdelanostnej úrovne obyvateľstva SR podľa schváleného programu výchovy a vzdelávania by bolo potrebné uskutočniť nasledovné kroky:

- zvýšiť počet prijímaných študentov na vysoké školy z terajších 25% na 35 % do roku 2015; postupne zvyšovať podiel vysokoškolsky vzdelaných ľudí v ekonomicky činnnej populácii z terajších 8% do roku 2010 na 12% a do roku 2020 na 16 – 20%;
- terciárnou sférou vzdelávania (pomaturitné štúdium, vyššie odborné školy, odborné vysoké školy, špecializované vysoké školy, univerzity) bude postupne do roku 2015 prechádzať až 50 % populácie;
- zvýšiť podiel maturantov (až na 80 % do roku 2010);
- zvýšiť počet žiakov gymnázií zo súčasných 17 - 18% na 25 až 30% príslušného populačného ročníka;
- vytvoriť podmienky pre celoživotné vzdelávanie čo najväčšieho počtu záujemcov;

- uskutočniť také zmeny vo vzdelávacom systéme, aby sa umožnil prístup k vyššiemu vzdelaniu aj deťom zo sociálne menej podnetného prostredia; osobitnú pozornosť venovať rómskym obyvateľom, menšinám, nadaným a talentovaným žiakom, zabezpečiť priestupnosť škôl a vzdelávacích ciest; je potrebné zabezpečiť právo rodičov na slobodnú voľbu vzdelávacej cesty pre dieťa;
- sledovať stav a znížiť počty negramotných obyvateľov; zvýšiť počet ľudí s funkčnou gramotnosťou, gramotnosťou pre život v globálnom svete;
- rozvinúť systém vyučovania cudzích jazykov - najneskôr od tretieho ročníka základnej školy začať s výučbou aspoň jedného povinného cudzieho jazyka a postupne druhého cudzieho jazyka ako povinne voliteľného; ale popri tom venovať pozornosť ovládaniu štátneho jazyka všetkými obyvateľmi na čo najvyššej úrovni;
- dôraz klásť na počítačovú a informačnú gramotnosť. Učiť deti pracovať s informačnými technológiami, aby všetci končiaci školáci ovládali internet.;
- znížiť počty detí v špeciálnych školách, najmä osobitných a to spresnením diagnóz a koncepciou integrácie detí so špeciálnymi potrebami do štandardných škôl; vypracovať efektívne a skupinové vzdelávacie programy pre tieto deti, pripraviť pre túto prácu učiteľov;
- rozšíriť a skvalitniť prácu v materských školách. Vyvinúť úsilie, aby najmä deti zo znevýhodneného sociálneho prostredia navštevovali aspoň posledný ročník materskej školy povinne. Vypracovať nový, moderný výchovný program postavený na princípoch tvorivo – humanistickej výchovy a afektívnom rozvoji dieťaťa;
- osobitnú pozornosť venovať nadaným, talentovaným a tvorivým žiakom. Zlepšiť diagnostikovanie týchto detí. Rozšíriť počty špecializovaných tried s rozšíreným vyučovaním predmetov, tried a škôl pre nadané deti, výskumne pracovať na overovaní špecifických metód a obsahov, programov vzdelávania a výchovy, zaviesť rozširujúce štúdium pre učiteľov týchto detí, neupustiť od súťaží, olympiád a viac detí a mládež zapájať do medzinárodných súťaží ale aj spolupráce; na stredných školách a vysokých zaviesť výskumné, bádateľské projektové metódy; zlepšiť vzdelávanie ale najmä výchovu v umeleckých a športových triedach a školách;
- v modernom školskom a výchovnom systéme majú podporné a nápomocné orgány a inštitúcie svoje zvláštne miesto. Ide najmä o poradcov (výchovný poradca, špeciálny pedagóg, logopéd, školský psychológ, protidrogový poradca, kariérový poradca, školský lekár, pedagóg voľného času, a iné), ale aj inštitúcie, akými sú pedagogicko – psychologické poradne, metodické centrá, centrá prevencie, centrá voľného času, špeciálno – pedagogické poradne, logopedické a lekárske služby, ale aj školy v prírode, školské výpočtové strediská, rozličné združenia a nadácie, pracovníci tretieho sektoru, ktorí pomáhajú vo výchove a vzdelávaní detí a mládeže;
- neštátne školy posudzovať ako integrálnu a rovnocennú súčasť vzdelávacieho systému;
- program výchovy a vzdelávania na všetkých školách by mal rešpektovať a vytvárať podmienky pre výchovu v duchu porozumenia, tolerance, nezaujatosti a spravodlivosti voči národnostným a iným menšinám.

Ako už bolo uvedené, na zasadnutí Európskej rady v Lisabone v marci 2001 bol pre Európsku úniu stanovený nový strategický cieľ pre ďalšie desaťročie – do roku 2010 vybudovať najkonkurencieschopnejšiu a najdynamickejšiu sa rozvíjajúcu ekonomiku založenú na vedomostiach, s väčšou sociálnou súdržnosťou a s vyššou mierou zamestnanosti.

Slovensko ako členská krajina EÚ sa prihlásila k týmto cieľom a v záujme ich naplnenia vláda SR vo februári 2005 prijala Stratégiu konkurencieschopnosti Slovenska do roku 2010 – Lisabonskú stratégiu pre Slovensko. Týmto by aj Slovensko ako člen EÚ malo prispieť k tomu, aby sa z Európskej únie do roku 2010 podarilo vybudovať najkonkurencieschopnejšiu a najdynamickejšiu znalostnú ekonomiku na svete, schopnú udržateľného hospodárskeho rastu, v ktorej bude viac pracovných miest a väčšia sociálna súdržnosť.

V oblasti vzdelávania a zamestnanosti je v materiáli deklarované, že zabezpečenie vysokej miery zamestnanosti a predpokladov pre vysokú produktivitu práce je najlepšou zárukou dlhodobej vysokej životnej úrovne pre všetkých obyvateľov Slovenska. Verejná politika v oblasti ľudských zdrojoch musí vytvoriť pre všetkých občanov možnosti a schopnosti neustále sa vzdelávať, absorbovať nové informácie a plynulo prechádzať z jedného zamestnania do druhého. Osobitne dôležité je však využiť vzdelávaciu politiku ako nástroj boja proti medzigeneračnej reprodukcii chudoby. Každé dieťa musí mať možnosť dosiahnuť kvalitné vzdelanie zodpovedajúce jeho potenciálu.

Hlavné priority v oblasti ľudských zdrojov sú nasledovné:

- moderná vzdelávacia politika;
- dosiahnutie vysokej miery zamestnanosti;
- vyrovnanie sa so starnutím obyvateľstva.

Základným krokom na zabezpečenie dlhodobej konkurencieschopnosti Slovenska v oblasti ľudských zdrojov je dokončenie reformy základného a stredného školstva s dôrazom na reformu obsahu vzdelávania. Vzdelávanie musí zabezpečiť všeobecné zručnosti pre všetkých žiakov a predovšetkým odrážať súčasné a očakávané potreby trhu práce. Zmeny v systéme školstva musia zabezpečiť vysokú mieru slobody žiaka vybrať si školu a možnosť školy vybrať si formu a obsah vzdelávania. To musí byť spojené s univerzálnym a prepracovaným systémom merania kvality učenia, inštitúcií a zriaďovateľov. Zároveň je potrebné zlepšovať moderné vybavenie škôl na všetkých stupňoch vzdelávania.

To si bude vyžadovať nasledovné kroky:

- uskutočniť obsahovú a procesnú premenu tradičnej školy na modernú školu a zaviesť celkovú zmenu obsahu vyučovania od memorovania informácií smerom k schopnosti ich získavať, vyhodnocovať a využívať;
- posilniť a zlepšiť vzdelávanie v oblasti cudzích jazykov, informačných technológií a základných podnikateľských vedomostí a zručností pre každého absolventa strednej školy;
- zvyšovať kvalitu učiteľov, najmä zatriktívňovaním učiteľského povolania pre kvalitných pedagógov a prostredníctvom zlepšovania podmienok pre ich výchovu a neustály rozvoj ich zručností;
- postupne predlžovať priemernú dĺžku vzdelávania, tak aby sa maturita stala štandardným ukončením vzdelania pre takmer všetkých žiakov;
- konsolidovať, profesionalizovať a rozširovať nástroje na rozvoj talentu detí a mládeže či už v podobe základných umeleckých škôl, športových škôl, olympiád alebo korešpondenčných seminárov;
- podporovať programy integrácie detí z marginalizovaných skupín do štandardného školského prostredia; dôraz by mal byť kladený aj na finančnú podporu prístupnosti vzdelania pre deti z chudobných rodín prostredníctvom štipendií a podobných nástrojov.

Väčšina obyvateľstva v práceschopnom veku bude potrebovať niekedy počas svojho života ďalšiu injekciu vedomostí a zručností. Z tohto dôvodu je nevyhnutné urýchlene vytvoriť prístupný, modulárny a trhový systém celoživotného vzdelávania.

Najdôležitejšou úlohou štátu je:

- podporovať vytváranie a používanie štandardov v kľúčových oblastiach (napr. vodičský preukaz pre IT alebo cudzie jazyky);
- odstránenie bariér vstupu poskytovateľov do rôznych segmentov vzdelávacieho systému;
- vytvoriť funkčný model financovania ďalšieho vzdelávania spojením zdrojov zamestnávateľa, verejných financií a zamestnanca;
- posilniť vzdelávacie programy druhej šance pre ľudí s nízkym vzdelaním; takéto programy musia byť postavené na prepojení centrálne podporovaných partnerstiev a aktivít samospráv;
- podporovať princíp učiacich sa regiónov, kde regionálne siete rozličných inštitúcií vytvárajú na mieru šité služby poradenstva a celoživotného vzdelávania.

Pre naplnenie týchto cieľov a v nadväznosti na odsúhlasenú Stratégiu konkurencieschopnosti Slovenska do roku 2010 – Lisabonskú stratégiu pre Slovensko, ako i v záujme toho, aby Slovensko čo najrýchlejšie dobehlo životnú úroveň najvyspelejších krajín EÚ, boli v júli 2005 vládou SR schválené 4 akčné plány. Jedným z nich je Akčný plán – Vzdelávanie a zamestnanosť. V tomto akčnom pláne sú podrobnejšie rozpracované úlohy v oblasti vzdelávania a zamestnanosti s časovým horizontom funkčného obdobia súčasnej vlády.

V súčasnosti je v SR v oblasti vzdelávania niekoľko aspektov, ktoré by bolo potrebné riešiť z dôvodu prihlásenia sa k celoeurópskej stratégii; z verejných výdavkov na vzdelávanie vykazuje SR najnižšiu hodnotu hrubého domáceho produktu zo všetkých členských štátov EÚ; okrem poddimenzovanosti financovania slovenského školstva je ďalším problémom niekoľkoročné oddiaľovanie prijatia modernej legislatívy prispôbenej európskemu modelu; z tohto pohľadu absentuje oneskorovanie prijatia zákona o výchove a vzdelávaní (školského zákona), ktorý by inicioval napĺňanie európskej dimenzie vo vzdelávaní. Ide napríklad o zabezpečovanie zvýšenia kvality vzdelávania, implementovanie kľúčových kompetencií do vzdelávacích programov škôl, podpora rozvoja učiteľských kompetencií, motivácia učiteľov, ich pracovnej angažovanosti, otázky celoživotného vzdelávania a ďalších dôležitých aspektov. Stále je v platnosti školský zákon č. 29/1984 Zb., ktorý bol už 11-krát novelizovaný. Viazne tiež kurikulárna reforma, ktorej hlavnou úlohou je zosúladienie študijných odborov v rámci celoeurópskeho vzdelávacieho systému. V časovom sklze je vypracovanie stratégie celoživotného vzdelávania, koncepcie výučby cudzích jazykov, podpory aktívneho využívania IKT vo vyučovacom procese, zabezpečenia počítačovej gramotnosti učiteľov na všetkých stupňoch škôl na požadovanej úrovni a pod.

Preto v súlade s celoeurópskymi princípmi budovania spoločnosti založenej na vedomostiach bude nevyhnutné značne zvýšiť kvalifikačnú úroveň obyvateľstva Slovenska nielen prijatím potrebnej legislatívy (zákon o výchove a vzdelávaní – školský zákon), ale tiež zvýšením investícií do vzdelania, rekvalifikáciami, ale i celoživotným vzdelávaním. Takto bude potom možné naplniť celoeurópske ciele i z pohľadu slovenskej vzdelávacej politiky „vybudovať najkonkurencieschopnejšiu a najdynamickejšie sa rozvíjajúcu ekonomiku založenú na vedomostiach, s väčšou sociálnou súdržnosťou a s vyššou mierou zamestnanosti“.

Túto časť v oblasti výchovy a vzdelávania sme uviedli z dôvodu získania väčšieho prehľadu v danej oblasti. Je zrejmé, že pri tvorbe koncepčných dokumentov sa zvyčajne

vychádza najprv z implementácie európskych do národných, národných do regionálnych až po mikroregionálne úrovne.

V oblasti výchovy a vzdelávania žiaľ dlhodobo absentuje ucelený systém riešenia tejto problematiky. Odsúhlasená koncepcia výchovy a vzdelávania – Milénium bola na to obdobie vynikajúcim dokumentom, ale žiaľ zatiaľ sa stále nedotiahla do konca.

Vzdelávanie:

Ako vyplýva z hodnotenia Programu hospodárskeho a sociálneho rozvoja Bratislavského kraja, vzdelanostnú úroveň obyvateľov tohto regiónu možno považovať celkovo za dobrú. Tento aspekt v mnohých ukazovateľoch prakticky platí i pre mikroregión Červený Kameň. Špecifickým problémom je vzdelanostná úroveň rómskej populácie. Je nevyhnutné zlepšiť celkový systém celoživotného vzdelávania, ktorý musí poskytovať žiakom a študentom možnosť osvojiť si základné kľúčové zručnosti tak, aby sa stali na trhu práce pružnou pracovnou silou schopnou prispôbovať sa požiadavkám znalostnej spoločnosti. Veľkým problémom sú dlhodobo nezamestnaní hlavne z dôvodu nízkeho stupňa ukončeného vzdelávania.

Kompetencie v oblasti školstva boli na obce a mestá prenesené zo štátnej správy v rámci procesu reformy verejnej správy zákonom č. 416/2001 Z. z. o prechode niektorých pôsobností z orgánov štátnej správy na obce a na vyššie územné celky, ktorého ustanovenia týkajúce sa školstva nadobudli účinnosť 1. júla 2002. Samospráva obce vykonáva kompetencie vo vzťahu k základným školám ako prenesený výkon štátnej správy, do jej originálnej samosprávnej pôsobnosti patria základné umelecké školy, materské školy, školské kluby detí, školské strediská záujmovej činnosti, centrá voľného času, zariadenia školského stravovania pre žiakov základných škôl a pre deti materských škôl, jazykové školy pri základných školách, strediská služieb škole.

Zriaďovateľmi všetkých predškolských zariadení, ako aj základných škôl v mikroregióne Červený Kameň sú jednotlivé obce. Zriaďovateľom ZŠ pri Detskej ozdravovni Biela Skala v Častej nie je obec, ale Detská ozdravovňa Biela Skala, spol. s r. o. V tejto ozdravovni je aj súkromná MŠ a ŠKD. V obci Častá je Spoločný školský úrad pre školy ôsmich obcí - Častá, Častá, Budmerice, Jablonec, Dubová, Vištuk, ale aj pre Šenkvice a Slovenský Grob, ktoré nie sú súčasťou mikroregiónu Červený Kameň.

Vo všetkých obciach mikroregiónu sa nachádzajú a fungujú predškolské zariadenia – materské školy, ktoré zamestnávajú celkom 37 osôb, z toho je 30 odborných zamestnancov. V jednotlivých 17 triedach je v súčasnosti umiestnených celkom 293 detí. Materské školy navštevujú len deti z obce, v ktorej je zriadená, pretože dochádzka detí predškolského veku z iných obcí je problematická. MŠ v Doľanoch, Dubovej, Jablonci a Štefanovej majú vlastnú kuchyňu. Knižnica v MŠ je len v Budmericiach a Dubovej s asi 130 knižnými titulmi.

Finančné zabezpečenie týchto zariadení nie je dostatočné, a preto sa v budúcnosti bude musieť postupne pristupovať k racionalizačným opatreniam.

Základné školy sú takmer vo všetkých obciach mikroregiónu, okrem obce Štefanová, pričom v Doľanoch, Dubovej a Jablonci sú len triedy prvého stupňa. V Dubovej ide o dve spojené malotriedky, preto výučba je náročná a vyžaduje variabilitu. Vo všetkých jestvujúcich školských zariadeniach mikroregiónu je zamestnaných celkom 104 zamestnancov, z toho je 87 odborných.

Na prvom stupni ZŠ je v súčasnosti spolu 352 detí a na druhom stupni 444 žiakov. ZŠ v Častej navštevujú vo veľkom počte aj deti z iných obcí. Možno konštatovať, že kapacita

existujúcich školských zariadení v mikroregióne nie je stopercentne využitá, čo je však súčasná situácia takmer všetkých škôl na Slovensku.

Väčšina ZŠ má žiacku knižnicu (Častá, Budmerice, Častá, Doľany a Dubová), kde je celkom k dispozícii 8 304 knižných titulov. Učiteľské knižnice sú v ZŠ v Budmericiach, Častej a Dubovej, kde je v súčasnosti k dispozícii 3 309 knižných titulov.

Vlastnú kuchyňu majú ZŠ v Báhoni, Budmericiach, Častej a Dubovej. Školský klub je k dispozícii v ZŠ v Budmericiach, Častej, Doľanoch, Dubovej a Jablonci. Telocvična je v ZŠ v Báhoni, Budmericiach, Častej a Dubovej. Telocvične v školách sú využívané v popoludňajších hodinách na voľnočasové aktivity detí a mládeže a vo večerných hodinách dospelými obyvateľmi obcí na športovú činnosť.

Vo všetkých v súčasnosti jestvujúcich základných školách v obciach mikroregiónu je k dispozícii spolu 86 osobných počítačov s priamymi prístupmi na internet. Všetky školy sa zapojili do projektov Otvorená škola a Inforek, z ktorých získali pre svoje školy počítače.

Ani jedna obec vo svojich zámeroch nepočíta so zrušením školského zariadenia, ale je celkom zrejme, že bude nutné pristúpiť k ich racionalizácii v súvislosti s pripravovanými zámermi vlády SR.

Na veľké negatívum mikroregiónu je potrebné upozorniť, že ani v jednej z obcí mikroregiónu nie je základná umelecká škola. Deti z obcí mikroregiónu navštevujú preto Základnú umeleckú školu v Modre.

Šport:

Široké je zapojenie obyvateľov obcí mikroregiónu Červený Kameň aj do športových aktivít.

Takmer všetky obce mikroregiónu, okrem obce Štefanová disponujú futbalovými ihriskami, v Budmericiach a Dubovej majú navyše aj tréningové plochy. Neprekvapuje preto, že najviac záujemcov je o futbal. Vo väčšine obcí funguje telovýchovná jednota zameraná na futbal (ŠK Častá, Družstevník Budmerice, TJ Slovan Častá, TJ Doľany, TJ Dubová, PRENAKS Jablonec).

Ani v jednej obci mikroregiónu nie je však k dispozícii v zimných mesiacoch ľadová plocha, čo je negatívom pre turistický ruch.

Na športové vyžitie slúžia najmä tenisové kurty v Báhoni, Častej, lyžiarske bežecké trasy v Častej 20 km a Doľanoch 75 km, možnosť jazdenia na koňoch v Častej, kde je k dispozícii aj miniihrisko s umelým trávnikom. Zároveň v tejto obci pôsobí 25 členný Khan klub karate, ktorej členmi sú miestne deti a mládež a Kynologický klub s 20 členmi.

Veľkým pozitívom je letné kúpalisko v Častej, ako aj zaujímavá ponuka rybolovu na rybníku v Častej.

Ponuku športového vyžitia ďalej dopĺňajú cyklotrasy, značené turistické chodníky, telocvične v školách (Častá, Budmerice, Častá, Dubová), ktoré sú využívané vo večerných hodinách aj dospelými, ako aj miestnosť pre stolný tenis v budove OcÚ v Doľanoch.

SWOT analýza – ŠKOLSTVO A ŠPORT	
1. Silné stránky	2. Slabé stránky
<ul style="list-style-type: none"> • solídne vybavenie základných škôl počítačovou technikou; • existencia a využívanie školských knižníc; • dostatok kvalifikovaných pracovníkov v školstve; • dostatočný záujem o šport a športové podujatia. 	<ul style="list-style-type: none"> • zlý technický stav školských budov; • nedostatok priestorov na mimoškolskú a športovú činnosť; • nedostatok finančných prostriedkov na zabezpečenie modernizácie vyučovacieho procesu; • nedostatok finančných prostriedkov na športovú činnosť.
3. Príležitosti	4. Ohrozenia
<ul style="list-style-type: none"> • využitie štrukturálnych fondov EÚ na rekonštrukciu školských budov a zariadení; • orientácia na vyučovanie informatiky; • neustále skvalitňovanie vyučovacieho procesu; • zlepšenie vyučovania cudzích jazykov; • zintenzívnenie využívania informačných technológií vo vyučovacom procese; • rozširovanie ponuky športových podujatí; • vytváranie ďalších priestorov na šport. 	<ul style="list-style-type: none"> • neochota na reštrukturalizáciu školských zariadení; • nedostatok finančných prostriedkov na rekonštrukciu školských budov z vlastných zdrojov; • nevyužitie, resp. slabé využitie finančných prostriedkov zo štrukturálnych fondov EÚ a ďalších finančných zdrojov, mimo obecného rozpočtu; • uskutočnenie pripravovanej Racionalizácie siete školských zariadení v SR.

Priority mikroregiónu Červený Kameň v oblasti školstva a športu:

- 1.1. Rekonštruovať a modernizovať objekty slúžiace na vzdelávanie;
- 1.2. Zabezpečovať skvalitňovanie výchovno-vzdelávacieho procesu;
- 1.3. Rozširovať ponuku športového vyžitia;
- 1.4. Zmodernizovať objekty slúžiace na športové účely;
- 1.5. Rekonštruovať, obnovovať a budovať zariadenia s cieľom zabezpečenia priestorov na zmysluplné využívanie voľného času najmä u detí a mládeže;

- 1.6. Budovať cyklotrasy v celom mikroregióne, s napojením na medzinárodné cyklistické trasy a magistrály;
- 1.7. Podpora turistiky v spolupráci s turistickými organizáciami;
- 1.8. Podpora propagácie športových kolektívov a športových podujatí.

2.1.2.7 Kultúra

Kultúra vždy neodmysliteľne patrila do spektra spoločenského života každej krajiny. Vzájomné spoznávanie kultúr a jazykov iných národov vždy bolo najlepším prostriedkom na spoznávanie a pochopenie sa. Rôznorodosť a bohatosť kultúr jednotlivých národov celého sveta je najlepšou zárukou jej napredovania a rozmachu.

Kultúru treba chápať ako vnútorne rozmanitý celok, ktorého jedinečný a celostný tvar vyplýva z povahy a rôznorodosti jednotlivých skladobných prvkov a zo spôsobu ich vzájomného spojenia.

Svet nie je identický, jeho identita spočíva v rôznorodosti a rozličnosti. Jedinečnosť a neopakovateľnosť kultúry tkvie práve v tejto jej zložitosti jednotlivostí a celkov. Ani jedna kultúra však nevznikla z jedného prameňa, ale vytvorila sa zmiešaním kultúr zo všetkých jej podôb a ohraničení, či už kmeňových, náboženských alebo civilizačných, ako aj vzájomným ovplyvňovaním sa a prelínaním.

Kultúra ako súhrn duchovných a materiálnych hodnôt každého národa a všetkých národností zoskupených v tom ktorom štátnom útvare, je dôležitou súčasťou existencie spoločnosti a vplýva priamo i nepriamo na duchovný rozmer jej občanov. Je prostriedkom na rozvíjanie osobnosti, pestovanie vkusu, etických noriem, estetických návykov, ktoré majú svoj odraz v kultúrnosti a kultivovanosti myslenia a správania sa jednotlivca i spoločenských skupín. Zároveň je však aj predpokladom na utváranie demokratického a humánneho občianskeho vedomia a konania.

Kultúra je spoločným menovateľom určitej skupiny, národa, štátu. Práve vyspelosť štátu sa meria jeho vzťahom k ľudským právam, demokratickou vyspelosťou a kultúrnou úrovňou. Kultúra je podstatným indikátorom stavu spoločnosti a kvality života jednotlivca v spoločnosti. Každý národ sa vo svete identifikuje predovšetkým práve prostredníctvom kultúry.

Kultúra je významným faktorom života občianskej spoločnosti, ktorý podstatnou mierou napomáha jej integrácii ako celku. Zároveň kultúra prispieva k rozvoju intelektuálnej, emocionálnej i morálnej úrovne každého človeka/občana a plní v tomto duchu a význame výchovno-vzdelávaciu funkciu. Spája daný štát s vonkajším svetom, no zároveň ho z neho aj vyčleňuje, pričom práve kultúra ho charakterizuje v porovnaní s ostatnými krajinami.

Kultúra plní aj dôležitú sociálnu funkciu. Prispieva k sebaidentifikácii občanov ako slobodných jedincov - individualít a k identifikácii občanov so spoločenstvom, v ktorom žijú, s obcou, regiónom i samotným štátom. Táto úloha kultúry má významný motivačný efekt. Participácia na kultúre vytvára zmysluplnú náplň voľného času, a preto je aj dôležitým

preventívnym faktorom pred páchaním protispoločenských, či sociálno-patologických javov – ako je kriminalita, alkoholizmus, drogové závislosti, gamblerstvo a pod., ktorými je ohrozená predovšetkým mládež.

Pokiaľ má štát živú a slobodne sa rozvíjajúcu kultúru vo všetkých jej smeroch a oblastiach, demonštruje tým, že prosperuje aj ekonomicky a poskytuje istú úroveň právnej istoty. Právna istota a ekonomická prosperita pôsobia síce determinujúco na rozvoj kultúry, ide však o vzájomný vzťah. Iba kultúrny národ je schopný vytvoriť stabilne fungujúcu ekonomiku a silný štát.

Napriek tomu, že Ministerstvo kultúry SR vo svojich kľúčových dokumentoch v podstate rezignovalo na možnosti podpory a ovplyvňovania miestnej a regionálnej kultúry, jej úloha v rámci celkovej kultúrnej ponuky na Slovensku neustále rastie. Kultúra ako jedna z prvých prešla celým procesom decentralizácie, keď kompetencie v prvej fáze už začiatkom deväťdesiatych rokov prešli na obce a mestá a následne na začiatku nového milénia na vyššie územné celky. Nedostatočná príprava decentralizácie hlavne v roku 1991 spôsobila zánik niektorých kultúrnych organizácií a kultúrnych zariadení, ktoré obce na základe svojich finančných možností neboli schopné naďalej prevádzkovať. Výrazne to postihlo najmä záujmovú umeleckú činnosť, obecné knižnice a kiná. Transformácia organizácií a zariadení napriek tomu, že prešla bolestivým obdobím nakoniec priniesla výsledky.

Aktivity sa chopili, ako obce samotné, tak aj tretí sektor. Najmä kolektívy záujmovej umeleckej činnosti sa pomerne rýchlo zorientovali a dokázali si nájsť svoje miesto. Aj medzinárodné spoločenstvá v dobe globalizácie všetkých činností si uvedomujú silu a význam nehmotného kultúrneho dedičstva „ako hnacej sily kultúrnej rozmanitosti a záruky udržateľného rozvoja“, ako je to zdôraznené v odporúčaní UNESCO o ochrane tradičnej kultúry a folklóru z roku 1989, vo Všeobecnej deklarácii UNESCO o kultúrnej rozmanitosti z roku 2001, v Istanbulskej deklarácii z roku 2002 a Dohovore UNESCO o ochrane diverzity kultúrnych obsahov a umeleckých prejavov z roku 2005, pričom rešpektuje hlboko zakorenenú vzájomnú závislosť medzi nehmotným kultúrnym dedičstvom a hmotným kultúrnym a prírodným dedičstvom. Pritom nositeľom hlavných línií nehmotného kultúrneho dedičstva je ľud.

Na Slovensku to platí v plnej miere, keď v podstate každá obec sa môže prezentovať svojím vlastným nehmotným kultúrnym dedičstvom, a to vo všetkých jeho oblastiach, ako sú definované v jednom z kľúčových dokumentov UNESCO:

- ústne tradície a prejavy vrátane jazyka ako prostriedku nehmotného kultúrneho dedičstva;
- interpretačné umenie;
- spoločenské zvyky, rituály a slávnostné udalosti;
- poznatky a obyčaje súvisiace s prírodou a vesmírom;
- tradičné remeselníctvo.

Z hľadiska kľúčového dokumentu Ministerstva kultúry SR je pre rozvoj miestnej kultúry najdôležitejšie, že štát prijíma garanciu okrem iného aj v nasledujúcich oblastiach:

- vytvorenie prostredia umožňujúceho všetkým zúčastňovať sa na kultúrnom živote, angažovať sa vo vlastných tvorivých aktivitách a mať prístup ku kultúrnym hodnotám;
- podpora národnej kultúry a kultúry národnostných menšín a etnických skupín v jej rozmanitosti, rôznosti umeleckých foriem a nových trendov, s dôrazom na kvalitu a rovnosť šancí;
- transformácia kultúrnych inštitúcií vo verejnom sektore – ich pôsobenia, právnej formy, riadenia a financovania;
- vytvorenie prostredia umožňujúceho umeniu a kultúre byť nezávislým a dynamickým faktorom rozvoja občianskej spoločnosti a spolupodieľať sa na jej ekonomickom rozvoji;
- podpora rozvoja spolupráce verejného, neziskového a súkromného sektora v oblasti kultúry a kultúrneho priemyslu, vytvorenie prostredia a zabezpečenie podmienok pre kontinuálnu existenciu a rozvoj kultúrneho priemyslu;
- zabezpečenie ochrany a sprístupňovania kultúrneho dedičstva, jeho systematickej digitalizácie a informatizácie kultúrnej infraštruktúry,
- podpora výchovy v oblasti kultúry a umenia, vzdelávania profesií pre kultúrny priemysel;
- systematická tvorba nástrojov pre priblíženie kultúry a umenia deťom a mládeži;
- podpora medzinárodnej kultúrnej výmeny na území Slovenska a efektívnej prezentácie slovenskej kultúry v zahraničí;
- vytvorenie podmienok pre efektívne zapojenie kultúry do procesov rozvoja turistického ruchu a služieb.

Samozrejme, že v súčasnej dobe je podpora vo väčšine uvedených prípadov len v deklaratívnej podobe, v budúcnosti by však mali byť vytvorené podmienky na ich dôslednú realizáciu. Pre obce je však dôležité, aby sa im aj napriek zložitým podmienkam podarilo udržať funkčnosť zariadení určených na kultúrne účely.

Tabuľka – kultúra:

Program hospodárskeho a sociálneho rozvoja obce Častá

	Častá	Budmerice	Častá	Doľany	Dubová	Jablonec	Píla	Štefanová	Vištuk	Spolu
Počet objektov na kultúru	2	3	3	2	2	2	2	1	3	20
Kultúrny dom	0	1	0	1	0	1	1	1	1	6
Počet zamestnancov	0	1	0	1	1	1	0	1	3	8
Počet sál	0	1	0	2	1 (sála v športovom areáli)	1	1	1	1	8
Počet miest na sedenie	0	200	0	165	80	200	100	150	150	1 045
Kino	0	0	0	0	0	0	0	0	1	1
Obecná knižnica	1	1	1	1	1	1	1	0	1	8
Počet titulov	12 524	6 000	9 530	2 900	3 000	2 175	4 000	0	1 200	41 329
Počet užívateľov	94	50	125	149	150	10	75	0	100	753
Klub	1	0	0	0	0	0	0	0	1	2
Múzeum	0	0	1	0	0	0	0	0	0	1
Amfiteáter	0	0	1	0	0	0	0	0	0	1
Pamätná izba	1	1	0	0	0	0	0	vo výstavbe	0	2
Pamätný dom	0	0	0	1	0	0	0	0	0	1
Miestny rozhlas	áno	áno	áno	áno	áno	áno	áno	áno	áno	9
Obecné noviny	áno	0	áno	0	áno	0	0	0	áno	4
Obecná kronika/ Pamätná kniha	0	áno	0	áno	áno/áno	áno	áno	áno	áno	8
Počet kultúrnych podujatí	7	9	8	14	11	11	7	13	10	90
Počet organizácií ZUČ	1	3	3	2	2	0	0	1	1	13
Počet objektov kultúrneho dedičstva	8	21	15	17	8	2	3	13	4	91
Počet kostolov	1	1	1	1	1	1	1	1	1	9
Druh	Rímsko-katolícky	Rímsko-katolícky	Rímsko-katolícky	Rímsko-katolícky	Rímsko-katolícky	Rímsko-katolícky	Rímsko-katolícky	Rímsko-katolícky	Rímsko-katolícky	Rímsko-katolícky

Č a s t á

V chotári obce na sa nachádza dominanta - hrad Červený Kameň. Obec vznikla ako podhradie hradu [Červený Kameň](#) v roku 1291. V roku 1560 získala privilégiá mestečka s právom týždenných trhov a troch jarmokov do roka. Obec je rodiskom Juraja Fándlyho.

Kultúrna infraštruktúra:

V oblasti kultúry sú v obci k dispozícii 2 objekty slúžiace na kultúrno - spoločenské účely. Budova obecného úradu, kde sa nachádza divadelná scéna a amfiteáter s 500 miestami na sedenie. Na väčšie kultúrne podujatia sa v obci využíva aj telocvičňa základnej školy ako sála a tanečný parket.

V obci funguje obecná knižnica, ktorá má v súčasnosti 9 530 titulov určených pre 125 evidovaných užívateľov. V knižnici je pripojenie na internet určené aj pre verejnosť. Knižnica je otvorená 4 hodiny denne.

V katastri obce Častá sa nachádza Hrad Červený Kameň, patriaci Slovenskému národnému múzeu. Hrad Červený Kameň dala postaviť Konstancia, manželka kráľa Přemysla

Otakara I. Na hrade sa nachádza okrem rôznych umeleckých zbierok aj múzeum nábytku. Pri hrade sú zvyšky židovského cintorína s barokovými náhrobnými kameňmi a kalvária.

Obec vybudovala s finančnou podporou zo zdrojov EÚ cca 2 km náučného chodníka Turisti, ktorí prechádzajú obcou sa tak môžu dozvedieť o histórii i súčasnosti obce Častá.

Obec zo svojho rozpočtu vydáva obecné noviny Informačník, ktoré obsahujú aktuálne články o živote obyvateľov obce z rôznych oblastí ich života.

Na šírenie informácií v obci slúži miestny rozhlas. Jeho pokrytie je v celej obci.

Kultúrne dedičstvo:

V obci sa nachádza pôvodne gotický Rímsko - katolícky kostol svätého Imricha z 13. storočia so sieťovou klenbou a s pôvodnou freskovou výzdobou.

Na cintoríne sa nachádza Kaplnka Najsvätejšieho Spasiteľa z roku 1810. Na väčšiu slávu Božiu ju nechal postaviť Viktor Fugger – bohoslovec ostrihomského arcibiskupstva. Priečelie kaplnky je totožné s priečelím Korunovačného Matiašového chrámu v Budapešti.

V katastri obce sa nachádzajú aj ďalšie pamätihodnosti:

- Kaplnka Sedembolestnej Panny Márie z 1. polovice 19. storočia,
- Kamenný pranier zo 17. storočia,
- Pomník Juraja Fándlyho (1750-1811), ktorý bol jedným z najväčších národných buditeľov, nachádza sa na mieste, kde stál jeho rodný dom,
- Kaplnka Panny Márie Lurdskej,
- Pôvodný historický múr na miestnom cintoríne, je stavebne spojený s uvedenou kaplnkou,
- Socha sv. Urbana – patróna vinohradníkov,
- Socha sv. Jána Nepomuckého,
- Socha sv. Františka Xavérskeho (v roku 1738 zúrila v Častej a v okolí veľká epidémia moru, následkom čoho sa zmenšil natolko počet obyvateľov, že na zaľudnenie museli byť povolani nemeckí kolonisti. O rok neskôr, v roku 1739 na pamiatku sv. Františka Xavérskeho, ktorého prosili o pomoc, dali veriaci postaviť sochu, ktorá dodnes stojí pri zákrute v severnej časti obce),
- Socha sv. Floriána – patróna hasičov (v roku 1644 od blesku vznikol v Častej požiar a okrem 6 domov vyhorela celá dedina. V dôsledku toho sa dedina zaviazala, že bude sviť deň svätého Floriána ako sviatok. Na počesť svätého ochrancu postavili veriaci v roku 1776 sochu sv. Floriána),
- Socha svätej Trojice – sv. Trojica (socha sa pôvodne nachádzala na mieste vedľa kostola, súsošie bolo postavené v roku 1895),
- Socha grófa Pálffyho, Busta Jána Pálffyho - zakladateľa Študijnej základiny, v parku pred obecným úradom. Gróf Mikuláš Pálffy založil v Častej nemocnicu – chudobinec,
- Pomník padlým vo vojne (v roku 1928 bol postavený pomník padlých z 1. svetovej vojny 1914-1918. Stavbu pomníka financovali v Amerike žijúci bývalí obyvatelia Častej),
- Farský kostol sv. Imricha. Už začiatkom 18. storočia sa konali v častovskom kostole sviatočné pobožnosti so sprievodom sláčikových a dychových hudobných nástrojov a speváckeho zboru. Kostol je stavaný v gotickom slohu),
- Fuggerov dom – bývala textilná manufaktúra (oficiálnym majiteľom častovskej manufaktúry bol gróf Rudolf Pálffy. Niekoľko rokov pred príchodom do obce vynašiel stroj na výrobu vlnenej priadze, ktorý našiel uplatnenie v Častej. V súčasnosti je súkromným majetkom),
- Budova obecného úradu (Študijnú základinu vytvoril zakladajúcou listinou 23.2.1902 gróf Ján Pálffy. Cieľom základiny bolo udeľovať štipendiá z dôchodkov základinného majetku bez rozdielu vierovyznania žiakom stredných a vysokých škôl. Súčasne plnila patronátne povinnosti voči kostolom a farám panstva Červený Kameň).

Okrem Hradu Červený Kameň, ktorý je po úplnej rekonštrukcii a v súčasnosti rekonštruovanej Soche sv. Františka Xaverského všetky ostatné pamiatky a pamätihodnosti obce si vyžadujú opravu a obnovu. Obec však nemá dostatok finančných prostriedkov na ich opravu.

Kultúrna činnosť:

V obci pôsobia viaceré kultúrne súbory, vyvíjajúce kultúrne a spoločenské aktivity:

- Divadlo na Kolene - ochotnícke divadlo, ktoré má dnes 25 dospelých členov,
- Dychová hudba Častovanka - dychová hudba s 15 dospelými členmi,
- Divadlo na Kolienu - detský divadelný súbor v ZŠ s MŠ, s počtom 20 členov.

Divadlo na Kolene každý rok naštuduje jednu novú divadelnú hru, usporiada ochotnícky divadelný festival Festeátro.

Dychová hudba Častovanka vystupuje na rôznych kultúrnych podujatiach organizovaných v obci i mimo nej.

Kultúrne podujatia:

Obec Častá počas roka organizuje viaceré už pravidelné podujatia, ktoré sú v obci veľmi obľúbené. Na organizovaní týchto podujatí sa podieľa aj miestna farnosť, Divadlo na Kolene, ako aj materská a základná škola.

- Stavanie mája (1x ročne, apríl),
- Deň matiek (1x ročne, máj),
- Festeátro (1x ročne, v období jún - august),
- Vatra k SNP (1x ročne, august),
- Púť na Hrade Červený Kameň/Červenokamenská púť (1x ročne, august),
- Hody, zasvätenie kostola Sv. Imricha (1x ročne, november),
- Vianočné trhy (1x ročne, december),
- Silvestrovský ohňostroj (1x ročne, december - január).

Na uvedených kultúrnych podujatiach vystupujú väčšinou so svojim programom deti miestnej materskej školy a základnej školy, miestne kultúrne kolektívy, ale aj umelci z okolia, či pozvaní umelci zo Slovenska.

Vzhľadom na to, že sa v obci organizuje počas celého roka veľký počet rôznorodých kultúrnych a spoločenských podujatí, obec by mala výhľadovo do budúcnosti uvažovať s vybudovaním kultúrneho domu, príp. obdobného kultúrneho stánku, ktorý v obci nie je, pričom na činnosť miestnych ochotníckych divadiel sa využívajú priestory obecného úradu. KD by slúžil aj na ďalšie kultúrne podujatia – koncerty, festivaly, či divadelné predstavenia.

Cirkev:

Podľa výsledkov posledného sčítania obyvateľov SR z roku 2001 sa z 2 068 obyvateľov obce Častá hlásilo k rímsko – katolíckej cirkvi 1 865 , čo predstavovalo 90,18%

zo všetkých obyvateľov obce, k evanjelickej cirkvi augsburského vyznania sa hlásilo 38 obyvateľov, čo predstavovalo 1,84%, ku gréckokatolíckej cirkvi sa prihlásilo 10 obyvateľov, čo predstavovalo 0,48% zo všetkých obyvateľov, k svedkom Jehovovým sa prihlásilo 10 obyvateľov, čo predstavovalo 0,48% obyvateľov. Bez vyzvania bolo 5,17% obyvateľov obce.

V obci sa nachádza pôvodne gotický Rímsko - katolícky kostol sv. Imricha z 13. storočia. V roku 1937 bol rozšírený a prestavaný.

Priority:

- 1.1 Zmodernizovať objekty slúžiace na kultúrne účely;
- 1.2 Vytvárať spoločenské a klubové priestory s prístupom na internet pre širokú verejnosť, s dôrazom na deti a mládež;
- 1.3 Rozšíriť ponuku kultúrnych a ďalších spoločenských podujatí s cieľom zabrániť páchaniu protispoločenských a sociálno-patologických javov, ako je kriminalita, alkoholizmus, drogové závislosti, či gamblerstvo;
- 1.4 Vybudovať kultúrny stánok – kultúrny dom s jeho využitím na kultúrne, spoločenské i športové aktivity;
- 1.5 Podporiť rozvoj kultúry v obci v kontexte podpory rozvoja cestovného ruchu – kultúrneho turizmu. Obec udržať ako podhradie hradu Červený Kameň, ktoré je atraktívne pre turistov a milovníkov histórie a kultúry .

Zhrnutie:

V mikroregióne Červený kameň je k dispozícii v 6 funkčných kultúrnych domoch s 8 sálami, s celkovou kapacitou 1 045 miest na sedenie.

Okrem obce Štefanová majú všetky obce zriadené obecné knižnice, v ktorých je k dispozícii 41 329 titulov pre súčasných 753 užívateľov. V uvedených zariadeniach je s výnimkou obce Častá a Vištuk je nedostatočný prístup na internet pre verejnosť.

Okrem sál a miest v kultúrnych domoch je možné využiť na kultúrne a spoločenské účely aj amfiteáter, priestory obecného úradu a telocvičňa ZŠ v Častej a spoločenská sála v rámci športového areálu v Dubovej s celkovou kapacitou 80 miest. Mínusom je, že v Báhoni, Častej a Dubovej nie sú k dispozícii kultúrne domy, či obdobné kultúrne stánky. Napriek tomu sa vo všetkých týchto obciach darí udržiavať záujmovo - umeleckú činnosť na pomerne vysokej úrovni. Najväčším problémom je absencia kultúrneho domu v obci Častá, kde pôsobia až 3 ochotnícke divadlá, ktoré ako divadelnú scénu využívajú priestory obecného úradu, čo nevyhovuje.

Ako jediná obec Vištuk má v rámci mikroregiónu k dispozícii kino s 1 sálou a s celkovou kapacitou 150 miest na sedenie.

Kultúrna ponuka využiteľná pre potreby cestovného ruchu – kultúrneho turizmu je v rámci mikroregiónu Červený Kameň pomerne rozmanitá a založená na dlhodobej tradícii, zároveň však dochádza k inovatívnym prvkom v ponuke, ktoré zatraktívňujú prostredie pre turistický ruch. Obce organizujú počas celého roka veľký počet rôznorodých kultúrnych a spoločenských podujatí. Z hľadiska tradície a rozsahu podujatí sú najatraktívnejšie hody, ktoré sa konajú pravidelne každoročne počas leta takmer vo všetkých obciach mikroregiónu. Organizátorom podujatí sú spravidla samotné obce, ktoré na spoluorganizovanie využívajú

miestne MŠ a ZŠ, ale aj miestne spoločenské organizácie. Rozmanitá ponuka je aj v oblasti zvykoslovných tradícií od fašiangov, cez veľkonočné zvyky, svätotojáske slávnosti, až po Mikuláša, či vianočné sviatky. Do povedomia širokej verejnosti sa v poslednej dobe dostávajú aj Historický festival konaný každoročne v auguste v Štefanovej.

Na obecných kultúrnych podujatiach vystupujú väčšinou so svojim programom deti miestnych MŠ a ZŠ, miestne kultúrne kolektívy, ale aj umelci z okolia, či pozvaní umelci zo Slovenska.

Do budúcnosti bude potrebné rozšíriť ponuku aktivít ľudovo-umeleckého zamerania aj o iné, niekedy v tejto oblasti tradičné remeselné zručnosti – hlavne výroba z kože, šúpolia, textilu, či výrobky z kovu. Tu sa možno oprieť o skúsenosti a nadviazať spoluprácu s Ústredím ľudovo-umeleckej výroby (ÚLUVU) v Bratislave.

Určitou nevýhodou obcí mikroregiónu vo vzťahu ku kultúrnym podujatiam je ich poloha - blízkosť hlavného mesta s množstvom kultúrnych a spoločenských podujatí predstavuje hrozbu zníženia počtu návštevníkov miestnych/obecných podujatí.

Na šírenie informácií vo všetkých obciach mikroregiónu slúžia miestne rozhlasové a miestne obecné noviny, ktoré vydávajú zo svojich rozpočtov len 3 obce mikroregiónu, a to Častá, Častá a Dubová.

Obce Budmerice, Doľany, Dubová, Jablonec, Píla, Štefanová a Vištuk vedú aj zápisy vo svojich obecných kronikách a pamätných knihách, v ktorých sú zachytené významné udalosti obcí ako zápisy a uvedenie do života novonarodených detí, okrúhle výročia a jubileá obyvateľov obce, či okrúhle výročia svadieb.

Na území mikroregiónu Červený Kameň sa nachádzajú viaceré architektonické pamiatky. V zozname kultúrnych pamiatok figuruje Rímsko-katolícky kostol svätého Františka Assiského a neskorobarokový kaštieľ v Báhoni, Pálffyovský kaštieľ v Budmericiach (využívaný ako Dom slovenských spisovateľov), hrad Červený Kameň v Častej, gotický Kostolík sv. Leonarda v Doľanoch. V Budmericiach sa okrem toho nachádza technická pamiatka - Hajtýrsky most.

Vo všetkých obciach sa nachádzajú mnohé pamiatky ľudového staviteľstva, cirkevné pamiatky a pamätihodnosti (kostoly, božie muka, sochy a busty významných rodákov obcí a pod.). Zväčša sú tieto objekty v zlom technickom stave. O záchranu týchto objektov sa pokúšajú vo viacerých obciach mikroregiónu, avšak problémom sú nedostatočné finančné prostriedky jednotlivých obcí.

SWOT analýza – KULTÚRA	
1. Silné stránky	2. Slabé stránky
<ul style="list-style-type: none"> • snaha o zachovanie tradičnej ľudovej kultúry, tradičných remesiel a folklóru v kontexte podpory kultúrneho turizmu; • posilňovanie miestneho povedomia u obyvateľov obcí, s dôrazom na mladých ľudí; • rôznorodá ponuka klasických i tradičných kultúrnych podujatí v jednotlivých obciach počas celého 	<ul style="list-style-type: none"> • nedostatok finančných prostriedkov; • absencia ďalších objektov na kultúrne účely – amfiteátre, kultúrne domy, kiná, internetové kluby, digitálne kluby a pod.; • poloha obcí - blízkosť hlavného mesta s množstvom kultúrnych a spoločenských podujatí; • zlý technický stav objektov kultúrneho dedičstva i objektov kultúrnej

<p>roka;</p> <ul style="list-style-type: none"> • veľký počet objektov kultúrneho dedičstva; • vybudovaná kultúrna infraštruktúra; • pravidelné vydávanie miestnych obecných novín; • existencia miestnych obecných kroník a pamätných kníh, funkčné miestne rozhlas. 	<p>infraštruktúry;</p> <ul style="list-style-type: none"> • pomerne veľký počet obyvateľov bez trvalého pobytu v obci; • malý záujem miestnych podnikateľov o podporu kultúry a miestnych kultúrnych aktivít v jednotlivých obciach. • obmedzené možnosti využívania finančných prostriedkov EÚ;
3. Príležitosti	4. Ohrozenia
<ul style="list-style-type: none"> • snahy o oživovanie miestnej kultúry, folklóru, tradičných remeselníckych zručností; • rekonštrukcie, obnovovanie a modernizácia objektov obcí slúžiacich na kultúru; • využívanie finančných prostriedkov zo zdrojov SR, ako aj EÚ; • podpora cestovného ruchu, oživovanie najmä kultúrneho turizmu; • možnosti vytvorenia a podpory ďalších objektov na kultúru (amfiteátre, kiná, digitálne kluby, internetové kluby). 	<ul style="list-style-type: none"> • nedostatočné využívanie finančných zdrojov – štátnych zdrojov SR a štrukturálnych fondov EÚ; • nedostatok finančných prostriedkov na realizáciu projektov a zámerov obcí; • pokles záujmu občanov o kultúru a kultúrne podujatia; • nezáujem turistov o kultúrny turizmus; • slabá kúpyschopnosť obyvateľstva sa prejaví na oblasti kultúry.

Priority mikroregiónu Červený Kameň v oblasti kultúry:

- 1.1 Podporiť obnovu obcí a rozvoj ďalších dôležitých častí obcí;
- 1.2 Skultúrniť život jednotlivých obcí;
- 1.3 Zmodernizovať objekty slúžiace na kultúrne a spoločenské účely;
- 1.4 Vyhľadovo vybudovať kultúrne domy, kultúrne stánky, či amfiteátre;
- 1.5 Rekonštruovať, obnovovať a budovať kultúrne zariadenia s cieľom zabezpečenia priestorov na zmysluplné využívanie voľného času najmä u detí a mládeže;
- 1.6 Vytvárať spoločenské a klubové priestory s prístupom na internet pre širokú verejnosť, s dôrazom na deti, mládež a nezamestnaných;
- 1.7 Rozšíriť ponuku kultúrnych a ďalších spoločenských podujatí s cieľom zabrániť páchaniu protispoločenských a sociálno-patologických javov, ako je kriminalita, alkoholizmus, drogové závislosti, gamblerstvo;

- 1.8 Podporiť rozvoj kultúry v obciach v kontexte podpory rozvoja cestovného ruchu – kultúrneho turizmu;
- 1.9 Podporovať obnovu knižničného fondu a technicko - materiálneho vybavenia obecných knižníc, vrátane informatizácie a IKT.

2.1.2.8 Životné prostredie

Mikroregión Červený Kameň sa z geografického hľadiska nachádza na rozhraní dvoch odlišných prírodných celkov, ktoré určujú jeho prírodné prostredie. Je to pohorie Malé Karpaty a Trnavská pahorkatina, ktorá tvorí časť Podunajskej nížiny. Malé Karpaty zasahujú do územia mikroregiónu na severozápade, kam patrí celý kataster obce Píla. Obce Doľany, Častá a Dubová majú severozápadnú časť katastrálnych území v Malých Karpatoch a juhovýchodnú časť na Trnavskej pahorkatine. Obce Štefanová, Budmerice, Vištuk, Jablonec a Častá majú celý kataster na Trnavskej pahorkatine.

Táto poloha determinuje charakter prírodnej krajiny, čo sa odráža najmä na odlišnosti reliéfu a pôdneho krytu (pozri mapky regiónu a katastrov jednotlivých obcí) a následne aj na charaktere vegetácie, ktorá je základom ekonomických aktivít, čo vplýva na prírodné východiskové predpoklady pre životné prostredie občanov jednotlivých obcí.

Z hydrologického hľadiska mikroregión odvodňuje rieka Váh, do ktorého ústia jeho mikroregiónom pretekajúce pravostranné prítoky ako Vištucký potok, Gidra, Štefanský potok. Z pedologického hľadiska prevažujú na pahorkatine úrodné pôdy typu hnedozemí a černozemí, ktoré sú využívané na efektívnu poľnohospodársku výrobu. V podhorských oblastiach prechádzajú do oglejených hnedozemí a na svahoch Malých Karpát do skeletovitých kambizemí, často erózne ohrozených, najmä ak sa využívajú v kultúre ornej pôdy. Klíma je v tejto oblasti teplá, suchá s miernou zimou.

Z historického hľadiska je toto územie veľmi vzácné, nakoľko tadiaľto prechádzali významné obchodné a kráľovské cesty. Za najstaršie obce mikroregiónu možno považovať obce Častá, Častá a Vištuk, ktoré vznikli v polovici 13. storočia. Z hľadiska osídlenia územie patrilo pod Bratislavskú župu. V súčasnosti patrí v rámci samosprávy do Bratislavského vyššieho územného celku.

Pre charakterizovanie rozvojových potrieb mikroregiónu sme sa zamerali na charakterizovanie antropických vplyvov z pohľadu súčasného stavu a potrieb charakterizujúcich životné prostredie. Zamerali sme sa najmä na tieto problémy:

- má obec vodovod, ak áno z akého vodného zdroja;
- je v obci vybudovaná kanalizácia;
- má obec samostatnú čistiareň odpadových vôd, alebo spoločne s inou obcou;
- kam sa vypúšťajú odpadové vody;
- je v obci separovaný zber odpadu? Na akú skládku sa odváža komunálny a iný odpad;
- kompostujete organický odpad;
- nachádzajú sa v obci ešte divoké skládky rôznych odpadov (v lese, pri potoku, na okrajoch ciest a pod.);
- je obec plynofikovaná? Aké percento domácností kúri plynom;

- zasahujú do obce exhaláty z nejakého priemyselného podniku a aké;
- je v katastri obce chránená krajinná oblasť, alebo chránené územie resp. chránený prírodný útvar;
- ako často dochádza k povodňam a poškodenia obydlí povodňami;
- aké opatrenia pre zlepšenie životného prostredia obce považujete za najnaliehavejšie.

Ďalšie údaje pochádzajú zo štúdie „Podrobný humánno - geografický a socioekonomický prieskum vybraného územia – mikroregiónu Červený Kameň“, ktorí vykonali Peter Spišiak a Marián Spišiak v máji a júni 2006.

Č a s t á

Obec má vodovod z vodného zdroja Maruša a Vyvieračka, má aj samostatnú ČOV. V Častej sa separuje papier, plasty, sklo, železo, biela technika, čierna technika, autobatérie. Komunálny a iný odpad sa odváža na Regionálnu skládku Dubová. Kompostuje sa len príležitostne. Občas sa objavia aj divoké skládky odpadov, ktoré obec po zistení upratuje. Častá je plynofikovaná, plynom je vykurovaných 83,5% domácností. Do katastra obce zasahuje Chránená krajinná oblasť – Malé Karpaty a Chránené vtáčie územie, vyskytuje sa tu chránený strom Gaštan jedlý a Národná prírodná rezervácia Hajdúky. Povodne sa v Častej vyskytujú zriedkavo, len pri storočnej vode.

Na zlepšenie životného prostredia majú rozpracované konkrétne opatrenia, ktoré sú súčasťou územného plánu obce.

Životné prostredie pozná obyvateľstvo veľmi dobre. Za najkrajšie časti obce sú považované parčík pri benzínovej pumpe, hrad Červený Kameň a okolie, pomník J. Fándlyho, námestie obce, obecný úrad a okolie, cintorín, oblasť Víška a Hoštáky, teda lesná podhorská oblasť obce.

Za najhoršie zase Častanské smetisko na začiatku obce, okolie hlavnej cesty a celá hlavná cesta, bytové domy a ich okolie (Sokolská ulica). V súvislosti so životným prostredím treba zveľadiť hlavne verejné priestory, vysadiť verejnú zeleň, udržiavať čistotu a rozšíriť možnosti na rekreačné a športové aktivity. Obec zatiaľ využila financované projekty a granty na obnovu a rekonštrukciu chodníkov, školy a na hlavnú ulicu, kofinancovanie realizácie vodovodu a vytvorenia náučného chodníka a vystavenie bytového domu.

V obci veľmi chýba kanalizácia, v súčasnosti obec dala vypracovať projekt Celooobecnej kanalizácie a ČOV a zároveň pripravuje projekt Revitalizácie námestia v obci.

SWOT analýza – ŽIVOTNÉ PROSTREDIE	
1. Silné stránky	2. Slabé stránky
<ul style="list-style-type: none"> • pomerne rozsiahle priestory, ktoré môžu byť využité na rekreačné účely; • pomerne dobre vyriešené a vybudované infraštruktúry obcí; • pokojné a kultivované životné 	<ul style="list-style-type: none"> • málo trvalej zelene; • výsušné plytké pôdy; • hlboké štrkové resp. štrkovopiesčité podložie s prúdiacou podzemnou vodou.

prostredie.	
3. Príležitosti	4. Ohrozenia
<ul style="list-style-type: none"> využiť vodné plochy na rekreačné účely a vodné športy, vrátane chovu a lovu rýb; veľmi výsušné pôdy s vysokopoloženým štrkovým podložím ponúknuť na výstavbu rodinných domov s perspektívou vzniku satelitného sídliska Bratislavy. 	<ul style="list-style-type: none"> zaostávanie technickej infraštruktúry voči požiadavkám na kvalitné životné prostredie; zvyšujúca sa intenzita cestnej dopravy; zvyšovanie počtu obyvateľov obcí kladie zvýšené nároky na zabezpečenie kvalitného životného prostredia; možný nárast prírodných udalostí a katastrof; nedostatočné využitie zdrojov EÚ a zdrojov SR, mimo prostriedkov obecného rozpočtu, najmä štrukturálnych fondov EÚ, štátneho rozpočtu SR a finančných prostriedkov Bratislavského samosprávneho kraja.

2.2 Analýza realizovaných opatrení

Regionálny rozvoj sa v súčasnosti uskutočňuje v dvoch vzájomne prepojených koncepcných smerovaniach. Prvou je realizácia regionálnej politiky na úrovni vnútroštátnych legislatívnych noriem. Druhá sa zaoberá jednotlivými druhmi pomoci regiónom s možnosťou využitia foriem pomoci z fondov Európskej únie.

Zároveň SR uskutočňuje zložitý proces transformácie ekonomiky a spoločnosti pri vytváraní zodpovedajúceho inštitucionálneho a legislatívneho rámca na prevzatie a implementáciu pravidiel Európskej únie.

Existujúca stratégia obsiahnutá v Programe zabezpečuje realizáciu globálneho cieľa, špecifických cieľov a priorít prostredníctvom realizovaných opatrení a jednotlivých aktivít, ktoré sú rozpracované v akčnom pláne obce.

Efektívnosť a účinnosť realizovanej podpory je uskutočňovaná komplexným systémom podpory regionálneho rozvoja na celoštátnej, regionálnej a miestnej úrovni obsiahnutým v zákone č. 503/2001 Z.z o podpore regionálneho rozvoja.

Kritické faktory, ktoré majú vplyv na efektívnosť pri implementovaní Programu k získaniu finančnej podpory z verejných zdrojov (európskych, štátnych alebo regionálnych) celkovo znižujú reálne možnosti čerpania prostriedkov. Medzi takéto kritické faktory patrí

zladenosť projektov zameraných na regionálny rozvoj s rozvojovou stratégiou obce, mikroregiónu a kraja.

Identifikácia opatrení na zvýšenie efektívnosti realizácie procesov strategického plánovania je dôležitá pre jeho implementáciu, ktorá je najdôležitejšou fázou spracovania Programu obce/združenia obcí. Obsahuje prípravu akčného plánu, realizáciu jednotlivých aktivít, ktoré je potrebné vykonať v danom období pre dosiahnutie strategického cieľa obce. Jednotlivé akčné plány a projektové návrhy by mali viesť k naplneniu vízie a dlhodobých plánov rozvoja obce. Akčný plán je spracovaný v nadväznosti na rozpočet obce/obcí/združenia obcí a ukazovateľov na hodnotenie plnenia jednotlivých opatrení a cieľov.

2.3 SWOT analýza mikroregiónu Červený Kameň - obce Častá

Výsledky SWOT analýzy tvoria jeden z podkladov využiteľných pri navrhovaní rozvoja priemyselných výrobných prevádzok, obchodných a ďalších vybraných služieb na území obcí mikroregiónu Červený Kameň pre obdobie budúcich 10 až 15 rokov v rámci pripravovaného materiálu „Program hospodárskeho a sociálneho rozvoja mikroregiónu Červený Kameň, a to konkrétne pri napĺňaní stanovených dlhodobých cieľov cez definované priority a opatrenia.

SWOT analýza – MIKROREGIÓN ČERVENÝ KAMEŇ/ OBCE ČASTÁ	
1. Silné stránky	2. Slabé stránky
<ul style="list-style-type: none"> • nízka miera nezamestnanosti a minimálny počet dlhodobo nezamestnaných; • atraktívne a pokojné prostredie na rodinné bývanie; • obce MČK sa nachádzajú v blízkosti hlavného mesta SR a leží v blízkosti hlavných dopravných trás, ako aj v blízkosti Dunaja; • existujúca sociálna sieť neštátnych subjektov a mimovládnych organizácií, (športové kluby, poľovnícky zväz); • priaznivé pôdno-klimatické podmienky pre poľnohospodársku prvovýrobu; • vhodný územný a prírodný potenciál na diverzifikáciu na vidieku a na letnú vidiecku turistiku a rekreáciu; • funkčná autobusová a železničná doprava v mikroregióne; • vybudovaná telekomunikačná sieť, elektrická sieť a infraštruktúra – kanalizácia, existujúci rozvod zemného 	<ul style="list-style-type: none"> • obmedzené spektrum služieb a obchodných prevádzok; • slabá identifikácia nových prisťahovaných obyvateľov s obcou; • nevyhovujúci stav niektorých miestnych komunikácií; • nedostatočne využívaný potenciál územia v oblasti cestovného ruchu; • obmedzená priepustnosť ciest i medzinárodného významu; • nedostatok finančných prostriedkov na záchranu a rozvoj historicko – kultúrnych hodnôt; • absencia ďalších objektov na kultúrne účely – kultúrne domy, amfiteátre, kiná, internetové kluby, digitálne kluby a pod.; • nedostatok finančných prostriedkov na rekonštrukciu, modernizáciu a rozvoj školských a predškolských objektov; • malý záujem a aktivita obyvateľov o rozvojové programy, prípadne riešiť

<p>plynu;</p> <ul style="list-style-type: none"> • vybudovaný fungujúci systém zberu separovaného odpadu; • na území obcí MČK sa nenachádza prevádzka znečisťujúca životné prostredie; • vybudovaná sieť školských a predškolských zariadení; • veľký počet objektov na kultúru a kultúrneho dedičstva; • veľký počet kultúrnych podtatí v obciach MČK počas celého roka; 	<p>problémy;</p> <ul style="list-style-type: none"> • nízka úroveň a nedostatok ubytovacích kapacít v rámci cestovného ruchu; • obmedzená ponuka pracovných príležitostí priamo v obciach MČK; • nevybudovaný e-government v obciach (elektronický obecný úrad, verejný internetový kiosk).
<p>3. Príležitosti</p>	<p>4. Ohrozenia</p>
<ul style="list-style-type: none"> • využitie výhodnej polohy v dynamicky sa rozvíjajúcej bratislavskej aglomerácii; • pokračovanie trendu sťahovania obyvateľov z mesta do vidieckych obcí v zázemí väčších miest; • možnosť dennej dochádzky obyvateľov obce za zamestnaním do Bratislavy, príp. okolích miest; • dostatok vhodných plôch na ďalší územný rozvoj obcí MČK; • predpoklad koncepčného rozvoja obce na základe pripravovaných plánovacích dokumentov – PHSR, ÚPD; • zlepšenie demografickej situácie obcí prisťahovaním obyvateľov mladších vekových kategórií; • príležitosť efektívne využiť zdroje EÚ na skvalitnenie života obyvateľov obce – dobudovať a skvalitniť celkovú infraštruktúru a služby v obciach; • možnosti spoločného získania investičných zdrojov pre rozvojové programy mikroregiónu zo štrukturálnych fondov EÚ, z programu obnovy dediny a pod.; • domáce a zahraničné programy (štrukturálne fondy EÚ) môžu podporovať prípravu spoločných programov zameraných na vzdelávanie, requalifikácie a celoživotné vzdelávanie dospelých; • rozvoj agroturistiky, poznávacej turistiky, zvýšenie návštevnosti v 	<ul style="list-style-type: none"> • zhoršenie dostupnosti obcí v dôsledku preťaženia komunikácií a dopravných zápch; • konkurencia okolitých obcí a miest v súťaži o investície a rozvojové impulzy; • drenážny efekt hlavného mesta z hľadiska investícií a zvyšovanie ekonomickej závislosti na ňom; • odkázanosť obyvateľov na dochádzanie za prácou mimo svojej obce; • opúšťanie tradičných modelov a vidieckeho štýlu života; • riziko neúspechu projektov na získanie prostriedkov zo štrukturálnych fondov, zbytočne vynaložené prostriedky na prípravu projektov; • ďalší pokles využívania poľnohospodárskej pôdy a lesov, stagnácia poľnohospodárstva; • nezáujem miestnych obyvateľov o rozvoj obcí a nezáujem turistov o návštevu obcí MČK; • nedostatočné využívanie finančných zdrojov mimo rozpočtu obce – štátnych zdrojov SR, Bratislavského

<p>mikroregióny (rekreačné strediská, cyklotrasy, lokality s prírodným bohatstvom mikroregiónu);</p> <ul style="list-style-type: none"> • spoločné riadenie PHSR mikroregiónu, súčinnosť zainteresovaných strán môže mať pozitívny vplyv na zvyšovanie zamestnanosti; • možnosti spoločného čerpania fondov EÚ v prospech rozvoja ekonomických aktivít obcí (nové investície zo zdrojov EÚ); • možnosť profitovať z funkcie prímestskej rekreačnej oblasti Bratislavy. 	<p>samosprávneho kraja a štrukturálnych fondov EÚ;.</p>
---	---

2.4 Kľúčové disparity a hlavné faktory rozvoja

Podľa Stratégie určenie kľúčových disparít rozvoja cestovného ruchu BSK:

Na základe vykonaných analýz silných a slabých stránok, príležitosti a ohrozenia bola urobená špecifická analýza disparít cestovného ruchu a faktorov ďalšieho rozvoja tejto oblasti. Už štruktúrovaná SWOT analýza naznačuje jednotlivé disparity, často sú rôzne silné a slabé stránky pre mesto Bratislava a pre okolie (prípadne pre celý BSK).

Príležitosti a ohrozenia sa vzťahujú k jednotlivým častiam regiónu odlišne. Tieto skutočnosti sa odrazia aj pri tvorbe strategickej vízie rozvoja cestovného ruchu pre celý región.

Medzi najvýznamnejšie disparity v cestovnom ruchu BSK patria:

1. Absentujú konkrétne tematické produkty cestovného ruchu:

V celom Bratislavskom samosprávnom kraji prevláda dopyt, vyvolaný len danosťami regiónu. Turisti prichádzajú prevažne na krátkodobé pobyty, najmä citybreaky, služobné cesty, fakultatívne poznávacie výlety. Výsledkom je síce pomerne dobrá vytáženosť hotelov, no pobyty len krátkodobé (priemerný počet prenocovaní v roku 2006 bol približne 2).

Je potrebné tvoriť ponuku produktov cestovného ruchu, rovnomerne ju rozkladať po území celého regiónu BSK a cielene ju komunikovať s potenciálnymi segmentmi klientely.

2. Nedostatočná propagácia cestovného ruchu a marketing:

Slovensko ako krajina investuje málo prostriedkov do propagácie krajiny ako destinácie cestovného ruchu. Je síce známe ako krajina s peknou prírodou, vzácnymi pamiatkami, pohostinnými a peknými ľuďmi. To je ale málo na to, aby sa výrazne zvýšil dopyt po produktoch cestovného ruchu.

3. Zlý vzťah miestneho obyvateľstva k životnému prostrediu a k cestovnému ruchu:

Miestne obyvateľstvo nemá priaznivý vzťah k životnému prostrediu. Dôkazom sú divoké skládky, poškodzovanie prírodného prostredia a jeho devastácia, ktorá často súvisí aj s developovaním niektorých území.

Problém má široké súvislosti a nie je ho možné odstrániť v krátkodobom horizonte. Je treba vytvárať vzťah k životnému prostrediu na základnom a strednom stupni vzdelávania (zaradiť predmety, súvisiace s poznaním a ochranou životného prostredia).

Podobná situácia je aj vo vzťahu k cestovnému ruchu. Miestne obyvateľstvo si málo uvedomuje význam prílevu turistov a multiplikačný efekt cestovného ruchu pre celý región. Vyžaduje si to osvetu a vzdelávanie najširších vrstiev miestnej populácie.

4. Nedostatočné rozmiestnenie doplnkových služieb v regióne:

Rozloženie služieb v celom regióne je veľmi nerovnomerné, čo dokumentuje aj SWOT analýza, ktorá upozorňuje na absenciu ubytovacích a stravovacích služieb. Z tohto dôvodu je potrebné vytvoriť podmienky, aby sa dopyt rozložil do všetkých okresov okresov v BSK, ktoré v súčasnosti nevstupujú do ponuky v dostatočnom rozsahu. Chýba systematické budovanie komplexného produktu cestovného ruchu. Ponuka služieb vzniká spontánne čo je nedostačujúce pre návštevníka, ktorý vyžaduje komplexné doplnkové služby a len také budú dostatočne atraktívne pre urobenie rozhodnutia navštíviť destináciu.

Najväčší potenciál pre kraj má jednoznačne jednodňový relaxačný a zážitkový turizmus v rámci regiónu. U Bratislavčanov ide hlavne o atraktivity a víkendové podujatia pre rodiny s deťmi, detské programy. Mestská aglomerácia často takéto podmienky nevytvára a rodiny hľadajú dôvod z nej uniknúť. Tento potenciál zatiaľ nie je zďaleka naplnený ani v oblasti podujatí, ani v oblasti rekreácie a atraktivít.

3. ROZVOJOVÁ STRATÉGIA

Rozvojová stratégia mikroregiónu Červený Kameň nadväzuje na výsledky komplexných analýz a na SWOT analýzu, pričom sa snaží odstrániť alebo zmierniť identifikované disparity pomocou určených faktorov rozvoja.

Bola vytvorená v súlade s národnými a regionálnymi programami pričom vychádza zo strategických prístupov vedenia jednotlivých obcí mikroregiónu a akceptovania názorov obyvateľov k ich ďalšiemu rozvoju.

Jej realizáciou dôjde k naplneniu globálneho cieľa, špecifických cieľov a priorít, predovšetkým dosiahnutím všestranného rozvoja obcí Častá, Budmerice, Častá, Doľany, Dubová, Jablonec, Píla, Štefanová a Vištuk.

Hlavným cieľom definovania rozvojovej stratégie je určenie programovej štruktúry.

PROGRAMOVÁ ŠTRUKTÚRA

Ciele a priority rozvoja obce tvoria hierarchicky usporiadanú štruktúru, na ktorej vrchole sa nachádza globálny cieľ (strategický cieľ obce, mikroregiónu).

3.1 CIELE A PRIORITY

Globálny cieľ, špecifické ciele, priority, hlavné oblasti smerovania podpory

GLOBÁLNY CIEĽ :

Regionálny rozvoj

Všestranný rozvoj obcí mikroregiónu a zvyšovanie kvality života ich obyvateľov

Globálna stratégia obce vychádza z analýzy mikroregiónu, jednotlivých obcí a okolitého regiónu, SWOT analýzy, dosiahnutých výsledkov a predpokladaných trendov rozvoja. Na

základe toho bol **globálny** strategický **cieľ** obcí združených do mikroregiónu Červený Kameň definovaný ako:

„Všestranný rozvoj obcí mikroregiónu Červený Kameň a ich územia v záujme zvýšenia kvality života obyvateľov, pri zvyšovaní konkurencieschopnosti jednotlivých obcí v súlade s princípmi trvale udržateľného rozvoja“.

Špecifický cieľ č. 1

Rozvoj podnikania

Zabezpečiť postupný rast ekonomického potenciálu obcí a ich hospodársky rozvoj prostredníctvom zvýšenia konkurencieschopnosti poľnohospodárstva, priemyslu a vybraných služieb s využitím domáceho rastového potenciálu podporou malých a stredných podnikateľských subjektov

Priorita 1

Podpora malých a stredných podnikov

Rozvoj hospodárstva a podpora podnikateľského prostredia, zvýšenie konkurencieschopnosti, produktivity a skvalitnenie štruktúry hospodárstva

Odôvodnenie: Dôležitým predpokladom ďalšieho rozvoja obcí je podpora aktivít a činností zameraných na zvýšenie produkcie a zamestnanosti v obciach a ich spádovom území. Skvalitnenie občianskej vybavenosti domácností, zvýšenie produkcie poľnohospodárskych a priemyselných podnikov. Zastarávanie základnej infraštruktúry a nízka životná úroveň časti obyvateľstva môže mať vplyv na pomalší rozvoj obcí v porovnaní s inými regiónmi. Z uvedených dôvodov je potrebné zamerať sa na podporu rozvoja obcí v rámci určených priorít k stabilizácii pracovných síl a živnostníkov v produktívnom veku.

Vplyv na disparity

- Zvýšenie zamestnanosti v obciach a ich blízkom okolí;
- Zabezpečenie trvalo udržateľného rozvoja;
- Rozvoj podnikania, služieb a cestovného ruchu;
- Skvalitnenie životného prostredia;
- Zvýšenie dostupnosti vlastnej produkcie;
- Zvýšenie kúpyschopnosti obyvateľstva obcí.

Špecifický cieľ č. 2

Poľnohospodárstvo a lesníctvo

Podpora revitalizácie poľnohospodárstva a ekologizácie výroby, oživenie remeselnej výroby a aktivít podporujúcich poľnohospodárstvo, podpora efektívneho využívania prírodných zdrojov v obciach a mikroregióne

Priorita 2

Diverzifikácia pôdohospodárskych činností

Zvyšovanie konkurencieschopnosti poľnohospodárstva a ekologizácie výroby, zvyšovanie kvality života vo vidieckych oblastiach a diverzifikácia vidieckeho

hospodárstva, podpora efektívneho využívania prírodných zdrojov obce a regiónu

Odôvodnenie: Súčasná konkurencieschopnosť poľnohospodárskych subjektov je na slabšej úrovni a v spádovom území pôsobí menšie množstvo podnikateľských subjektov v oblasti poľnohospodárstva. Obhospodarovanie pôdy zabezpečujú spolu s PD aj samostatne hospodáriaci roľníci. Poľnohospodárstvo pred transformáciou ekonomiky patrilo medzi nosné odvetvia v obciach a spádových obciach, preto i v súčasnosti môže byť využité pri revitalizácii a rozvoji vidieka. Potrebne je podporovať diverzifikáciu poľnohospodárstva, rozšíriť poznávací turizmus a agroturistiku v oblasti, kde sú na ich rozvoj predpoklady. V nadväznosti na ochranu životného prostredia, je nevyhnutné podporovať a rozvíjať ekologizáciu produkcie a zavádzanie moderných technológií.

Vplyv na disparity

- Zlepšenie štruktúry zamestnanosti v obciach;
- Diverzifikácia poľnohospodárskej výroby a podpora nepoľnohospodárskych činností;
- Využitie vysokého podielu kvalifikovaných pracovných síl;
- Rozvoj ekologického poľnohospodárstva a ochrana životného prostredia;
- Zníženie negatívnych ekologických dopadov poľnohospodárskej výroby.

Špecifický cieľ č. 3

Priemysel

Zavádzanie nových technológií a inovácií vo výrobe a podpora využívania obnoviteľných zdrojov

Priorita 3

Rozvoj priemyslu a inovácií

Podpora zavádzania nových technológií a inovácií vo výrobe a službách a využívanie obnoviteľných zdrojov prispievajúcich k celkovému rozvoju obce

Odôvodnenie: Súčasná situácia predovšetkým v hospodárskej a sociálnej oblasti si vyžaduje efektívnejšie využívať ľudské, materiálne a technické zdroje na zlepšenie podmienok v oblasti služieb s priamym dopadom na zvyšovanie zamestnanosti. Zároveň je potrebné zlepšiť postupy pri zavádzaní nových technológií a inovácií do výroby, najmä využitie alternatívnych energií.

Z dlhodobého hľadiska sú inovácie v akejkoľvek forme jediný nástroj, ako zabezpečiť dlhodobú konkurencieschopnosť a vysoký rast produktivity v hospodárstve. Z rôznych dôvodov, vrátane nedostatku investičného kapitálu, je však tvorba a zavádzanie inovácií v slovenských podnikateľských subjektoch v súčasnosti relatívne nízka.

Hlavným cieľom tohto opatrenia je preto výrazne zvýšiť všetky typy inovácií v podnikateľskej sfére.

Štátna pomoc bude poskytovaná formou nepriamych finančných nástrojov na podporu začínajúcich a expandujúcich inovatívnych firiem.

Vplyv na disparity

- Rozvoj priemyslu;
- Rozvoj cestovného ruchu;
- Zlepšenie kvality životného prostredia;
- Zachovanie remeselných tradícií;

- Zníženie vplyvu pôdnej a vodnej erózie.

Špecifický cieľ č. 4

Cestovný ruch

Podpora harmonizácie ochrany pamiatok a prírodných hodnôt v nadväznosti na rozvoj turistických služieb, skvalitnenie komplexných marketingových aktivít pre rozvoj ekoturizmu a cestovného ruchu

Priorita 4

Budovanie infraštruktúry cestovného ruchu

Ochrana historických a prírodných hodnôt, aktivovanie potenciálu cestovného ruchu

Odôvodnenie: V záujme skvalitnenia cestovného ruchu a ekoturizmu v obci a mikroregióne je potrebné pravidelne udržiavať lokality s prírodnými zaujímavosťami, historické objekty a ubytovacie zariadenia. Zároveň je potrebné zabezpečiť sprístupnenie kultúrno-historického bohatstva a prírodných hodnôt územia.

Vplyv na disparity

- Rozvoj ekoturizmu;
- Skvalitnenie ochrany životného prostredia;
- Zlepšenie stavu historických hodnôt a obnova historických tradícií;
- Zvýšenie dostupnosti zariadení pre cestovný ruch;
- Budovanie infraštruktúry pre cestovný ruch.

Špecifický cieľ č. 5

Rozvoj služieb

Podpora aktivít na zvýšenie atraktívnosti územia, zvyšovanie kvality poskytovaných služieb pre obyvateľstvo

Priorita 5

Rozvoj konkurencieschopnosti služieb

Zvýšenie atraktívnosti obcí a zvýšenie konkurencieschopnosti poskytovaných služieb pre rozvoj obcí

Odôvodnenie: Zvýšenie atraktívnosti územia a jeho harmonizácia je nevyhnutnosťou z hľadiska rozvoja združených obcí mikroregiónu. Ako hlavnú formu spolupráce je potrebné rozvíjať partnerstvo všetkých zainteresovaných strán pre rozšírenie atraktívnosti územia a rozširovanie sortimentu služieb.

Vplyv na disparity

- Vytvorenie turistického centra s regionálnou sférou vplyvu;
- Posilnenie kultúrnej, historickej i prírodnej jedinečnosti a atraktivity obcí;
- Vypracovanie akčného plánu rozvoja cestovného ruchu v obciach mikroregiónu;
- Ďalšie rozšírenie možností zamestnania v mikroregióne a jeho okolí;
- Ochrana životného prostredia.

Špecifický cieľ č. 6

Regionálna infraštruktúra

Skvalitnenie vybavenia mikroregiónu komunálnou, sociálnou a technickou infraštruktúrou, zvýšenie úrovne občianskej vybavenosti

Priorita 6

Zvýšenie dostupnosti infraštruktúry

Zvýšenie dostupnosti a kvality občianskej infraštruktúry a vybavenosti

Odôvodnenie: Súčasná technická vybavenosť v obciach mikroregiónu predovšetkým v oblasti zásobovania nezávadnou pitnou vodou, vybudovania kanalizačných sietí a ČOV postupne zastaráva. Vzhľadom na plánovaný rozvoj v záujme ochrany zdravia občanov a životného prostredia, predovšetkým chránených krajinných oblastí a vodných tokov je nutné pokračovať v skvalitňovaní technickej infraštruktúry v obciach mikroregiónu.

Vplyv na disparity

- Skvalitnenie infraštruktúry;
- Rozvoj cestovného ruchu;
- Skvalitnenie úrovne bývania;
- Rozšírenie pracovných príležitostí;
- Skvalitnenie odpadového hospodárstva;
- Zlepšenie životného prostredia.

Špecifický cieľ č. 7

Stavebníctvo, bytová výstavba

Podpora výstavby, rekonštrukcie a obnovy budov a lokalít využívaných kultúrnymi a športovými centrami

Priorita 7

Modernizácia a výstavba bytov

Výstavba bytov a sociálnych bytov, rekonštrukcia budov, kultúrnych a športových centier

Odôvodnenie: Z dôvodu postupného zvyšovania kvality života pre obyvateľov je nutné systematicky udržiavať a zveľaďovať centrum obcí a významné lokality v ich okolí, systematicky sa snažiť rozvíjať bytovú výstavbu. Na zlepšenie využitia voľného času obyvateľov so zreteľom na výchovu mládeže je potrebné vytvoriť a obnoviť kultúrne centrá, najmä budovy a priestory využívané na kultúrne a športové účely.

Vplyv na disparity

- Zabezpečenie bytovej výstavby;
- Zlepšenie využitia voľného času;
- Rozvoj centier kultúry a športu;
- Zvýšenie kvality života občanov;
- Podpora cestovného ruchu;
- Skvalitnenie a ochrana životného prostredia.

Špecifický cieľ č.8

Kultúra a šport

Rozvoj kultúry, kultúrnych aktivít a služieb, umeleckých aktivít, obnova a revitalizácia pamiatkového fondu, rozvoj športu a športových aktivít

Priorita 8

Podpora kultúrnych a športových aktivít

Rozvoj kultúry, kultúrnych aktivít a športu, obnova a revitalizácia pamiatkového fondu, podpora športu a športových aktivít v obciach mikroregiónu

Odôvodnenie: Pre ďalší rozvoj obcí a oživenie turistického ruchu je nevyhnutné zvýšiť starostlivosť o kultúrne a historické dedičstvo a využiť tak históriu obcí v nadväznosti na systematické skvalitňovanie propagácie a rozširovanie ponuky služieb na ich ďalší rozvoj.

Vplyv na disparity

- Podpora podnikania prostredníctvom obnovy pamiatkového fondu;
- Zlepšenie podmienok zamestnanosti;
- Propagácia tradícií obcí na rozvoj kultúry a športu.

Špecifický cieľ č.9

Školstvo a vzdelávanie

Zvyšovanie kvalifikácie občanov pre potreby trhu práce, rozvoj školských a mimoškolských aktivít mládeže v obciach mikroregiónu, podpora informatizácie domácností

Priorita 9

Vzdelávanie ktoré je prepojené s aktuálnymi požiadavkami trhu práce

Podpora informatizácie a zvyšovanie kvalifikácie obyvateľstva, rozvoj aktivít mládeže

Odôvodnenie: Na skvalitnenie života občanov obcí je potrebné zabezpečiť ďalší rozvoj školských a mimoškolských aktivít a to predovšetkým formou celoživotného vzdelávania a efektívneho využívania voľného času. Naďalej je potrebné rozširovať internetovú sieť s cieľom nepretržitého skvalitňovania výmeny informácií a uľahčenie komunikácie občanov s úradmi a inštitúciami.

Vplyv na disparity

- Podpora podnikania prostredníctvom celoživotného vzdelávania občanov;
- Zníženie nezamestnanosti;
- Zlepšenie prístupu k informáciám a skvalitnenie komunikácie;
- Efektívnejšie využívanie voľného času kultúrnymi a športovými aktivitami.

Špecifický cieľ č. 10

Životné prostredie

Zlepšiť ochranu a tvorbu životného prostredia a obmedzovanie vplyvov poškodzujúcich životné prostredie, zintenzívnenie medzištátnej, cezhraničnej, medziregionálnej spolupráce v oblasti regionálneho rozvoja obcí a ich spádového územia

Priorita 10

Riešenie ekologických problémov

Zlepšenie ochrany a tvorby životného prostredia a obmedzenie vplyvov, ktoré ho poškodzujú, riešenie ekologických problémov

Odôvodnenie: V obciach a ich okolí sa nachádza viacero prírodných lokalít a kultúrnych pamiatok, ktoré sú kultúrno-historickým bohatstvom. Zlepšenie ochrany životného prostredia sa dá dosiahnuť hlavne komplexným rozvojom služieb s prihliadnutím na danosti obcí a ich okolitého územia.

Vplyv na disparity

- Rozvoj kultúrneho cestovného ruchu;
- Zlepšenie prezentácie a propagácie ponúkaných služieb;
- Zvýšenie kvality poskytovaných služieb s dôrazom na ubytovacie a stravovacie zariadenia;
- Zníženie nezamestnanosti;
- Skvalitnenie životného prostredia.

Špecifický cieľ č. 11

Zvyšovanie medzinárodného obchodu a spolupráce

Podpora rozširovania miestnych komunikačných sietí s možnosťou napojenia na nadregionálne siete

Priorita 11

Rozvoj medzinárodnej a cezhraničnej spolupráce

Zvyšovanie podielu obcí mikroregiónu na medzinárodnom obchode a cezhraničnej spolupráci

Odôvodnenie: Komunikačné väzby vytvárajú v súčasnosti jeden z hlavných predpokladov rozvoja. Komunikačná dostupnosť obcí zlepšuje podmienky na vytváranie nových pracovných príležitostí. V najväčšej miere si v súčasnosti vyžadujú obnovu z pohľadu obyvateľov miestne komunikácie a prejavuje sa snaha obyvateľov o odklon dopravy z centier obcí na komunikácie vedúce mimo obcí.

Vplyv na disparity

- Zníženie nezamestnanosti;
- Skvalitnenie života obyvateľov;
- Skvalitnenie životného prostredia;
- Zvýšenie bezpečnosti na komunikáciách;
- Skvalitnenie výmeny tovarov a služieb.

Špecifický cieľ č. 12

Znalostná ekonomika a Sociálna inklúzia

Rozvoj ľudských zdrojov zvyšovaním vzdelanosti, vedomostí a zručností na rozvoj miestnej výroby a služieb prostredníctvom celoživotného vzdelávania s cieľom dosiahnuť rovnovážny stav dopytu a ponuky na trhu práce v obci a regióne

Priorita 12

Podpora vzdelávania a budovania sietí v oblasti znalostnej ekonomiky

Zvýšenie vzdelanostnej úrovne obyvateľov zameranej na dosiahnutie konkurencieschopnosti a flexibility na trhu práce

Odôvodnenie: Nedostatočná flexibilita pracovnej sily na trhu práce a potreba požadovanej vzdelanostnej úrovne obyvateľov pre rozvoj podnikania vytvára tlak predovšetkým pre zavádzanie nových odvetví výroby, aplikáciu nových technológií a inovácií.

Vplyv na disparity

- Rozvoj podnikania a konkurencieschopnosti na trhu práce;
- Skvalitnenie zamestnanosti;
- Zvýšenie životnej úrovne;
- Skvalitnenie života občanov.

Predpokladané kvantifikovateľné dopady po realizácii špecifických cieľov a priorít:

- Zlepšia sa podmienky pre zamestnanosť a samozamestnanie;
- Zväčší sa kúpna sila obyvateľov obcí mikroregiónu;
- Rozšíri sa počet podnikateľských subjektov v území;
- Zvýšia sa investície do nových technológií a inovácií;
- Rozšíria sa výrobné kapacity, sortiment výroby a služieb;
- Dôjde k celkovému skvalitneniu života a bývania občanov;
- Skvalitnení sa občianska vybavenosť;
- Skvalitní sa ochrana životného prostredia;
- Narastie konkurencieschopnosť domácich podnikateľských subjektov;
- Zvýši sa príťažlivosť obcí a spádového územia pre rozvoj cestovného ruchu;
- Skvalitní sa základná technická infraštruktúra v obciach a mikroregióne;
- Rozšíri sa napojenie občanov na vodovodné a kanalizačné siete;
- Zvýši sa vzdelanostná úroveň obyvateľov;
- Zlepší sa uplatnenie sa občanov na trhu práce;
- Rozšíri sa informovanosť občanov;
- Zjednoduší sa komunikácia občanov, podnikateľov a úradov.

Realizáciou uvedených špecifických cieľov a priorít dôjde k zlepšeniu podmienok pre život obyvateľov mikroregiónu Červený Kameň. Zlepší sa sociálna situácia mladých rodín a problémových skupín obyvateľstva. dôjde k zvýšeniu životnej úrovne u väčšej časti obyvateľstva. Zvýši sa príťažlivosť obce pre rozvoj cestovného ruchu.

3.2 OPATRENIA A AKTIVITY

Špecifické ciele boli ďalej konkretizované prostredníctvom identifikovaných **opatrení a aktivít**. Z dôvodu zachovania prehľadu o celkovom potenciáli obce prijímať výzvy a príležitosti k jej ďalšiemu rozvoju, stanovené **opatrenia a aktivity** zahŕňajú **všetky činnosti, ktoré môžu napomôcť k rozšíreniu spolupráce s partnermi v obciach a regióne** v danom programovacom období. Môžu byť realizované buď **ihneď** prostredníctvom

spracovaného akčného plánu na vybrané projekty, alebo **postupne** v závislosti od meniacej sa situácie a možností jednotlivých subjektov uchádzať sa o realizáciu jednotlivých projektov. V prípade obmedzeného množstva vlastných finančných prostriedkov sa obec môže podieľať na ich realizácii nepriamo tým, že ich bude podporovať v rámci projektov BSK, prípadne mikroregiónu.

- * - Nositelia **podporovaných** opatrení
- ** - Finančné zdroje **podporovaných** opatrení
- VP** - Vybrané projekty na realizáciu prostredníctvom Akčného plánu.

Pri opatreniach a aktivitách, ktoré sú iba podporované budú nositelia a finančné zdroje špecifikované až po **zapojení sa príslušnej obce mikroregiónu do ich podpory.**

Vysvetlivky:

OP BK - Operačný program Bratislavský kraj

ERDF – Európsky fond regionálneho rozvoja

ŠR – Štátny rozpočet

RZ – Regionálne zdroje

SZ – Súkromné zdroje

Priorita	Opatrenia	Aktivity	Nositelia	Finančné zdroje
1. Podpora malých a stredných podnikov Rozvoj hospodárstva a podpora podnikateľského prostredia, zvýšenie konkurencieschopnosti produktivity a skvalitnenie štruktúry hospodárstva	1.1 Častá Rozšíriť služby pre obyvateľov obce	<i>1.3. Zamerať sa na rozvoj stolárskej výroby, opravy obuvi ako aj v poskytovaní služieb v oblasti vodoinštalatérskych, sklenárskych, elektrikárskych a zámočníckych prác,</i>	VP	VP

2. Poľnohospodárstvo a lesníctvo

Priorita	Opatrenia	Aktivity	Nositelia	Finančné zdroje
2. Diverzifikácia pôdohospodárskych činností	2.1 Zachovanie a obnova prírodného bohatstva, kultúrneho rázu a ekologickej stability krajiny	<i>2.1.1 Podpora biodiverzifikácie a ekologizácie poľnohospodárstva v obciach a regióne</i>	*	**

Zvyšovanie konkurencieschopnosti poľnohospodárstva a ekologizácie výroby, zvyšovanie kvality života vo vidieckych oblastiach a diverzifikácia vidieckeho hospodárstva, podpora efektívneho využívania prírodných zdrojov obcí a regiónu	2.2 Zlepšenie kvality života vo vidieckych oblastiach	<i>2.2.1 Efektívnejšie využívanie zdrojov na vidieku</i>	*	**
	2.3 Podpora modernizácie, inovácie a diverzifikácie agropotravinárskeho sektora	<i>2.3.1 Zvýšiť kvalitu a výkonnosť poľnohospodárstva v obciach mikroregiónu</i>	*	**
	2.4 Zlepšenie konkurencieschopnosti zvyšovaním efektívnosti a kvality výroby	<i>2.4.1 Zavádzanie efektívnych výrobných postupov v obciach</i>	*	**
	2.5 Podpora remeselnej výroby a aktivít podporujúcich poľnohospodárstvo, vytváranie miestnych partnerstiev	<i>2.5.1 Oživenie tradičných remesiel, využitie domácich surovín</i>	*	**
	2.6 Podpora výroby obnoviteľných zdrojov energií	<i>2.6.1 Do roku 2010 dosiahnuť 12 % výroby elektrickej energie z obnoviteľných zdrojov</i>	*	**
	2.7 Vytváranie pracovných príležitostí na vidieku	<i>2.7.1 Zvýšiť konkurencieschopnosť domácich výrobkov</i>	*	**
	2.8 Využitie vnútorného rozvojového potenciálu vidieka.	<i>2.8.1 Posilnenie lesného hospodárstva v obci a regióne</i>	*	**

3. Rozvoj priemyslu a inovácií

Priorita	Opatrenia	Aktivity	Nositelia	Finančné zdroje
3. Rozvoj priemyslu a inovácií Podpora zavádzania	3.1 Podpora konkurencieschopnosti podnikov a služieb prostredníctvom inovácií	<i>3.1.1 Zavádzanie nových technológií a inovácií, zvýšiť dopyt po inováciách v podnikateľskom sektore</i>	*	**

<p>nových technológií a inovácií vo výrobe a službách a využívanie obnoviteľných zdrojov prispievajúcich k celkovému rozvoju obce</p>	<p>3.2 Inovácie a technologické transfery (formou nepriamej pomoci)</p>	<p><i>3.2.1 Podpora tvorby a zavádzania inovácií do podnikateľskej sféry; Podpora technologických transferov</i></p>	*	*
	<p>3.3 Podpora spoločných služieb pre podnikateľov</p>	<p><i>3.3.1 Prilákať domácich a zahraničných investorov disponujúcich kvalitnými technológiami</i></p>	*	**
	<p>3.4 Podpora rastu produkcie a zlepšenie vybraných služieb v lokalite obce</p>	<p><i>3.4.1 Zvýšenie konkurencieschopnosti prostredníctvom inovácií</i></p>	*	**
	<p>3.5 Zlepšiť podnikateľské prostredie, pripraviť vhodné lokality pre umiestnenie podnikateľských investícií väčšieho rozsahu</p>	<p><i>3.5.1 Zvýšiť podiel finančných prostriedkov na investície</i></p>	*	**
	<p>3.6 Znížiť zastarávanie technického parku strojov a zariadení</p>	<p><i>3.6.1 Zvýšiť podiel finančných prostriedkov na obnovu strojov a zariadení a nákup poľnohospodárskej techniky</i></p>	*	**
	<p>3.7 Zvyšovanie energetickej efektívnosti na strane výroby aj spotreby a zavádzanie progresívnych technológií v energetike</p>	<p><i>3.7.1 Využívanie obnoviteľných energetických zdrojov</i></p>	*	**
	<p>3.8 Podpora inovačných aktivít v podnikoch</p>	<p><i>3.8.1 Podpora projektov pre začínajúcich podnikateľov a živnostníkov a pre inovatívne podnikanie</i></p>	*	**

	3.9 Vybudovanie zariadenia na využitie solárnej energie v obciach mikroregiónu	<i>3.9.1 Podpora výroby ďalších obnoviteľných zdrojov energie</i>	VP obec	VP 9 000 tis. Sk z toho: 7 000 tis. Sk EÚ 1 100 tis. Sk ŠR 330 tis. Sk RZ 570 tis. Sk obec
--	---	---	-------------------	---

4. Budovanie infraštruktúry

Priorita	Opatrenia	Aktivity	Nositelia	Finančné zdroje
4. Budovanie infraštruktúry cestovného ruchu Ochrana historických a prírodných hodnôt, aktivovanie potenciálu cestovného ruchu	4.1 Ochrana a starostlivosť o kultúrne, historické, prírodné a technické pamiatky a využitie pamiatok v cestovnom ruchu pri zachovaní ich hodnoty	<i>4.1.1 Vytvárať zdroje na udržiavanie pamiatok a prírodných hodnôt</i>	*	**
	4.2 Podpora dobudovania Stredísk cestovného ruchu na komplexné strediská s cieľom poskytovania služieb na regionálnej úrovni podľa špecificky daných podmienok	<i>4.2.1 Podpora partnerstiev v oblasti cestovného ruchu na území obcí, v regióne</i>	*	**
	4.3 Využitie prírodného a kultúrneho potenciálu pre vytváranie nových pracovných miest v odvetví cestovného ruchu	<i>4.3.1 Podpora vytvorenia komplexnej ponuky produktov a služieb v cestovnom ruchu pre rôzne cieľové skupiny, vrátane ponuky služieb vyššieho štandardu</i>	*	**

	4.4 Vypracovanie a realizácia marketingovej stratégie obce pre rozvoj cestovného ruchu, jej pravidelná aktualizácia	<i>4.4.1 Zlepšiť spoluprácu susediacich obcí k zvýšeniu podielu cestovného ruchu na budúcom rozvoji regiónu</i>	*	**
	4.5 Posilniť destinačný manažment, produkt diferencovať podľa potrieb a očakávaní cieľových skupín domácich a zahraničných turistov	<i>4.5.1 Ponuku produktov a balíkov služieb zostavovať v záujme predĺženia pobytu účastníkov cestovného ruchu v Mikroregióne , tieto produkty presadzovať do ponukových katalógov</i>	*	**
	4.6 Podpora existujúcej sociálnej siete neštátnych subjektov a záujmových organizácií	<i>4.6.1 Podpora dobrovoľných záujmových organizácií, (športové kluby, poľovnícky zväz)</i>	*	**
	4.7 Zostaviť a stále dopĺňať zoznam ubytovacích, stravovacích a rokovacích priestorov a objektov, ktoré sú vhodné pre poskytovanie služieb cestovného ruchu.	<i>4.7.1 Vyvíjať aktivity na získanie organizátorov na organizovanie kultúrnych, športových a zábavných podujatí</i>	*	**

5. Rozvoj služieb

Priorita	Opatrenia	Aktivity	Nositelia	Finančné zdroje
----------	-----------	----------	-----------	-----------------

5. Rozvoj konkurencieschopnosti služieb Zvýšenie atraktívnosti obcí a zvýšenie konkurencieschopnosti poskytovaných služieb na rozvoj obcí	5.1. Príprava a rozvoj kvalifikovaných ľudských zdrojov v oblasti cestovného ruchu a súvisiacich službách	<i>5.1.1. Podpora obchodu a služieb v obciach mikroregiónu</i>	*	**
	5.2 Podpora rozvoja existujúcich a rozvoj nových foriem a produktov cestovného ruchu	<i>5.2.1 Realizovať v súlade s programom trvalo udržateľného rozvoja a ochranou životného prostredia</i>	VP OÚ	VP 15 000 tis. Sk z toho: 12 584 tis. Sk EÚ 950 tis. Sk ŠR 515 tis. Sk RZ 951 tis. Sk obec
	5.3 Zvyšovanie vzdelanosti, vedomostí a zručností pre rozvoj miestnej výroby a služieb	<i>5.3.1 Podpora konkurencieschopnosti na trhu práce</i>	*	**
	5.4 Aplikácia informačných technológií v cestovnom ruchu	<i>5.4.1 Podpora implementácie informačných technológií pre posilnenie CR v obciach</i>	*	**

6. Regionálna infraštruktúra

Priorita	Opatrenia	Aktivity	Nositelia	Finančné zdroje
6. Zvýšenie dostupnosti infraštruktúry Zvýšenie dostupnosti a kvality občianskej infraštruktúry a vybavenosti	6.1 Podpora skvalitnenia zdravotnej infraštruktúry	<i>6.1.1 Zlepšiť dostupnosť zdravotníckych zariadení a služieb</i>	*	**
	6.2 Opravy spojené s modernizáciou a dobudovaním miestnych komunikácií, vrátane chodníkov, mostov a ďalších objektov občianskej infraštruktúry	<i>6.2.1 Spoluvytvárať zdroje pre financovanie opráv</i>	*	**

	6.3 Rozvoj technickej infraštruktúry	<i>6.3.1 Zvyšovať kapacity ČOV, modernizovať a rekonštruovať inžinierske siete</i>	*	**
	6.4 Zabezpečenie systematickej údržby a opráv miestnych komunikácií	<i>6.4.1 Dosiahnuť systematické skvalitňovanie komunikácií</i>	*	**
	6.5 Skvalitnenie dopravného značenia v obci	<i>6.5.1 Zvýšiť bezpečnosť na komunikáciách</i>	*	**
	6.6 Rozvoj sociálnej infraštruktúry	<i>6.6.1 Zamerať sa na poradenstvo a krízové centrum pre ľudí v sociálnej a hmotnej núdzi materské centrá, penzióny pre dôchodcov</i>	*	**
	6.7 Zvýšiť účinnosť odvádzania povrchových a privalových vôd na území obcí	<i>6.7. Údržba a budovanie nových rigolov a žlabov so záchytnými výpustami s napojením na kanalizačné potrubie</i>	*	**
	6.8 Modernizovať a unifikovať osvetlenie v obciach mikroregiónu	<i>6.8.1 Vybudovať kvalitnejšie osvetlenie v obci s nižšími finančnými nákladmi za elektrickú energiu</i>	VP OÚ	VP 6000 tis. Sk celkom z toho: 3000 tis. Sk EÚ 2700 tis. Sk ŠR 300 tis. Sk obec

7. Modernizácia a výstavba bytov

Priorita	Opatrenia	Aktivity	Nositelia	Finančné zdroje
----------	-----------	----------	-----------	-----------------

7. Modernizácia a výstavba bytov Výstavba bytov a sociálnych bytov, rekonštrukcia budov, kultúrnych a športových centier	7.1 Rozvoj bytovej výstavby. Podporovať výstavbu a modernizáciu bytov, výstavbu sociálnych bytov, znižovanie energetickej náročnosti budov a bytov	<i>7.1.1 Príprava pozemkov na individuálnu bytovú výstavbu v obciach</i>	VP OÚ	VP 10 000 tis. Sk celkom z toho: 1 362 tis. Sk ŠR 700 tis. Sk obec 7 938 tis. Sk SZ
	7.2 Zvýšenie sociálnej starostlivosti pre sociálne odkázané osoby, ohrozené a marginálne skupiny	<i>7.2. Organizácia aktivít pre populáciu poproduktívneho veku na báze ekonomickej únosnosti</i>	*	**
	7.3 Zvýšenie starostlivosti o obyvateľstvo	<i>7.3.1 Modernizácia domovov dôchodcov pre seniorov Podpora rozvoja materských škôl a rodinných centier</i>	*	**
	7.4 Aktualizácia územného plánu obce	<i>7.4.1 Realizovať požiadavku na krytie nákladov na spracovanie územného plánu</i>	*	**

8. Kultúra a šport

Priorita	Opatrenia	Aktivity	Nositelia	Finančné zdroje
8. Podpora kultúrnych a športových aktivít Rozvoj kultúry, kultúrnych aktivít a športu, obnova a revitalizácia pamiatkového fondu, podpora športu a športových aktivít v obciach	8.1 Vytvoriť podmienky pre ďalší rozvoj kultúry v obciach; Rekonštruovať, obnovovať a budovať kultúrne zariadenia s cieľom zabezpečenia priestorov na zmysluplné využívanie voľného času najmä u detí a mládeže;	<i>8.1.1 Podpora kultúrnych a umeleckých aktivít občanov. Zmodernizovať objekty slúžiace na kultúrne účely</i>	*	*

	8.2 Zvýšiť kultúrno-historický potenciál obce starostlivosťou o významné kultúrne pamiatky v obci	<i>8.2.1 Zvýšiť propagáciu histórie obce prostredníctvom kultúrnych pamiatok</i>	*	**
	8.3 Podpora pravidelne sa opakujúcich významných regionálnych kultúrnych akcií v obci	<i>8.3.1 Zvýšiť počet kvalitných kultúrnych akcií v obci a jej okolí vo väzbe na cestovný ruch</i>	*	**
	8.4 Rozvoj kultúrnej a športovej infraštruktúry a aktivít	<i>8.4.1 Podporovať kultúrne a športové organizácie, centrá voľného času, zvyšovať kultúrne povedomie a športové aktivity občanov, obnovovať športoviská a ihriská</i>	*	**
	8.5 Podporiť rozvoj kultúry v obciach v kontexte podpory rozvoja cestovného ruchu – kultúrneho turizmu	<i>8.5.1 Podporovať obnovu knižničného fondu a technicko - materiálneho vybavenia obecných knižníc, vrátane informatizácie a IKT</i>	*	**
	8.6 Vytvárať spoločenské a klubové priestory s prístupom na internet pre širokú verejnosť, s dôrazom na deti, mládež a nezamestnaných	<i>8.5.1 Rozšíriť ponuku kultúrnych a ďalších spoločenských podujatí s cieľom zabrániť páchaniu protispoločenských a sociálno-patologických javov, ako je kriminalita, alkoholizmus, drogové závislosti, gamblerstvo</i>	*	**

	<p>8.9 Častá Podporiť rozvoj kultúry v obci v kontexte podpory rozvoja cestovného ruchu – kultúrneho turizmu.</p> <p>Vybudovať kultúrny stánok – kultúrny dom</p>	<p>8.9.2 <i>Obec udržať ako podhradie hradu Červený Kameň, ktoré je atraktívne pre turistov a milovníkov histórie a kultúry</i> <i>S jeho využitím na kultúrne, spoločenské i športové aktivity</i></p>	*	**
--	---	--	---	----

9. Školstvo a vzdelávanie

Priorita	Opatrenia	Aktivity	Nositelia	Finančné zdroje
<p>9. Vzdelávanie ktoré je prepojené s aktuálnymi požiadavkami trhu práce</p> <p>Podpora informatizácie a zvyšovanie kvalifikácie obyvateľstva, rozvoj aktivít mládeže</p>	<p>9.1 Podpora informatizácie domácností a vybudovanie elektronických služieb verejnej správy, vrátane vybudovania regionálnych sietí</p>	<p>9.1.1 <i>Zvýšiť dostupnosť informácií pre občanov a zjednodušiť komunikáciu s úradmi</i></p>	<p>VP obec</p>	<p>VP 3 000 tis. Sk celkom z toho: 2 000 tis. Sk EÚ 454 tis. Sk ŠR 303 tis. Sk RZ 243 tis. Sk obec</p>
	<p>9.2 Zlepšiť vonkajšiu komunikáciu samosprávy obce s verejnosťou a subjektmi pôsobiacimi v obci</p>	<p>9.2.1 <i>Dôsledná realizácia komunikačnej stratégie obce</i></p>	*	**
	<p>9.3 Vybudovanie elektronických služieb verejnej správy a realizácia širokopásmového internetu v obciach</p>	<p>9.3.1 <i>Podpora internetizácie v obciach</i></p>	*	**

	9.4 Podpora vybudovania nových a dobudovania existujúcich zariadení a stredísk pre aktívnu ochranu a podporu zdravia	<i>9.4.1 Rekonštrukcia a oprava všesportového areálu v obciach</i>	*	**
	9.5 Materiálne dobudovať športoviská a sprístupniť ich verejnosti	<i>9.5.1 Docieľiť rozšírenie športových aktivít mládeže</i>	*	**
	9.6 Zaradenie obcí mikroregiónu do programu „Konceptia rozvoja siete cyklotrás na území Bratislavského VÚC“	<i>9.6.1 Zabezpečiť zaradenie obce do siete cyklotrás</i>	*	**

10. Životné prostredie

Priorita	Opatrenia	Aktivity	Nositelia	Finančné zdroje
10. Riešenie ekologických problémov Zlepšenie ochrany a tvorby životného prostredia a obmedzenie vplyvov, ktoré ho poškodzujú, riešenie ekologických problémov	10.1 Podpora efektívneho separovaného zberu odpadu	<i>10.1.1 Znížiť množstvo produkovaného odpadu, efektívnejšie využitie vytriedených druhotných surovín</i>	*	**
	10.2 Podieľať sa na znižovaní emisií do ovzdušia	<i>10.2.1 Úplná plynofikácia obce, preferovanie vykurovacích systémov s minimálnym negatívnym dopadom na životné prostredie</i>	*	**
	10.3 Zlepšiť triedenie komunálnych odpadov v obciach	<i>10.3.1 Zvýšenie počtu vytriedených zložiek, odovzdávanie nebezpečných odpadov na likvidáciu</i>	*	**

	10.4 Zvýšiť investície na technologické zabezpečenie výstavby a rekonštrukcie poľných ciest	<i>10.4.1 Zníženie možného rizika zhoršovania stavu životného prostredia</i>	*	**
	10.5 Zabezpečenie čistenia odpadových vôd z obcí a ich okolia	<i>10.5.1 Zvýšenie kapacity a kvality vyčistenej vody</i>	*	*

11. Medzinárodný obchod a spolupráca

Priorita	Opatrenia	Aktivity	Nositelia	Finančné zdroje
11. Rozvoj medzinárodnej a cezhraničnej spolupráce Zvyšovanie podielu obce na medzinárodnom obchode a cezhraničnej spolupráci	11.1 Vytváranie podmienok na investície pre zahraničných investorov	<i>11.1.1 Vytypovanie a príprava vhodných objektov a priestorov</i>	*	**
	11.2 Podpora partnerstiev v oblasti cestovného ruchu na území obce, v širšom regióne a na medzinárodnej úrovni	<i>11.2.1 Pokračovať v rozvíjaní spolupráce medzi obcami a cezhraničnej spolupráce</i>	*	**

12. Znalostná ekonomika a sociálna inklúzia

Priorita	Opatrenia	Aktivity	Nositelia	Finančné zdroje
12. Podpora vzdelávania a budovania sieti v oblasti znalostnej ekonomiky Zvýšenie vzdelanostnej úrovne obyvateľov zameranej na dosiahnutie konkurencieschopnosti a flexibility na trhu práce	12.1 Zvyšovanie kvalifikácie občanov na zavádzanie inovácií a nových technológií vo výrobe a službách pre obyvateľstvo	<i>12.1.1 Zvýšenie vzdelanostnej úrovne občanov zameranej na potreby trhu</i>	*	**
	12.2 Rozvoj ľudských zdrojov	<i>12.2.1 Dosiahnuť rovnovážny stav dopytu a ponuky na trhu práce, posilňovanie rovnosti príležitostí</i>	*	**

	12.3 Podpora aktivizácie nezamestnaných	<i>12.3.1 Realizovať opatrenia proti zvyšovaniu počtu dlhodobo nezamestnaných, Podpora podnikateľov vytvárajúcich nové pracovné miesta</i>	*	**
	12.4 Rekvalifikácia pracovnej sily podľa požiadaviek regiónu	<i>12.4.1 Rekvalifikačné kurzy realizovať v súčinnosti s potrebami priemyselných zón</i>	*	**

- * - Nositelia **podporovaných** opatrení /budú určení po vybratí projektu/
 ** - Finančné zdroje **podporovaných** opatrení /špecifikovať po vybratí projektu/
 VP - Vybrané projekty na realizáciu prostredníctvom Akčného plánu

3.3 OPIS ROZVOJOVEJ STRATÉGIE

Programová štruktúra, merateľné ukazovatele

Opis rozvojovej stratégie:

Rozvojová stratégia obce Častá v nadväznosti na rozvojovú stratégiu obcí mikroregiónu Červený Kameň bola definovaná predstaviteľmi obcí na základe strategických prístupov, ktoré sú v súlade s národnými a regionálnymi rozvojovými programami k ďalšiemu rozvoju obcí a ich územia. Pri stanovovaní rozvojovej stratégie predstavitelia obcí a vytvorené pracovné skupiny zároveň vychádzali z výsledkov odborných analýz /audit zdrojov/ a názorov obyvateľov obcí, ktorí sa zúčastnili dotazníkového výskumu a posúdenia problémov obcí.

Strategický cieľ rozvoja obce Častá a mikroregiónu bol stanovený nasledovne:

„Všestranný rozvoj obce Častá, následne obcí mikroregiónu Červený Kameň a ich územia v záujme zvýšenia kvality života obyvateľov, pri zvyšovaní konkurencieschopnosti obcí v súlade s princípmi trvalo udržateľného rozvoja“.

Spôsob realizácie Globálneho cieľa, ktorý je zároveň aj strategickým cieľom vychádza zo strategickej vízie obce Častá a obcí mikroregiónu a je vyjadrený v nasledujúcej schéme:

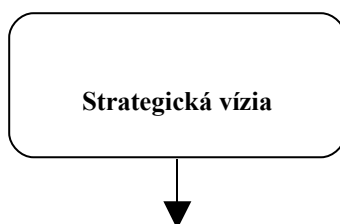

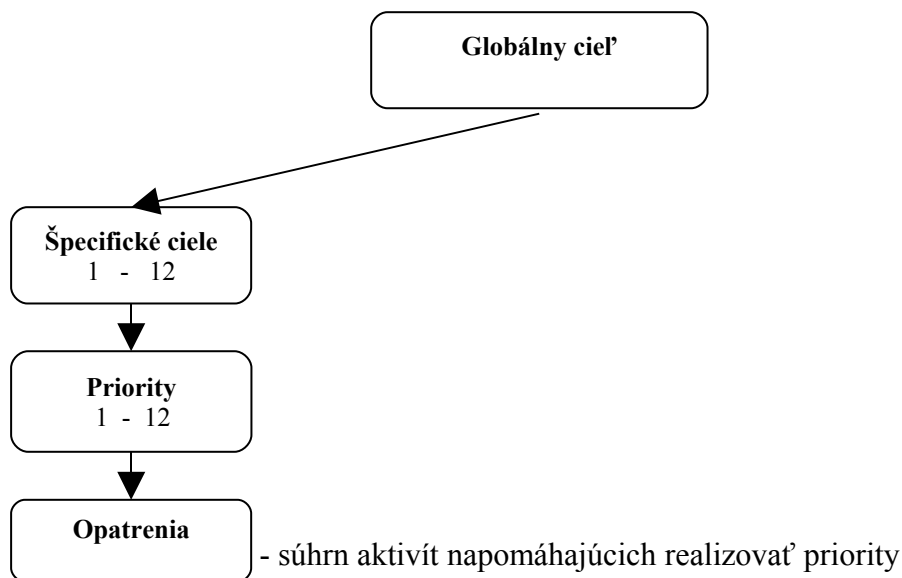

- **Aktivity** - predstavujú typy činností - projektov, ktoré sa budú v rámci vymedzených opatrení podporovať
- **Akčný plán pre aktivitu pozostáva**
 - úloha
 - predpokladané náklady
 - zdroje financovania
 - termín realizácie
 - zodpovednosť
 - ukazovatele plnenia aktivity.

Nadväznosti strategických cieľov na programové dokumenty:

Proces strategického plánovania predstavuje súbor nadväzujúcich činností, riadených tak aby viedli k naplneniu vopred stanovených a hierarchicky usporiadaných cieľov. Program hospodárskeho a sociálneho rozvoja obce je základným programovým dokumentom podpory regionálneho rozvoja na lokálnej úrovni. Nadväzuje na strategické dokumenty a programové dokumenty podpory regionálneho rozvoja na národnej i regionálnej úrovni. Na národnej úrovni sa jedná o Národný strategický referenčný rámec SR (NSRR) a jednotlivé operačné programy (OP).

Nadväznosť realizácie strategických cieľov na disponibilné finančné zdroje a administratívne kapacity:

Pri definovaní stratégie sú východiskom aj strategické dokumenty EÚ a SR, z ktorých NSRR vychádza a prostredníctvom svojho implementačného systému naplňa ich ciele a monitoruje pokrok v ich plnení prostredníctvom projektov spolufinancovaných zo ŠF a KF. NSRR je centrálnym integrujúcim strategickým dokumentom, ktorý definuje a spája relevantné prvky jednotlivých autonómnych, avšak koherentných stratégií EÚ, štátu, sektorov a regiónov prostredníctvom financovania zo ŠF a KF vrátane prostriedkov na spolufinancovanie s cieľom dosiahnuť čo najväčšiu synergiu a efektívnosť pri naplňaní vízie a dosiahnutí strategického cieľa NSRR. Ten vychádza z týchto strategických dokumentov, vyberá z nich relevantné ciele a aktivity a vytvára implementačný systém pre tie z nich, ktoré budú viesť k čo najúčinnejšiemu a najefektívnejšiemu dosiahnutiu jeho vízie.

Bližšia charakteristika opatrení a aktivít:

Opatrenia v rozvojovej stratégii predstavujú súhrn aktivít napomáhajúcich realizovať priority. Ich výber sa realizuje tak, aby nedochádzalo medzi jednotlivými programovými dokumentmi k ich prekryvaniu, ale aby sa synergicky dopĺňali.

Prehľad opatrení na realizáciu priorít má obsahovať:

- úvod do každej prioritnej oblasti vrátane počtu opatrení, určenia balíka podpory, ktorá má byť poskytnutá, kľúčové ciele každého opatrenia, predpokladané vyčíslené výsledky (počet nových pracovných miest, počet nových bytov a pod.);

- opis každého opatrenia má obsahovať:

názov opatrenia, stručnú charakteristiku, celkové zámery a ciele, očakávaných príjemcov pomoci, približné údaje o finančnom rámci, realizačný orgán.

Aktivita predstavujú typy činností - projektov, ktoré sa budú v rámci vymedzených opatrení podporovať.

3.4 Akčné plány

Predstavujú súhrn konkrétnych projektov, opatrení a aktivít smerujúcich k naplneniu globálneho cieľa, špecifických cieľov a jednotlivých priorít v rámci rozvoja obcí mikroregiónu. Transformujú prioritné oblasti stratégie do konkrétnych praktických postupov.

PRIORITA č. 1 Rozvoj hospodárstva a podpora podnikateľského prostredia, zvýšenie konkurencieschopnosti, produktivity a skvalitnenie štruktúry hospodárstva

Opatrenie	1.3 Podpora služieb pre obyvateľov obce Častá	
Aktivita	1.3.1 Rozšíriť sortiment obchodov a služieb	
Názov projektu	<i>Dobudovanie prevádzok služieb z oblasti stolárskej výroby, opravy obuvi, sklenárstva, zámočníctva, ako aj elektroinštalatérskych a vodoinštalatérskych prác v obci Častá</i>	
Zdôvodnenie	V rámci plynulého zásobovania obce riešiť ďalšie zvyšovanie rozsahu a úrovne služieb pre obyvateľov obce a jej návštevníkov	
Úlohy	<ul style="list-style-type: none"> - spracovanie projektovej dokumentácie - získanie stavebného povolenia - spracovanie realizačného projektu - zabezpečenie finančných prostriedkov - výber dodávateľa technológie - realizácia projektu 	
Zdroje financovania	12 584 000	Sk EÚ, OP Bratislavský kraj
	950 000	Sk ŠR
	515 000	Sk RZ
	951 000	Sk obec
Predpokladané náklady	15 000 000	Sk
Termín realizácie	2009 - 2010	
Nositelia (zodpovednosť)	obec Častá	
Merateľné ukazovatele (indikátory plnenia)	druh a kvalita poskytovaných služieb	

PRIORITA č. 3 Podpora zavádzania nových technológií a inovácií vo výrobe a

službách prispievajúcich celkovému rozvoju obce a využívanie obnoviteľných zdrojov energie

Opatrenie	3.9 Vybudovanie zariadenia na využitie solárnej energie na území obcí mikroregiónu	
Aktivita	3.9.1 Podpora výroby ďalších obnoviteľných zdrojov energie	
Názov projektu	<i>Výstavba zariadenia na využitie solárnej energie</i>	
Zdôvodnenie	V rámci plynulého zásobovania energiami je potrebné riešiť ďalšie zvyšovanie energetickej záťaže z obnoviteľných zdrojov	
Úlohy	<ul style="list-style-type: none"> - spracovanie projektovej dokumentácie - získanie stavebného povolenia - spracovanie realizačného projektu - zabezpečenie finančných prostriedkov - výber dodávateľa technológie - realizácia projektu 	
Zdroje financovania	12 584 000	Sk EÚ, OP Bratislavský kraj
	950 000	Sk ŠR
	515 000	Sk RZ
	951 000	Sk obec
Predpokladané náklady	15 000 000	Sk
Termín realizácie	2009 - 2010	
Nositelia (zodpovednosť)	obce mikroregiónu Červený Kameň	
Merateľné ukazovatele (indikátory plnenia)	ušetrené množstvo energie, množstvo ohriatej vody, počet vytvorených pracovných miest	

PRIORITA č. 5 Zvýšenie atraktívnosti obcí a zvýšenie konkurencieschopnosti poskytovaných služieb pre rozvoj obcí

Opatrenie	5.2 Podpora rozvoja existujúcich a rozvoj nových foriem a produktov cestovného ruchu v obciach mikroregiónu	
Aktivita	5.2.1 Rozvoj nových služieb pre cestovný ruch (realizovať v súlade s programom trvalo udržateľného rozvoja a ochranou životného prostredia)	
Názov projektu	<i>Podpora rozvoja existujúcich a rozvoj nových foriem a produktov cestovného ruchu</i>	
Zdôvodnenie	Pre zvýšenie atraktívnosti obcí a rozvoj cestovného ruchu je potrebné nepretržite rozširovať nové formy a produkty kultúry a cestovného ruchu	
Úlohy	<ul style="list-style-type: none"> - spracovanie projektovej dokumentácie - získanie stavebného povolenia - spracovanie realizačného projektu - zabezpečenie finančných prostriedkov - výber dodávateľa technológie - realizácia projektu 	
Zdroje financovania	12 584 000	Sk EÚ, OP Bratislavský kraj
	950 000	Sk ŠR
	515 000	Sk RZ
	951 000	Sk obec
Predpokladané náklady	15 000 000	Sk
Termín realizácie	2009 - 2010	
Nositelia (zodpovednosť)	obce mikroregiónu Červený Kameň	

Merateľné ukazovatele (indikátory plnenia)	Počet návštevníkov, vplyv na rozpočty obcí
---	--

PRIORITA č. 6 Zvýšenie dostupnosti a kvality občianskej infraštruktúry a vybavenosti

Opatrenie	6.8 Osvetlenie obcí mikroregiónu Červený Kameň (dobudovanie a modernizácia)
Aktivita	6.8.1 Vybudovať kvalitnejšie osvetlenie v obci s nižšími finančnými nákladmi za elektrickú energiu
Názov projektu	<i>Vybudovanie osvetlenia v obciach mikroregiónu Červený Kameň</i>
Zdôvodnenie	Obec sa intenzívne rozvíja, narastá počet obyvateľov a zvyšuje sa záujem o podnikanie v obci. Súčasnú osvetlenie v obci odčerpáva značné finančné prostriedky z rozpočtu obce. Vybudovaním nového osvetlenia dôjde k zníženiu nákladov za elektrickú energiu.
Úlohy	<ul style="list-style-type: none"> - spracovanie projektovej dokumentácie - získanie stavebného povolenia - spracovanie realizačného projektu - zabezpečenie finančných prostriedkov - výber dodávateľa technológie - realizácia projektu
Zdroje financovania	12 584 000 Sk EÚ, OP Bratislavský kraj 950 000 Sk ŠR 515 000 Sk RZ 951 000 Sk obec
Predpokladané náklady	15 000 000 Sk
Termín realizácie	2009-2010
Nositelia (zodpovednosť)	obce mikroregiónu Červený Kameň
Merateľné ukazovatele (indikátory plnenia)	počet svietidiel, svietivosť, ušetrené náklady na elektrickú energiu

PRIORITA č. 7 Výstavba bytov a rekonštrukcia budov, kultúrnych a športových centier

Opatrenie	7.1 Rozvoj bytovej výstavby
Aktivita	7.1.1 Príprava pozemkov k individuálnej bytovej výstavbe v obciach mikroregiónu
Názov projektu	<i>Podpora individuálnej bytovej výstavby</i>
Zdôvodnenie	V obciach mikroregiónu v súčasnom období narastá počet obyvateľov, preto je potrebné vytvárať podmienky na ďalší rozvoj bytovej výstavby
Úlohy	<ul style="list-style-type: none"> - spracovanie projektovej dokumentácie - získanie stavebného povolenia - spracovanie realizačného projektu - zabezpečenie finančných prostriedkov - výber dodávateľa technológie - realizácia projektu
Zdroje financovania	1 362 000 Sk ŠR 700 000 Sk obce 7 938 000 Sk SZ
Predpokladané náklady	10 000 000 Sk

Termín realizácie	2009 - 2010
Nositelia (zodpovednosť)	obce mikroregiónu Červený Kameň
Merateľné ukazovatele (indikátory plnenia)	Počet pripravených pozemkov

PRIORITA č. 9 Podpora informatizácie a zvyšovanie kvalifikácie obyvateľstva, rozvoj aktivít mládeže

Opatrenie	9.1 Vybudovanie elektronických služieb verejnej správy, vrátane vybudovania regionálnych sietí
Aktivita	9.1.1 Pripojenie organizácií verejného sektoru a občanov k širokopásmovému internetu
Názov projektu	<i>Zvýšiť dostupnosť informácií pre občanov a zjednodušiť komunikáciu s úradmi</i>
Zdôvodnenie	Prístup k informáciám v súčasnosti patrí medzi intenzifikačné faktory rozvoja spoločnosti. Dosiachnutie stavu kedy bude čo najviac občanov využívať elektronické služby zabezpečí celkové skvalitnenie služieb v obci a ušetrí finančných prostriedkov
Úlohy	<ul style="list-style-type: none"> - spracovanie projektovej dokumentácie - získanie stavebného povolenia - spracovanie realizačného projektu - zabezpečenie finančných prostriedkov - výber dodávateľa technológie - realizácia projektu
Zdroje financovania	2 000 000 Sk EÚ, OP Vzdelávanie 454 000 Sk ŠR 303 000 Sk RZ 243 000 Sk obce
Predpokladané náklady	3 000 000 Sk
Termín realizácie	2009 - 2010
Nositelia (zodpovednosť)	obce mikroregiónu Červený Kameň
Merateľné ukazovatele (indikátory plnenia)	počet pripojených osôb, % internetizácie, ušetrené finančné prostriedky

Plánovacie obdobie akčných plánov je 1 – 3 roky. U projektov druhého sledu sa počíta s neskorším začiatkom ich realizácie. Na zvýšenie efektívnosti implementácie je potrebné každoročne spresniť postupy k splneniu jednotlivých aktivít.

Pripravené akčné plány ako súčasť strednodobého plánovacieho dokumentu majú charakter rámcových projektov, na základe ktorých (v prípade, ak sa počíta so získaním finančného príspevku z fondov EÚ) sa následne spracujú detailné projekty so žiadosťou o poskytnutie nenávratného finančného príspevku v súlade s požiadavkami riadiacich orgánov príslušných operačných programov (stanovených v ich programových doplnkoch).

Návrhy projektov sú výsledkom konsenzu s predpokladanými nositeľmi /garantmi/ a ďalšími subjektmi, ktoré budú spolupracovať na realizácii jednotlivých projektov.

4. Finančný plán

Realizácia opatrení a aktivít uvedených v strategickej časti PHSR mikroregiónu Červený Kameň predpokladá riešenie ich finančného a administratívneho zabezpečenia na úrovni tej ktorej obce v rámci mikroregiónu. Najdôležitejšou otázkou pre zabezpečenie implementácie je schopnosť spolupracujúcich obcí zaistiť potrebné zdroje na financovanie jednotlivých opatrení a aktivít.

Tieto zdroje sa nachádzajú vo viacerých sférach, predovšetkým ide o zdroje z verejných financií, súkromného sektora, zahraničných zdrojov, ktorými sú najmä prostriedky EÚ. Dôležité sú aj vlastné zdroje obcí. Výška prostriedkov potrebná na realizáciu opatrení a jednotlivých aktivít je stanovená na základe celkového objemu financií pre SR na roky 2007 - 2013, možností ŠR SR a rozpočtu BSK ako aj súčasných možností obecného rozpočtu.

V priebehu realizácie akčného plánu budú tieto finančné prostriedky konkretizované v závislosti od reálneho čerpania nenávratných finančných prostriedkov zo štrukturálnych fondov, možností rozpočtu obce, vstupu ďalších investorov, prípadne vzniku ďalších faktorov. Pri schvaľovaní financovania jednotlivých aktivít sa bude prihliadať najmä na ich dôležitosť a dopad na hospodársky a sociálny rozvoj obce. Časť aktivít môže byť realizovaných v rámci plnenia úloh samosprávy, viaceré však si vyžadujú náročnejšie finančné a personálne zabezpečenie a spoluprácu s inými subjektami. Je preto nevyhnutné identifikovať tieto zdroje.

Finančné prostriedky potrebné na realizáciu projektov budú pochádzať z troch oblastí:

- **Verejné zdroje**

V súčasnej dobe okrem automatického dofinancovania príspevku zo štrukturálnych fondov majú obce na riešenie svojho rozvoja možnosti získania prostriedkov aj zo štátneho rozpočtu.

Environmentálny fond

Podľa zákona č. 587/2004 Z. z. o Environmentálnom fonde a o zmene a doplnení niektorých zákonov, ktorým bol zriadený „Environmentálny fond“ a vyhlášky MŽP SR č. 57/2005 Z. z. na uskutočňovanie štátnej podpory starostlivosti o životné prostredie. Podpora môže byť vo forme úveru a dotácie. Žiadateľom môže byť aj fyzická osoba, ktorá je občanom Slovenskej republiky, má na území Slovenskej republiky trvalý pobyt a ktorá dovŕšila vek 18 rokov a má vlastný pravidelný príjem. Žiadosti o podporu predkladá žiadateľ do fondu do 31. októbra kalendárneho roka.

Štátny fond rozvoja bývania

Štátny fond rozvoja bývania bol zriadený zákonom NR SR č. 124/1996 Z. z., ktorý upravil jeho postavenie a vytvoril podmienky na poskytovanie štátnej podpory rozvoja bývania.

S účinnosťou od 1.1.2004 je platný zákon NR SR č. 607/2003 Z. z. v znení zákona č. 536/2004 Z. z., ktorý nahrádza zákon č. 124/1996 Z.z.

Vláda Slovenskej republiky vydala Nariadenie vlády č. 637/2004 Z.z., ktoré upravuje: podrobnosti o druhoch a výškach poskytovaných podpôr z prostriedkov Štátneho fondu rozvoja bývania.

Ďalším vykonávacím predpisom je vyhláška Ministerstva výstavby a regionálneho rozvoja SR č. 161/2004 Z. z. v znení vyhlášky MVRR SR č. 663/2004 Z.z., ktorá upravuje podrobnosti o obsahu žiadosti na poskytnutie podpory z prostriedkov Štátneho fondu rozvoja

bývania, o technických podmienkach a o dĺžke času uskutočnenia stavby, na ktorú sa poskytuje podpora.

V zmysle zákona č. 607/2003 Z. z. v znení zákona č. 536/2004 Z.z., v súlade s § 5 možno podporu poskytnúť na výstavbu bytu v bytovom dome a rodinnom dome, vrátane získania bytu nadstavbou, výstavbou, prístavbou, prípadne prestavbu nebytového priestoru, výstavbu alebo dostavbu zariadenia sociálnych služieb, kúpu novostavby bytu, obnovu bytovej budovy, výstavbu obecného nájomného bytu v bytovom dome.

Žiadateľom o podporu zo Štátneho fondu rozvoja bývania môže byť fyzická osoba, ktorá je občanom Slovenskej republiky a má na území Slovenskej republiky trvalý pobyt a dovŕši vek 18 rokov a má vlastný pravidelný príjem a právnická osoba so sídlom na území Slovenskej republiky.

Druhom podpory sú úver a nenávratný príspevok. Rozhodujúcou formou podpory sú úvery. Vláda SR bola splnomocnená upraviť svojim nariadením programy rozvoja bývania, ktorými sa určia priority na vyčlenenie prostriedkov z fondu na účely podpory. Bližšie informácie o podmienkach poskytnutia podpory z prostriedkov Štátneho fondu rozvoja bývania možno získať v časti "Dokumenty".

Štátny fond rozvoja bývania je účelovým fondom na financovanie štátnej podpory pri rozširovaní a zveľaďovaní bytového fondu, ktorá sa realizuje v prevažnej miere formou poskytovania výhodných dlhodobých úverov.

Recyklačný fond

Je nešťatný účelový fond zriadený 1. júla 2001 zákonom č. 223/2001 Z. z., ktorý zhromažďuje finančné prostriedky dovozcov a výrobcov komodít povinných platiť príspevky v zmysle tohto zákona.

Jeho primárnou funkciou je z vyzbieraných finančných prostriedkov podporovať formou dotácií a úverov projekty zakladajúce a rozvíjajúce separovaný zber a zhodnotenie odpadov začlenených do kategórií komodít v zmysle tohto zákona a členenia fondu.

Ďalšou funkciou je finančná podpora obciam a ich združeniam za separovanie odpadu a jeho odovzdávanie na ďalšie zhodnotenie.

• **Fondy Európskej únie**

Európsky fond regionálneho rozvoja - ERDF (European Regional Development Fund):

Je finančný nástroj štrukturálnej a regionálnej politiky EÚ, ktorý prispieva k financovaniu pomoci na posilnenie ekonomickej a sociálnej súdržnosti odstraňovaním regionálnych rozdielov cestou podpory rozvoja a štrukturálneho pôsobenia regionálnych ekonomík. Zahŕňa aj adaptáciu upadajúcich priemyselných regiónov a zaostávajúcich regiónov a podporu cezhraničnej nadnárodnej a medziregionálnej spolupráce (čl. 2 nariadenia o ERDF).

Európsky sociálny fond - ESF (European Social Fund):

Je finančný nástroj štrukturálnej a regionálnej politiky EÚ prispievajúci k napĺňaniu priorít EÚ ako posilňovanie ekonomickej a sociálnej súdržnosti zlepšovaním podmienok pre zamestnanosť a tvorbu pracovných príležitostí podporou vyššej úrovne zamestnanosti a väčšieho počtu a lepších pracovných miest. A to cestou podpory politik členských krajín s cieľom dosiahnuť plnú zamestnanosť, kvalitu a produktivitu práce, propagovať sociálne začleňovanie (inklúziu) vrátane prístupu znevýhodnených ľudí k práci a znižovať národné, regionálne a miestne rozdiely.

Kohézny fond (Cohesion Fund):

Finančný nástroj kohéznej politiky EÚ na účely posilnenia hospodárskej a sociálnej súdržnosti Spoločenstva v záujme podpory trvale udržateľného rozvoja. Oprávnené na financovanie z KF sú tie členské štáty, ktorých HND na obyvateľa v PPS vypočítaný na základe údajov spoločenstva za obdobie rokov 2007-2013 je nižší ako 90 % priemeru 25. krajín EÚ (čl. 5 všeobecného nariadenia).

Kohézna politika EÚ je realizovaná prostredníctvom cieleného smerovania príspevkov z fondov EÚ na napĺňanie jej troch hlavných cieľov, ktorými sú:

1. Konvergencia
2. Regionálna konkurencieschopnosť a zamestnanosť
3. Európska teritoriálna spolupráca

Na základe dokumentu Národný strategický referenčný rámec SR sú príspevky koncentrované do strategických priorít:

1. Infraštruktúra a regionálna dostupnosť
2. Znalostná (vedomostná) ekonomika, informačná spoločnosť
3. Vzdelávanie a ľudské zdroje

Stratégia, priority a ciele NSRR budú implementované prostredníctvom 11 operačných programov v rámci jednotlivých cieľov kohéznej politiky EÚ.

Pre Bratislavský kraj budú implementované prostredníctvom 7 operačných programov vid' tabuľka:

Možnosti čerpania prostredníctvom OPERAČNÝCH PROGRAMOV z fondov EÚ pre Bratislavský kraj			
	OPERAČNÝ PROGRAM	RO	FOND
2.	Životné prostredie	MŽP SR	ERDF, KF
3.	Doprava	MDPT SR	ERDF, KF
5.	Výskum a vývoj *	MŠ SR	ERDF
7.	Vzdelávanie **	MŠ SR	ESF
8.	Zamestnanosť a sociálna inklúzia ***	MPSVR SR	ESF
10.	Technická pomoc	MVRR SR	ERDF
11.	Bratislavský kraj	MVRR SR	ERDF

* zahŕňa aj cieľ „Regionálna konkurencieschopnosť a zamestnanosť“

** zahŕňa aj cieľ „Regionálna konkurencieschopnosť a zamestnanosť“

*** zahŕňa aj cieľ „Regionálna konkurencieschopnosť a zamestnanosť“

2. OP Životné prostredie

Implementuje špecifickú prioritu 1.2 Environmentálna infraštruktúra a ochrana životného prostredia v rámci strategickej priority NSRR 1. Infraštruktúra a regionálna dostupnosť.

Je spolufinancovaný zo zdrojov ERDF a KF pre SR a z KF vrátane BSK

3. OP Doprava

Implementuje špecifickú prioritu 1.3 Dopravná infraštruktúra a verejná osobná doprava v rámci strategickej priority NSRR 1. Infraštruktúra a regionálna dostupnosť KF – modernizácia hlavných železničných koridorov a diaľnic ERDF – modernizácia ostatných kategórií cestnej infraštruktúry a rozvoj železničnej osobnej dopravy.

5. OP Výskum a vývoj

Implementuje špecifické priority /cez póly rastu/ 2.2 Výskum a vývoj a 2.3 Infraštruktúra vysokých škôl /cez póly rastu/, v rámci strategickej priority NSRR 2. Vedomostná ekonomika. Operačný program je spolufinancovaný z ERDF. OP VaV je úzko prepojený s OP Konkurencieschopnosť a hospodársky rast, 2.4 Podpora konkurencieschopnosti podnikov a služieb najmä prostredníctvom inovácií /cez póly rastu/.

7. OP Vzdelávanie

Implementuje špecifickú prioritu 3.1 Moderné vzdelávanie pre vedomostnú spoločnosť v rámci strategickej priority NSRR Ľudské zdroje. OP pokrýva dva ciele kohéznej politiky EÚ - cieľ Konvergencia a cieľ Regionálna konkurencieschopnosť a zamestnanosť, celé územie SR, vrátane Bratislavského kraja. OP je spolufinancovaný z ESF.

8. OP Zamestnanosť a sociálna inklúzia

Implementuje špecifickú prioritu 3.2 Podpora rastu zamestnanosti a sociálnej inklúzie v rámci strategickej priority 3. Ľudské zdroje. Zahŕňa dva ciele kohéznej politiky EÚ - cieľ Konvergencia a cieľ Regionálna konkurencieschopnosť a zamestnanosť t.j. celé územie SR vrátane Bratislavského kraja. OP je spolufinancovaný z ESF.

10. OP Technická pomoc

Bude financovaný výlučne zo Štátneho rozpočtu. OP TP bude financovať horizontálne aktivity spoločné pre všetky operačné programy vykonávané celoplošne.

11. OP Bratislavský kraj

Implementuje v ciele Regionálna konkurencieschopnosť a zamestnanosť priority NSRR

1. Infraštruktúra a regionálna dostupnosť a 2. Vedomostná ekonomika. Je spolufinancovaný z ERDF. Globálnym cieľom OP je posilnenie konkurenčnej schopnosti regiónu rozvojom inovatívneho podnikania a budovaním regiónu atraktívneho pre život.

OP Výskum a vývoj pokrýva dva ciele kohéznej politiky EÚ – cieľ Konvergencia a cieľ- Regionálna konkurencieschopnosť a zamestnanosť.

OP Vzdelávanie

- prioritné osi špecifická priorita 3.1 Moderné vzdelávanie pre vedomostnú spoločnosť v rámci strategickej priority NSRR Ľudské zdroje. OP pokrýva dva ciele kohéznej politiky EÚ - cieľ Konvergencia a cieľ Regionálna konkurencieschopnosť a zamestnanosť, celé územie SR vrátane Bratislavského kraja OP je spolufinancovaný z ESF.

OP Zamestnanosť a sociálna inklúzia

Prioritné osi špecifická priorita 3.2 Podpora rastu zamestnanosti a sociálnej inklúzie v rámci strategickej priority 3. Ľudské zdroje Zahŕňa dva ciele kohéznej politiky EÚ - cieľ Konvergencia a cieľ Regionálna konkurencieschopnosť a zamestnanosť t.j. celé územie SR vrátane BSK. OP je spolufinancovaný z ESF.

Súhrnná finančná tabuľka NSRR - Finančné alokácie 2007 - 2013 na operačné programy
/možnosť čerpania pre Bratislavský kraj/

NSRR SR Operačný program	Príspevok ES (€) bežné ceny	
	Fond/Rok	Fin. prostriedky
OP Životné prostredie	ERDF+KF	1 800 000 000
	2007	117 019 128
	2008	170 272 572
	2009	231 927 776
	2010	314 350 930
	2011	337 649 329
	2012	348 947 545
	2013	279 832 720
OP Doprava	ERDF+KF	3 206 904 595
	2007	249 781 696
	2008	326 787 231
	2009	415 525 000
	2010	532 362 447
	2011	571 994 412
	2012	596 078 824
	2013	514 374 985
OP Výskum a vývoj	ERDF	1 209 415 373
	2007	172 009 458
	2008	167 379 330
	2009	161 076 075
	2010	148 600 352
	2011	160 010 720
	2012	176 545 790
	2013	223 793 648
OP Technická pomoc	ERDF	97 601 421
	2007	13 881 391
	2008	13 507 734
	2009	12 999 052
	2010	11 992 245
	2011	12 913 078
	2012	14 247 478
	2013	18 060 443
OP Bratislavský kraj	ERDF	87 000 000
	2007	11 702 539
	2008	11 936 592
	2009	12 175 323
	2010	12 418 829
	2011	12 667 207
	2012	12 920 550
	2013	13 178 960
OP Zamestnanosť a sociálna inklúzia	ESF	881 801 578
	2007	125 277 179
	2008	122 017 332
	2009	117 563 168
	2010	108 700 401
	2011	116 902 730

	2012	128 767 136
	2013	162 573 632
OP Vzdelávanie	ESF	617 801 578
	2007	87 729 702
	2008	85 480 552
	2009	82 402 308
	2010	76 262 834
	2011	81 974 424
	2012	90 229 434
	2013	113 722 324

Európsky poľnohospodársky fond pre podporu rozvoja vidieka - EAFRD:

Je vyňatý zo štrukturálnych fondov spolu s EFF ako samostatný fond.

Financuje spoločnú poľnohospodársku politiku EÚ. Jeho účelom je poskytnúť trhovú podporu a podporovať štrukturálne reformy v poľnohospodárstve. Príspevok z EAFRD je alokovaný podielom 1,96 % v ostatných oblastiach ktoré predstavuje Bratislavský kraj. V tomto regióne budú aplikované všetky opatrenia Osi 1, Osi 2 a Osi 3.

Európsky poľnohospodársky fond pre podporu rozvoja vidieka	EAFRD	1 969 418 078
	2007	303 163 265
	2008	286 531 906
	2009	268 049 256
	2010	256 310 239
	2011	263 028 387
	2012	275 025 447
	2013	317 309 578

Európsky fond pre rybné hospodárstvo – EFF:

V mimo bratislavských regiónoch, ak bude prijímateľom organizácia štátnej správy a organizácia výrobcov, bude príspevok z EFF vo výške 75% a príspevok zo štátneho rozpočtu vo výške 25% z celkových oprávnených výdavkov. Pre mikropodniky a malé podniky je určený limit európskeho spolufinancovania na 45% a štátneho na 15% (súkromné vlastné zdroje sú 40%). Stredné podniky budú musieť z vlastného vrečka doložiť polovicu (37,5% EÚ a 12,5% štátny rozpočet).

Pre Bratislavský región sa výrazne znižuje európske spolufinancovanie aj pre štátnu sféru (50%), ako aj pre mikro a malé podniky (20%) a stredné podniky na 15%.

Európsky fond pre rybné hospodárstvo	EFF	13 688 528
	2007	1 996 248
	2008	1 917 440
	2009	1 821 708
	2010	1 655 266
	2011	1 782 386
	2012	1 971 551
	2013	2 543 929

Cezhraničné programy

Okrem 11 operačných programov pod Národným strategickým referenčným rámcom SR, Programu rozvoj vidieka SR, Operačného programu pre rybolov, bude Slovensko čerpať ďalšie zdroje z EÚ cez päťicu programov zameraných na cezhraničnú spoluprácu, na ktoré je

vyčlenených 206,7 mil. eur. K nim treba pripočítať ešte pokračovateľov programov INTERREG B a C. Za ich prípravu zodpovedá hlavne Ministerstvo výstavby a regionálneho rozvoja SR, Ministerstvo hospodárstva SR a Ministerstvo životného prostredia SR.

Oproti obdobiu 2004 - 2006 najvýraznejšou zmenou bude princíp tzv. vedúceho partnera (lead partner). Riadiace úlohy štátov ostali nemenné s výnimkou štvorstranného programu ENPI (Európsky nástroj susedstva a partnerstva), kde pribudla nová úloha Maďarsku.

ENPI nahrádza doterajší program TACIS adresovaný východoeurópskym krajinám a zjednocuje aj programy s Balkánom a štátmi Stredomoria.

Cezhraničné programy v rokoch 2007 - 2013 pomôžu riešiť lokálne problémy ako:

- rozvoj podnikania malých a stredných podnikov (MSP), cezhraničný obchod, cestovný ruch a kultúra;
- ochrana a spoločné riadenie životného prostredia;
- lepšia dopravná dostupnosť;
- informačné a komunikačné siete;
- riadenie vodných zdrojov a odpadového hospodárstva, manažment energetiky;
- spoločné využívanie zdravotnej, kultúrnej a školskej infraštruktúry;
- právna a administratívna spolupráca.

Slovensko bude zapojené do 4 cezhraničných programov (CBC) so susediacimi regiónmi z členských krajín Únie a do jedného cezhraničného viacstranného programu na východnej hranici s Ukrajinou (ENPI CBC). Tiež sa zúčastní aj dvoch programov nadnárodnej spolupráce a programu medziregionálnej spolupráce INTERREG IVC.

Nová kohézna politika sa sústreďuje na tri ciele: konvergenciu, regionálnu konkurencieschopnosť a európsku územnú spoluprácu. Komponent pre územnú spoluprácu sa oproti obdobiu 2000 – 2006 posilnil a stal sa plnohodnotným cieľom nového programového obdobia. Delí sa na tri časti: cezhraničná, nadnárodná a medziregionálna spolupráca.

Grantové schémy:

Vzhľadom na členstvo Slovenskej republiky v Európskej únii je potrebné pri výbere vhodného typu súťažného finančného zdroja brať do úvahy celý rad grantových schém. Stále väčší podiel financií investovaných do výskumu a vývoja je realizovaných na základe projektového financovania. Aktuálne v Slovenskej republike je potrebné sledovať v oblasti projektového financovania výskumu a vývoja najmä nasledovné grantové schémy:

- otvorené výzvy bez tematického obmedzenia pravidelne vyhlasované Agentúrou na podporu výskumu a vývoja,
- výzvy Agentúry na podporu výskumu a vývoja prostredníctvom tematicky zameraných programov,
- štátne programy výskumu a vývoja priamo administrované Ministerstvom školstva SR,
- štátne programy rozvoja infraštruktúry výskumu a vývoja priamo administrované Ministerstvom školstva SR,
- výzvy z Operačného programu Výskum a vývoj 2007 - 2013 riadeného Ministerstvom školstva SR a financovaného Európskym fondom regionálneho rozvoja;
- výzvy z Operačného programu Konkurencieschopnosť a hospodársky rast 2007-2013 riadeného Ministerstvom hospodárstva SR a financovaného Európskym fondom regionálneho rozvoja.

Na medzinárodnej úrovni je potrebné sledovať najmä nasledovné grantové schémy:

- 7. Rámcový program Európskej únie pre výskum a vývoj na roky 2007 - 2013 riadený Európskou komisiou;
- Rámcový program pre konkurencieschopnosť a hospodársky rast na roky 2007 - 2013 riadený Európskou komisiou.

Národný strategický plán rozvoja vidieka SR:

Globálny cieľ vyjadrený v NSPRV predstavuje *Multifunkčné poľnohospodárstvo, lesníctvo a udržateľný rozvoj vidieka* a je realizovaný prostredníctvom 4 osí:

OS 1 Zvýšenie konkurencieschopnosti poľnohospodárstva a lesného hospodárstva

Cieľ: Zvýšiť konkurencieschopnosť agropotravinárskeho a lesníckeho sektora

- Priority
1. Podpora modernizácie, inovácie a efektivity agropotravinárskeho a lesníckeho sektora
 2. Prehľbovanie vedomostí a zvyšovanie odborného prehľadu v oblasti agropotravinárstva a lesníctva

OS 2 Zlepšenie životného prostredia a krajiny

Cieľ: Vytvárať multifunkčné poľnohospodárske a lesnícke systémy s priaznivým dosahom na životné prostredie, prírodu a vzhľad krajiny

- Priority
1. Zachovanie biodiverzity na vidieku a poľnohospodárskych a lesohospodárskych systémov s vysokou prírodnou hodnotou
 2. Zachovanie a zlepšenie kvality podzemných a povrchových vôd
 3. Zachovanie a zlepšenie kvality poľnohospodárskej a lesnej pôdy
 4. Zmiernenie dôsledkov klimatických zmien

OS 3 Kvalita života vo vidieckych oblastiach a diverzifikácia vidieckeho hospodárstva

Cieľ: Zvýšiť zamestnanosť na vidieku a podporiť rozvoj obcí

- Priority
1. Vytváranie pracovných príležitostí na vidieku
 2. Podpora vzdelávacích aktivít
 3. Obnova a rozvoj obcí
 4. Vytváranie miestnych partnerstiev

OS 4 Leader

Cieľ: Podpora budovania a rozvoj miestnych partnerstiev a využitie vnútorného rozvojového potenciálu vidieka

- Priorita
1. Zlepšovanie správy (manažmentu) a riadenia, mobilizácia rozvojového potenciálu vo vidieckych oblastiach.

Rozdelenie finančných zdrojov na úrovni jednotlivých osí

Finančný plán na roky 2007 - 2013

Regióny cieľa Konvergencia sa netýkajú Bratislavského kraja. Finančné prostriedky je možné v rámci Bratislavského kraja čerpať z oblasti Ostatné regióny.

Program hospodárskeho a sociálneho rozvoja obce Častá

Ostatné regióny

Os	Verejný príspevok		
	Celkom	EAFRD	SR
	€	€	€
Os 1	24 814 668	12 407 334	12 407 334
Os 2	35 807 600	19 694 180	16 113 420
Os 3	10 634 856	5 317 428	5 317 428
Os 4	2 148 455	1 181 650	966 805
Technická pomoc	-	-	-
Celkom	73 405 579	38 600 592	34 804 987

Ostatné oblasti /Bratislavský kraj/

Kód	Opatrenie/Os	Verejné výdavky (v €)	Súkromné výdavky (v €)	Celkové výdavky (v €)
111	Odborné vzdelávanie	154 000	0	154 000
114	Poradenstvo	328 000	82 000	410 000
121	Modernizácia fariem	10 766 668	10 766 668	21 533 336
122	Zvyšovanie hospodárskej hodnoty lesov	240 000	240 000	480 000
123	Pridávanie hodnoty do produktov	8 000 000	12 000 000	20 000 000
125	Skvalitnenie a rozvoj infraštruktúry	3 200 000	0	3 200 000
141	Polosamozásobiteľné farmy-závazky 1257/1999	36 000	0	36 000
142	Odbytové organizácie výrobcov	2 090 000	0	2 090 000
	OS 1 Spolu	24 814 668	23 088 668	47 903 336
211	Znevýhodnené oblasti	9 154 500	0	9 154 500
213	Natura 2000 a smernica o vodách	49 300	0	49 300
214	Agroenvironment	18 918 854	0	18 918 854
215	Životné podmienky zvierat	2 851 364	0	2 851 364
221	Prvé zalesnenie poľnohospodárskej pôdy	143 982	46 230	190 212
225	Lesnícko-enviromentálne platby	706 000	0	706 000
226	Obnova lesného potenciálu	3 983 600	0	3 983 600
	OS 2 Spolu	35 807 600	46 230	35 853 830
311	Diverzifikácia poľnohospodárskych činností	4 800 000	11 200 000	16 000 000
313	Podpora činností v oblasti cestovného ruchu	2 062 000	4 811 334	6 873 334
322	Obnova a rozvoj obcí	0	0	0
331	Vzdelávanie a informovanie	2 318 000	0	2 318 000
341	Získavanie zručností	1 454 856	0	1 454 856
	OS 3 Spolu	10 634 856	16 011 334	26 646 190
41	Vykonávanie stratégií miestneho rozvoja	2 148 455	0	2 148 455
421	Projekty spolupráce miestnej akčnej skupiny	0	0	0
431	Chod miestnej akčnej skupiny	0	0	0
	OS 4 Spolu	2 148 455	0	2 148 455
	Osi 1 2 3 a 4 spolu	73 405 579	39 146 232	112 551 811
511	Technická pomoc	0	0	0
	Z toho NSRV a) prevádzkové náklady	0	0	0
	b) akčný plán	0	0	0
	Celkový súhrn	73 405 579	39 146 232	112 551 811

Zdroj: Program rozvoja vidieka 2007 - 2013

Vzťah medzi opatreniami Programu rozvoja vidieka a Operačnými programami NSRR a stanovenie demarkačných línií

Opatrenie PRV	NSPRV - priorita	NSRR	Demarkačná línia
<p>OS 1 Modernizácia poľnohospodárskych podnikov (obnoviteľné zdroje energie) Pridávanie hodnoty do poľnohospodárskych produktov a produktov lesného hospodárstva (obnoviteľné zdroje energie)</p>	<p>OS 1 Podpora modernizácie inovácie a efektivity agropotravinárskeho a lesníckeho sektoru</p>	<p>Operačný program Životné prostredie Prioritná os: Ochrana ovzdušia, ozónovej vrstvy a minimalizácia nepriaznivých vplyvov klimatických zmien vrátane podpory obnoviteľných zdrojov energie</p>	<p>NSPRV – FO a PO podnikajúce v poľnohospodárskej prvovýrobe(min. 30% podiel na celkových tržbách), lesné mikropodniky OP Životné prostredie - subjekty verejnej správy</p>
<p>OS 1 Vzdelávanie a informačné činnosti</p>	<p>OS 1 Prehlbovanie vedomostí a zvyšovanie odborného prehľadu v oblasti agropotravinárstva a lesníctva</p>	<p>Operačný program vzdelávanie Prioritná os Celoživotné vzdelávanie ako základný princíp znalostnej spoločnosti Opatrenie: Podpora celoživotného vzdelávania Prioritná os Moderné vzdelávanie pre znalostnú spoločnosť pre Bratislavský kraj Opatrenie: Zvyšovanie konkurencieschopnosti Bratislavského kraja prostredníctvom rozvoja terciárneho a celoživotného vzdelávania</p>	<p>NSPRV- cieľovou skupinou sú osoby pôsobiace v oblasti agropotravinárstva a lesníctva. Okruh možných príjemcov pomoci je ohraničený na subjekty verejnej správy, neziskové organizácie, občianske a záujmové združenia, profesijné komory. OP Vzdelávanie – prijímateľmi alebo žiadateľmi sú subjekty verejnej správy aj subjekty zo súkromného sektora. Cieľová skupina nezahŕňa osoby pôsobiace v agropotravinárstve a lesníctve</p>
<p>OS 2 Platby Natura 2000 a platby súvisiace s rámcovou smernicou o vodách Platby Natura 2000 (lesné pozemky)</p>	<p>OS 2 Zachovanie biodiverzity na vidieku, poľnohospodárskych a lesohospodárskych systémov s vysokou prírodnou hodnotou</p>	<p>Operačný program Životné prostredie Prioritná os Ochrana a regenerácia prírodného prostredia a krajiny Opatrenie: Programy starostlivosti o chránené územia vrátane území</p>	<p>NSPRV – poľnohospodári, súkromní vlastníci lesov alebo ich združenia OP Životné prostredie - Spracovanie a realizácia programov starostlivosti</p>

		Natura 2000 a programy záchrany pre kriticky ohrozené rastliny a živočíchy vrátane monitoringu druhov a biotopov	o chránené územia Natura 2000, monitoring území sústavy Natura 2000
--	--	---	---

Národná sieť rozvoja vidieka:

Úlohou siete bude spojiť všetky organizácie a orgány správy, ktoré sa podieľajú na rozvoji vidieka, informovať o všetkých aktivitách odohrávajúcich sa v priestore vidieka a motivovať jednotlivé subjekty k integrovanému a trvalo udržateľnému rozvoju vidieka s využitím základných znakov prístupu Leader.

Úlohou NSRV je:

- zhromažďovať, analyzovať a šíriť dáta o opatreniach Spoločenstva v oblasti rozvoja vidieka SR;
- sledovať a monitorovať údaje v oblasti rozvoja vidieka;
- poskytovať informácie v oblasti rozvoja vidieka pre verejnosť a potreby Európskej siete pre rozvoj vidieka;
- zabezpečovať školenia, semináre a výmenu skúseností s implementáciou programu rozvoja vidieka;
- pripravovať vzdelávacie programy pre miestne akčné skupiny v procese formovania;
- poskytovať technickú pomoc pre národnú a nadnárodnú spoluprácu a podporu agroturizmu;
- slúžiť ako kontaktný bod v rámci aktivít prístupu Leader pre všetkých vidieckych partnerov.

Sieť bude zriadená v rámci Programu rozvoja vidieka SR (PRV) na roky 2007 - 2013.

• Súkromné zdroje

Súkromné finančné prostriedky predstavujú najprístupnejšiu formu investovania preto, lebo ich použitie závisí predovšetkým od rozhodnutia ich vlastníka. Pri investovaní súkromných financií investor sa zaujíma najmä o ziskovú návratnosť. Pre regionálny rozvoj prinášajú predovšetkým nové pracovné miesta a skvalitnenie služieb pre návštevníkov obce a pre miestnych obyvateľov. Do neziskových aktivít je investovanie súkromných prostriedkov zriedkavé. Najčastejšie sa doma a v zahraničí používa investovanie podnikov so spoločným kapitálovým vkladom verejného subjektu (miestnej samosprávy) a súkromnej spoločnosti.

Platobný orgán

Jeden alebo viaceré národné, regionálne alebo miestne orgány poverené členskými štátmi za účelom prípravy a predkladania žiadostí o platby a prijímania platieb z Európskej komisie. Členský štát určí všetky podmienky svojho vzťahu s platobným orgánom a vzťahu platobného orgánu s EK, ktorá poukazuje platby príspevkov zo štrukturálnych fondov platobnému orgánu v súlade s príslušnými rozpočtovými prídelmi. Platobný orgán zabezpečí, že koneční prijímatelia dostanú platby čo najskôr a bez akejkoľvek zrážky, zadržovania alebo zmeny. Platobným orgánom pre štrukturálne fondy a Kohézny fond je Ministerstvo financií SR.

4.1 Rozdelenie financií na programovacie obdobie

Finančná tabuľka programu na programovacie obdobie 2007 – 2013:

Rok	Oprávnené náklady spolu	Verejné zdroje						Súkromné zdroje	EIB
		Verejné zdroje spolu	Fond EÚ	Národné verejné zdroje					
				Národné verejné zdroje spolu	Štátny rozpočet	Regionálne zdroje	Miestne zdroje		
A=B+H+CH	B=C+D	C	D=E+F+G	E	F	G	H	CH	
2008	81,3	63,4	42,8	16,21	10,5	2,2	4	10,15	
2009	82,7	64,3	43,5	17,5	11,3	2,4	4,1	11,03	
2010	82,8	68,62	46,9	19,23	11,84	2,55	5,04	13	
2011	83,2	72,9	49,33	21,8	12,5	2,9	6	14,2	
2012	84,6	74,6	54,71	23,34	13,7	4,13	6,1	15	
2013	85,4	76,8	58,6	26,7	13,9	4,6	7	16	
Spolu	500	420,62	295,84	124,78	73,76	18,78	32,24	79,38	-

4.2 Rozdelenie financií na priority a opatrenia

Finančná tabuľka podľa priorít a opatrení

	Oprávnené náklady spolu	Verejné zdroje						Súkromné zdroje
		Verejné zdroje spolu	Fond EÚ	Národné verejné zdroje				
				Národné verejné zdroje spolu	Štátny rozpočet	Regionálne zdroje	Miestne zdroje	
A=B+H+CH	B=C+D	C	D=E+F+G	E	F	G	H	
Priorita 1								
Opatrenie 1.1-1.9	150	150	125,84	24,16	9,5	5,15	9,51	
Priorita 3								
Opatrenie 3.9	60	60	30	30	27	-	3	-
Priorita 5								
Opatrenie 5.2	100	20,62	-	20,62	13,62	-	7	79,38
Priorita 6								

Opatrenie 6.8	30	30	20	10	4,54	3,03	2,43	
Priorita 7								
Opatrenie 7.1	70	70	50	20	8,1	7,3	4,6	
Priorita 9								
Opatrenie 9.1	90	90	70	20	11	3,3	5,7	
Spolu	500	420,62	295,84	124,78	73,76	18,78	32,24	79,38

5. Zabezpečenie realizácie

Zásady realizácie sú opisované základnými princípmi a fungovaním riadenia podpory rozvoja obce a vychádzajú z poznatkov procesnej analýzy. Účinný model strategického plánovania podpory rozvoja obce je charakterizovaný predovšetkým:

- orientáciou podpory na dosiahnuté efekty;
- hierarchickým usporiadaním cieľov;
- riadením na základe procesov;
- sústavným monitorovaním a vyhodnocovaním efektov;
- systematickým učením sa a inováciou;
- rozvíjaním partnerstiev;
- zodpovednosti voči verejnosti, orgánom verejnej správy a orgánom EK.

Účinné fungovanie modelu vychádza z vyhodnocovania dosahovaných efektov riadiacim orgánom obce prostredníctvom pravidelného monitorovania. Inovačné zlepšenia celého systému riadenia sa iniciujú na základe poznatkov o efektívnosti a účinnosti realizovanej podpory. Zároveň sú nenahraditeľným zdrojom permanentného rozširovania poznatkov v oblasti podpory rozvoja obce.

Personálne zabezpečenie:

Po vypracovaní a schválení výsledného dokumentu PHSR je potrebné zabezpečiť nepretržitý proces strategického plánovania a implementácie. Definovanie konkrétnych projektov v podobe rámcových akčných plánov je iba prvým krokom ktorým sa posúva stratégia k samotnej realizácii.

Obec vytvorí organizačné štruktúry (pracovný tím) zabezpečujúce realizáciu jednotlivých cieľov. Tieto organizačné štruktúry by mali vyvíjať činnosť vo väzbe na obecné zastupiteľstvo a na jeho odborné komisie. Podstatou jeho činnosti v rámci obce bude vyvíjať aktivity smerujúce k realizácii projektov, pripravovať projekty a koordinovať aktivity účastníkov rozvojového procesu. Realizácia PHSR si vyžaduje pravidelnú a systematickú prácu skupín odborníkov a zamestnancov samosprávy k čomu je potrebné zriadiť nasledujúce orgány tímu s prepojením na vlastné ľudské zdroje.

1. Pracovná skupina na kontrolu PHSR:

predstavuje poradný a kontrolný orgán zložený zo starostu a poslancov obecného zastupiteľstva, ktorý by mal byť doplnený o odborníka s dlhoročnými skúsenosťami zo spracovania PHSR.

Úlohou pracovnej skupiny bude:

- minimálne 1x v roku posúdiť Správu o realizácii PHSR a stav čerpania finančných prostriedkov a v rámci prípravy rozpočtu obce ju predložiť Obecnému zastupiteľstvu;
- posúdiť dopadovú analýzu PHSR;
- posúdiť aktualizáciu akčného plánu na ďalšie obdobie;
- navrhovať zmeny v stratégií rozvoja obce, modifikáciu jednotlivých opatrení a aktivít, prípadne doplnenie ďalších úloh ktoré v PHSR neboli uvedené a predkladať ich na schválenie Obecnému zastupiteľstvu;
- spolupracovať s Komisiou na podporu rozvoja v obci.

2. Komisia na podporu rozvoja obce :

Komisia je zriadená ako samostatná komisia v zmysle § 15 zákona o obecnom zriadení č. 369/1990 ako stály poradný a iniciatívny orgán obecného zastupiteľstva obce Častá, prípadne o túto náplň práce bude uznesením obecného zastupiteľstva rozšírená náplň práce inej komisie (stavebnej, finančnej...)

Poslaním komisie je:

- napomôcť obecnému zastupiteľstvu obce Častá v realizácii vízií a cieľov definovaných pre volebné obdobie 2007 - 2010 v schválenom rozpočte resp. iných programových dokumentoch;
- iniciovať a pomôcť realizovať nové ciele, ktoré budú v prospech obcí a ich obyvateľov.

Zloženie komisie:

- predseda komisie
- členovia.

Komisiu je potrebné rozšíriť o členov zodpovedných za oblasti:

- aktualizáciu analytickej časti PHSR;
- aktualizáciu stratégie obce;
- implementáciu PHSR;
- monitorovanie a hodnotenie PHSR.

Jej úlohou bude:

- navrhovať a doporučovať obecnému zastupiteľstvu vhodné postupy a stratégie, s využitím vlastných odborných a iných skúseností, ktoré napomôžu v realizácii cieľov;
- poskytovať obecnému zastupiteľstvu poradenstvo zamerané na získanie grantov a dotácií z prostriedkov štrukturálnych fondov EÚ, grantových schém, štátnej pomoci, dotácií ministerstiev a bilaterálnych donorských programov;
- vypracovávať projekty (participovať na ich tvorbe v spolupráci s profesionálnymi projektovými manažérmi);
- koordinovať projekty;
- monitorovať realizáciu projektov;
- vypracovávať dopadové analýzy projektov;
- spolupracovať na realizácii projektov s inými partnermi doma aj v zahraničí;
- vyhľadávať potenciálne zdroje a partnerstvá na realizáciu úloh PHSR;
- dohliadať nad čerpaním prostriedkov na projekty;
- zbierať podklady o projektoch v rámci PHSR realizovaných inými subjektmi;

- sledovať podnikateľské prostredie a vzájomný vzťah odvetví v obciach;
- poskytovať pomoc podnikom vytváraním komunikačných kanálov.

3. Koordinátor pre stratégiu

Jeho úlohou bude:

- vykonávanie činnosti výkonného tajomníka komisie;
- koordinovať realizáciu PHSR;
- predkladať správy;
- podieľať sa na stanovovaní priorít realizácie PHSR;
- koordinovať pracovné stretnutia, požiadavky, podnety predstaviteľov rozhodujúcich odvetví na území obcí;
- zaznamenávať dôležité trendy v hospodárstve s dopadom na vývoj v obciach;
- podieľať sa na budovaní verejno - súkromných partnerstiev;
- zúčastňovať sa na dôležitých domácich a zahraničných stretnutiach, konferenciách súvisiacich s rozvojom obcí.

4. Zamestnanci obce, jej obyvatelia a podnikateľské subjekty

Do realizácie PHSR budú zapojení aj ostatní zamestnanci obce, obyvatelia a podnikateľské subjekty obce tým, že sa prívú ako aktivisti do práce komisie, alebo účasťou na každoročnom pripomienkovaní a aktualizácii PHSR obce (seminár, stretnutie, verejné rokovanie OZ....).

Optimálne zloženie účastníkov pripomienovania a aktualizácie PHSR :

- starosta obce; obecné zastupiteľstvo
- odborné komisie pri obecných zastupiteľstvách;
- zástupcovia podnikateľských subjektov;
- obyvatelia obce participujúci na rozvoji obce a mikroregiónu;
- predstavitelia subjektov spolupracujúcich na realizácii projektov (aktivít).

Odborné zameranie občanov obce podieľajúcich sa na pripomienkovaní a aktualizácii PHSR:

- **Cestovný ruch**
- **Priemysel a služby**
- **Kultúra**
- **Pol'nohospodárstvo**
- **Regionálny rozvoj**
- **Životné prostredie**
- **Sociálne veci**
- **Zdravotníctvo**
- **Školstvo a šport**

5.1 Inštitucionálne a organizačné zabezpečenie

Orgány:

Za systém riadenia pomoci zodpovedajú orgány. Rozvíjajú hodnoty na zabezpečenie efektívnosti a účinnosti a implementujú ich prostredníctvom financovania projektov a sú osobne zapojené do rozvoja obce. Zároveň zodpovedajú za zabezpečenie rozvoja systému riadenia podpory, jeho trvalé zlepšovanie a implementáciu. Riadiacim orgánom pre vytvorenie a implementáciu PHSR je obec.

Požiadavky na kritériá fungovania jednotlivých modelov inštitucionálneho a organizačného zabezpečenia.

Zamestnanci:

Príslušný orgán riadi, rozvíja a sprístupňuje vedomosti, uplatňuje potenciál zamestnancov na tímovej a individuálnej úrovni, podporuje tímovú prácu na úrovni celej organizácie. Plánuje činnosti na podporu dosahovania cieľov organizácie a efektívneho riadenia procesov strategického plánovania. Kritériom pre fungovanie modelu v tejto oblasti je:

- ľudské zdroje sa plánujú, manažujú a zlepšujú;
- kompetentnosti a vedomosti ľudí sa identifikujú, rozvíjajú a udržiavajú;
- zamestnanci sa angažujú a splnomocňujú – dostávajú kompetencie;
- zamestnanci a organizácia vedú spolu dialóg.

Programový dokument:

Každá obec implementuje víziu rozvoja a strednodobú stratégiu prostredníctvom programového dokumentu, ktorý sa týka všetkých aktérov a podporujú ho zmysluplné programy. Kritériom pre fungovanie modelu v tejto oblasti je, že:

- v ňom definovaná stratégia je založená na súčasných a budúcich potrebách a očakávaní zainteresovaných strán, vychádza z kľúčových disparít a stavia na faktoroch, ktoré ich odstraňujú alebo zmiernujú;
- v ňom definovaná stratégia vychádza z informácií, získaných z monitorovania a hodnotenia;
- stratégia sa vyhodnocuje a upravuje;
- stratégia sa ďalej rozvíja prostredníctvom procesov strategického plánovania.

Finančné zdroje a partneri:

Obec ako riadiaci orgán plánuje a riadi svoju spoluprácu s externými partnermi (mimo vlastnej organizácie) a s využitím verejných ako aj súkromných zdrojov. Kritériom pre fungovanie v tejto oblasti je:

- organizácia riadi externé partnerstvo;
- organizácia riadi finančné toky podľa platnej metodiky, zákonov a nariadení.

Opatrenia na realizáciu programu:

Obec ako riadiaci orgán navrhuje, riadi a zlepšuje svoje procesy s cieľom podporovať politiky a stratégie definované v programových dokumentoch tak, aby ním zabezpečené

činnosti boli s ostatnými orgánmi koordinované a prispievali k efektívnosti a účinnosti podpory, pritom kritériom účinnosti v tejto oblasti je:

- systematické navrhovanie a riadenie jednotlivých procesov;
- zlepšovanie procesov podľa požiadaviek, používajúc inovácie, aby sa dosiahlo plné uspokojenie a mohla byť zvyšovaná efektívnosť a účinnosť realizovaných projektov;
- že projekty sa vyberajú na základe vopred stanovených kritérií, ktoré vychádzajú z reálnych potrieb obce a regiónu;
- vzťahy s príjemcami pomoci sa rozvíjajú a zlepšujú.

Výsledky:

V rámci programu, priority, opatrenia alebo konkrétneho projektu sa v priebehu jeho realizácie dosahujú výsledky v podmienkach alebo správaní sa cieľovej skupiny. Kritériom fungovania tohto modelu je:

- že výsledky musia byť kvantifikovateľné;
- musia sa dať jednoznačne priradiť stabilnému číselníku (SKEČ číselník regionálneho členenia);
- musia sa získavať pri každom projekte;
- musia mať očakávané a reálne výsledky (pred realizáciou, v priebehu alebo po realizácii projektu).

Účinnosť a efektívnosť:

O dosahovaných efektoch plánovanej alebo realizovanej podpory poskytujú informácie pravidelné monitorovacie alebo hodnotiace správy, ktoré charakterizujú predovšetkým efektívnosť a účinnosť podpory. Efektívnosť a účinnosť sa skúmajú najmä z pohľadu programovej štruktúry, regiónov, orgánov a zdrojov financovania. Kritériom pre fungovanie modelu v tejto oblasti je, že:

- výstupy, výsledky a dopady sú systematicky zhromažďované;
- ku každému ukazovateľu je priradená očakávaná a reálna hodnota;
- finančné toky sa rovnako monitorujú ako výstup, výsledok a dopad;
- informácie o efektívnosti a účinnosti sú pravidelne zhromažďované v hodnotiacich a monitorovacích správach.

Rozdelenie zodpovednosti a kompetencií:

Rozdelenie zodpovednosti a kompetencií medzi zainteresovanými partnermi je najdôležitejším predpokladom kvalitného spracovania a realizácie Programu hospodárskeho a sociálneho rozvoja. Zároveň vytvára možnosti na kvalitné spracovanie jednotlivých projektov na splnenie určených cieľov rozvoja obce.

Zadefinovanie partnerov do jednotlivých oblastí:

1. skupina Inštitúcie, authority a osoby zodpovedné **za implementáciu** navrhnutých opatrení
2. skupina Inštitúcie, authority a osoby zodpovedné **za finančný** manažment prednesených opatrení
3. skupina Inštitúcie, authority a osoby zodpovedné **za monitorovanie, hodnotenie** realizovaných opatrení
4. skupina Inštitúcie, authority a osoby zodpovedné za kontrolovanie **dopadov na životné prostredie** a za kontrolovanie **environmentálnej** spôsobilosti realizovaných opatrení.

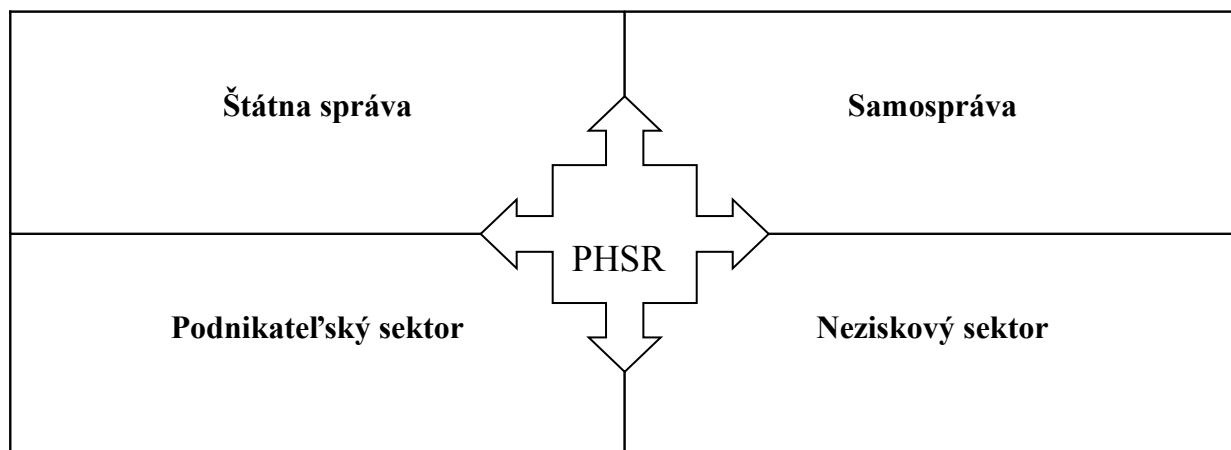

5.2 Monitorovanie a hodnotenie

Komisia pre podporu rozvoja obce okrem stanovených úloh na základe zistených skutočností môže vykonávať revíziu stanovených priorit a opatrení. Obdobným spôsobom by sa mal aktualizovať aj katalóg projektov (akčné plány), úspešne zavŕšené projekty budú priebežne aj v závislosti od zmeny finančnej situácie nahradzované novými projektmi, podporujúcimi kontinuitu v dosahovaní určených cieľov.

Princípy a fungovanie systému monitorovania a hodnotenia:

V procese monitorovania pracovné skupiny riadiacich orgánov zhromažďujú údaje o projekte a príjemcovi pomoci, ktoré sa sledujú v priebehu celého procesu strategického plánovania.

Procesy monitorovania a zodpovednosti za ich realizáciu:

Názov procesu :	Zodpovedný orgán
Predloženie žiadosti vrátane príloh	PP
Registrácia žiadosti v informačnom systéme	SORO
Založenie spisu projektu	SORO
Predloženie monitorovacej správy projektu	PP
Vloženie údajov z monitorovacej správy projektu do inf. systému	SORO
Vloženie monitorovacej správy projektu do spisu projektu	SORO

PP - Prijemca pomoci

SORO - Sprostredkovateľský orgán pod riadiacim orgánom

RO - Riadiaci orgán

Žiadosť o poskytnutie nenávratného finančného príspevku:

Patrí medzi základné zdroje monitorovaných údajov. Spolu s projektom ju vypracúva príjemca pomoci a predkladá príslušnému orgánu.

Žiadosť obsahuje predovšetkým:

- informácie o žiadateľovi a jeho partneroch na projekte;
- informácie o projekte;
- názvy a očakávané hodnoty merateľných ukazovateľov projektu;

- finančný plán projektu.

Žiadosti o prostriedky vrátane zúčtovacích dokladov, ako výstup procesu finančného riadenia predovšetkým obsahujú:

- sumy deklarováných oprávnených výdavkov projektu;
- sumy uznaných oprávnených výdavkov projektu;
- sumy neoprávnených výdavkov projektu;
- dátumy prijatia a zúčtovania žiadosti o platbu na platobnej jednotke.

Monitorovacie správy:

Sa zaraďujú medzi ďalšie zdroje monitorovaných údajov. Predkladá ich príjemca pomoci na základe špecifikácie uzavretej v zmluve medzi príjemcom pomoci a príslušným orgánom. Monitorovanie trvá aj po ukončení projektu a príjemca pomoci predkladá monitorovacie správy až do termínu určeného v zmluve.

Monitorovacia správa obsahuje:

- účtovnú závierku príjemcu pomoci;
- reálne hodnoty merateľných ukazovateľov výstupu;
- reálne hodnoty výsledku a dopadu realizovaného projektu.

Realizácia monitorovania:

Monitorovanie realizujú predovšetkým spracovateľské alebo riadiace orgány. Jeho cieľom je zabezpečiť konzistentné a pravidelne dopĺňané štruktúrované informácie o **plánovaných, realizovaných a ukončených projektoch**. Získané monitorované údaje sa v nasledujúcich procesoch ďalej analyzujú a vyhodnocujú. Monitorované údaje o projektoch financovaných zo štrukturálnych fondov EÚ sa ukladajú v centrálnej databáze príslušného informačného systému.

Zmyslom procesu hodnotenia je sumarizovať výstupy získané monitorovaním projektov na zistenie informácií o účinnosti a efektívnosti podpory. Tieto informácie sa transformujú do monitorovacích a hodnotiacich správ, ktoré sú vypracovávané pre jednotlivé programy, priority, alebo opatrenia. Proces hodnotenia využíva ako svoje vstupy všetky údaje získavané v procese monitorovania.

Výstupom procesu monitorovania a hodnotenia sú hodnotiace a monitorovacie správy. Ich obsahovú štruktúru a periodicitu ich realizácie udávajú programové dokumenty, alebo ďalšie smernice a nariadenia.

Za vypracovanie hodnotiacich správ zodpovedajú riadiace orgány.

Druhy hodnotenia:

- predbežné hodnotenie;
- následné hodnotenie;
- tematické hodnotenie.

Všetky typy hodnotiacich správ sa zameriavajú na vyhodnotenie efektívnosti a účinnosti realizovanej pomoci a predmetom skúmania je:

- celkový prínos realizovaných opatrení k cieľom stanovených v programových dokumentoch;
- vzťah medzi plánovanými a realizovanými opatreniami.

5.3 Harmonogram realizácie

Harmonogram realizácie Programu hospodárskeho a sociálneho rozvoja mikroregiónu:

P.č.	Etapa realizácie	2008	2009	2010	2011	2012	2013	2014	Zodpovednosť	
1.	Spracovanie analýz - návrh riešenia	→							poradenská firma	
2.	Spracovanie PHSR - pripomienkovanie	→							poradenská firma - obec	
3.	Posúdenie PHSR - korekcie	→							obec ako RO	
4.	Schvaľovanie PHSR		▶						Obecné zastupiteľstvá	
5.	Propagácia programu - zverejnenie		→							webová stránka obcí
6.	Realizácia programu - financovanie a vlastná realizácia		→							obec ako RO dodávateľské organizácie partneri
7.	Ročné hodnotenie PHSR		→							obec ako RO nezávislí hodnotitelia
8.	Priebežné monitorovanie			→						nezávislí hodnotitelia
9.	Regulovanie PHSR - v prípade zmien			→						obec ako RO
10.	Kontrolovanie PHSR - vnútorný audit			→						obec, VÚC, NKÚ, EÚ

6. Záver

Program hospodárskeho a sociálneho rozvoja obce Častá bol spracovaný jednotlivými pracovnými skupinami v súlade s návrhmi občanov a vedenia obce na ďalší jej rozvoj po vykonaní jednotlivých druhov analýz, ktorých cieľom bola spoľahlivá a kvantifikovaná identifikácia základných disparít vyváženého sociálno-ekonomického vývoja na základe PHSR Mikroregiónu Červený Kameň.

Hlavné úsilie bolo zamerané na identifikáciu kľúčových problémov pomocou ktorých boli identifikované prioritné oblasti rozvoja obce.

Program hospodárskeho a sociálneho rozvoja obce po jeho patričnej prezentácii je potrebné prerokovať na zasadnutí obecného zastupiteľstva za prítomnosti verejnosti. Zo zasadnutí spracovať zápis s uvedením stanovísk prítomných, ktorý bude slúžiť pre potreby

prípadných korektúr. Na záver obecné zastupiteľstvo hlasovaním schváli PHSR obce. Po schválení zabezpečí zhotoviteľ vykonanie korektúr v PHSR. Vyhotovenie potrebného počtu exemplárov a umiestnenie úplného textu na internetovej stránke obecného úradu zabezpečí obec.

6.1 Použitá literatúra a zdroje údajov:

- Národný strategický referenčný rámec SR 2007 – 2013
- Národný strategický plán rozvoja vidieka pre obdobie 2007 - 2013
- Program hospodárskeho a sociálneho rozvoja Bratislavského samosprávneho kraja
- Sčítanie obyvateľov domov a bytov, Štatistický úrad SR, 2002
- Zákon č. 503/2001 Z. z. o podpore regionálneho rozvoja
- Zákon č. 369/1990 Z. z. o obecnom zriadení
- Metodická príručka na vypracovanie PHSR obce a mikroregiónu MVRR SR, 2004
- Príručka pre mikroregióny a obce na prípravu PHSR Enterplan, 2002
- Program hospodárskeho a sociálneho rozvoja obce – význam, štruktúra a základné metodické tézy, 2004.

7. Prílohy

7.1 Zoznam použitých skratiek

AGC	Európska dohoda o medzinárodných železničných magistrálach
AGTC	Európska dohoda o najdôležitejších trasách medzinárodnej kombinovanej dopravy a súvisiacich objektoch
BSK	Bratislavský samosprávny kraj
CKO	Centrálny koordinačný orgán NSRR, MVRR SR
CO	Certifikačný orgán, MF SR
CSF	Community Support Framework - Rámec podpory spoločenstva
EAFRD	European Agricultural Fund for Rural Development - Európsky poľnohospodársky fond pre podporu rozvoja vidieka
ECB	European Central Bank - Európska centrálna banka
EFF	European Fisheries Fund - Európsky fond pre rybné hospodárstvo
EIB	Európska investičná banka
EK	Európska komisia
ERDF	European Regional Development Fund - Európsky fond regionálneho rozvoja
ERM II	Exchange Rate Mechanism II - Európsky mechanizmus výmenných kurzov
ESF	European Social Fund - Európsky sociálny fond
EÚ 15	tzv. „staré“ členské štáty Európskej únie (Veľká Británia, Taliansko, Francúzsko, Belgicko, Dánsko, Fínsko, Grécko, Írsko, Luxembursko, Holandsko, Nemecko, Portugalsko, Rakúsko, Španielsko, Švédsko)
EÚ 25	„staré“ členské krajiny plus „nové“ členské krajiny bez Bulharska a Rumunska (Slovensko, Česko, Poľsko, Maďarsko, Litva, Lotyšsko, Estónsko, Slovinsko, Cyprus, Malta)
HDP	hrubý domáci produkt

Program hospodárskeho a sociálneho rozvoja obce Častá

HICP	harmonizovaný index spotrebiteľských cien
HND	hrubý národný dôchodok
IKT	informačno-komunikačné technológie
ITMS	IT monitorovací systém
KF	Kohézny fond
KURS 2001	Koncepcia územného rozvoja Slovenska 2001
LAU	Local Administrative Unit - Štatistická územná jednotka (skr. ŠÚJ alebo NUTS z fr. nomenclature des unités territoriales statistiques)
MČK	Mikroregión Červený Kameň
MRK	marginalizované rómske komunity
MSP	malé a stredné podniky
NACE	Štatistická klasifikácia ekonomických aktivít v Európskych spoločnostiach
NDP	National Development Plan - Národný rozvojový plán
NSRR	Národný strategický referenčný rámec
NUTS	Nomenclature des Unités Territoriales Statistiques - klasifikačný systém štatistických územných jednotiek zavedených EUROSTAT-om v spolupráci s národnými štatistickými úradmi
OA	Orgán auditu, MF SR
OKEČ	Štatistická odvetvová klasifikácia ekonomických činností
PHSR	Program hospodársko – sociálneho rozvoja
PPP	Public private partnership – verejno – súkromné partnerstvo
PKS	parita kúpnej sily - power purchase standard
PZI	priame zahraničné investície
RO	riadiaci orgán
SAV	Slovenská akadémia vied
SODB	sčítanie obyvateľov, domov a bytov
SO/RO	sprostredkovateľský orgán pod riadiacim orgánom
SR	Slovenská republika
SWOT	Strengths/Weaknesses/Opportunities/Threats – Silné stránky/Slabé stránky/Príležitosti/Ohrozenia
ŠF	štrukturálne fondy
TEN-T	trans - european networks - transeurópske dopravné siete
TUR	trvalo udržateľný rozvoj
VÚC	vyšší územný celok
VVZ	vedecko-výskumná základňa
MDPT SR	Ministerstvo dopravy, pôšt a telekomunikácií Slovenskej republiky
MF SR	Ministerstvo financií Slovenskej republiky
MH SR	Ministerstvo hospodárstva Slovenskej republiky

Program hospodárskeho a sociálneho rozvoja obce Častá

MK SR	Ministerstvo kultúry Slovenskej republiky
MPSVR SR	Ministerstvo práce, sociálnych vecí a rodiny Slovenskej republiky
MŠ SR	Ministerstvo školstva Slovenskej republiky
MVRR SR	Ministerstvo výstavby a regionálneho rozvoja Slovenskej republiky
MZ SR	Ministerstvo zdravotníctva Slovenskej republiky
MŽP SR	Ministerstvo životného prostredia Slovenskej republiky